

Guia do Usuário do Dell™ OptiPlex™ 745 Systems



[Computador minitorre](#)



[Computador de mesa](#)



[Computador de fator de forma pequeno](#)



[Computador de fator de forma ultrapequeno](#)

[Voltar à página do índice](#)

Recursos avançados

Dell™ OptiPlex™ 745 Guia do Usuário

- [Controle da tecnologia LegacySelect](#)
- [Gerenciabilidade](#)
- [Segurança física](#)
- [Módulo TPM \(Trusted Platform Module\)](#)
- [Software de gerenciamento de segurança](#)
- [Software de monitoramento do computador](#)
- [Sobre cartões inteligentes e leitores de impressão digital](#)
- [Proteção de senha](#)
- [Configuração do sistema](#)
- [Como inicializar a partir de um dispositivo USB](#)
- [Configurações dos jumpers](#)
- [Como eliminar senhas esquecidas](#)
- [Como limpar configurações do CMOS](#)
- [Tecnologia Hyper-Threading e Dual-Core](#)
- [Gerenciamento de energia](#)

Controle da tecnologia LegacySelect

O controle da tecnologia LegacySelect oferece soluções total ou parcialmente herdadas ou não herdadas com base em procedimentos de assistência técnica, plataformas comuns e imagens do disco rígido. O controle é fornecido ao administrador através da configuração do sistema, do Dell OpenManage™ IT Assistant ou da integração personalizada pela Dell na fábrica.

A LegacySelect permite que os administradores ativem ou desativem eletronicamente conectores e dispositivos de mídia que incluem conectores seriais e USB, paralelos, unidades de disquete, slots PCI e mouse PS/2. Os conectores e os dispositivos de mídia desativados possibilitam a disponibilização de recursos. Você precisa reinicializar o computador para que as alterações se tornem efetivas.

Gerenciabilidade

Formato de alerta padrão

ASF é um padrão de gerenciamento de DMTF que especifica técnicas de alerta para "antes da execução do sistema operacional" ou em caso de "ausência do sistema operacional". Este padrão foi criado para gerar um alerta sobre possíveis condições de falha e de segurança quando o sistema operacional está em modo de economia de energia ou quando o computador está desligado. O ASF foi projetado para substituir as tecnologias anteriores para alerta de ausência do sistema operacional.

Seu computador suporta seguintes alertas e recursos remotos do ASF versões 1.03 e 2.0:

Alerta	Descrição
Chassis: Chassis Intrusion - Physical Security Violation/Chassis Intrusion - Physical Security Violation Event Cleared (Chassi: Violação do chassi - Violação física de segurança/violação do chassi - Evento de violação física de segurança desmarcado)	O chassi do computador com o recurso de violação do chassi (opcional em alguns computadores) instalado e ativado foi aberto ou o alerta de violação do chassi foi desmarcado.
CPU: Emergency Shutdown Event (CPU: Evento de desligamento de emergência)	A temperatura do processador está muito alta e a fonte de alimentação foi desativada.
Cooling Device: Generic Critical Fan Failure/Generic Critical Fan Failure Cleared (Dispositivo de resfriamento: falha genérica crítica do ventilador / falha genérica crítica do ventilador eliminada)	A velocidade do ventilador (rpm) está fora dos limites ou o problema da velocidade do ventilador (rpm) foi resolvido.
Temperature: Generic Critical Temperature Problem/Generic Critical Temperature Problem Cleared (Temperatura: problema genérico crítico de temperatura / problema genérico crítico de temperatura desmarcado)	A temperatura do computador ultrapassou os limites aceitáveis ou o problema de temperatura do computador foi resolvido.
Battery Low (Bateria fraca)	A bateria do sistema atingiu uma tensão de 2,2 V ou menor.

O ASF permite que mensagens do RMCP (Remote Management and Control Protocol [protocolo de gerenciamento e controle remoto]) sejam trocadas entre um console de gerenciamento remoto e um computador cliente que está em um estado de "sistema pré-operacional" ou "sem sistema operacional". As mensagens do RMCP podem ser enviadas para instruir um computador cliente a iniciar, desligar ou reiniciar.

Para obter mais informações sobre a implementação do ASF da Dell, consulte o *ASF User's Guide* (Guia do Usuário do ASF) e o *ASF Administrator's Guide* (Guia do administrador do ASF), disponíveis no site de suporte da Dell em support.dell.com (em inglês).

Aplicativos do Dell OpenManage™

- **NOTA:** Os aplicativos do Dell OpenManage™ e o DCCU ou o Dell™ Client Manager (DCM) estão disponíveis para que o seu computador ajude a atender às necessidades do gerenciamento do sistema. Consulte [Dell Client Manager \(DCM\)](#) para obter informações sobre o DCM.

Você pode gerenciar o seu sistema por meio do IT Assistant, Dell Client Connector Utility (DCCU) e do Dell OpenManage Client Instrumentation (OMCI).

O IT Assistant configura, gerencia e monitora computadores e outros dispositivos de uma rede corporativa. Ele gerencia bens, configurações, eventos (alertas) e a segurança dos computadores equipados com software de gerenciamento padrão do setor. Ele suporta instrumentação em conformidade com os padrões

SNMP e CIM do setor.

Para obter informações sobre o IT Assistant, consulte o *Dell OpenManage IT Assistant User's Guide* (Guia do Usuário do Dell OpenManage IT Assistant) disponível no site de suporte da Dell no endereço support.dell.com (em inglês).

O Dell OpenManage Client Instrumentation é o software que permite aos programas de gerenciamento remoto (como o IT Assistant) fazerem o seguinte:

- 1 Acessar informações sobre o computador, por exemplo, quantos processadores ele tem e qual o sistema operacional que está sendo usado.
- 1 Monitorar o status do computador (por exemplo, estar atento aos alertas térmicos emitidos pelos sensores de temperatura ou aos alertas de falha do disco rígido emitidos pelos dispositivos de armazenamento).

Um sistema que tem o Dell OpenManage Client Instrumentation configurado em uma rede que usa o IT Assistant é um sistema gerenciado. Para obter informações sobre o Dell OpenManage Client Instrumentation, consulte o *Dell OpenManage Client Instrumentation User's Guide* (Guia do Usuário do Dell OpenManage Client Instrumentation) disponível no site de suporte da Dell no endereço support.dell.com (em inglês).

Com o Dell Client Connector Utility (DCCU) você pode alterar o estado de seu computador, por exemplo, atualizando ou configurando seu BIOS ou desligando-o remotamente. Para obter mais informações sobre o DCCU, consulte o site de suporte da Dell no endereço support.dell.com (em inglês).

Dell Client Manager (DCM)

 **NOTA:** Os aplicativos do Dell™ Client Manager (DCM) ou do Dell OpenManage™ estão disponíveis para que seu computador ajude a atender às necessidades do gerenciamento do sistema. Consulte [Aplicativos do Dell OpenManage™](#) para obter informações sobre os produtos do Dell OpenManage.

Console do Dell Client Manager (DCM)

O console do Dell Client Manager (DCM) permite configurar, gerenciar e monitorar computadores Dell em uma rede corporativa por meio de uma interface GUI simples. Por meio do console do DCM você pode gerenciar recursos, configurações, eventos (alertas), status e segurança de computadores equipados com software de gerenciamento padrão do setor. Para obter informações sobre os padrões suportados pelo DCM, consulte www.attiris.com.

Para obter informações sobre o console do DCM, consulte www.attiris.com ou o site de suporte da Dell no endereço support.dell.com (em inglês).

O console do DCM permite também:

- 1 Acessar informações sobre o computador, por exemplo, quantos processadores ele tem e qual o sistema operacional que está sendo usado.
- 1 Monitorar o status do computador (por exemplo, estar atento aos alertas térmicos emitidos pelos sensores de temperatura ou aos alertas de falha do disco rígido emitidos pelos dispositivos de armazenamento).
- 1 Alterar o estado do computador atualizando seu BIOS, configurando parâmetros do BIOS ou desligando-o remotamente.

Com o Dell Client Manager instalado em um console e seu software cliente instalado em computadores cliente, você tem um sistema gerenciado. Para obter informações sobre o DCM, consulte o site de suporte da Dell em support.dell.com (em inglês).

Segurança física

Deteção de violação do chassi

 **NOTA:** Se a senha de administrador estiver ativada, você precisará conhecer esta senha para poder redefinir a configuração de violação do chassi (Chassis Intrusion).

Esse recurso (opcional em alguns computadores), se instalado e ativado, detecta que o chassi foi aberto e alerta o usuário. Para alterar a configuração de violação do chassi:

1. Entre na configuração do sistema (consulte [Como entrar na configuração do sistema](#)).
2. Pressione a tecla de seta para baixo para mover a opção **System Security**.
3. Pressione <Enter> para acessar a opção **System Security** do menu pop-up.
4. Pressione a tecla de seta para baixo para ir para a configuração **Chassis Intrusion**.
5. Pressione <Enter> para selecionar uma configuração opcional.
6. Pressione <Enter> novamente após atualizar a configuração opcional.
7. Saia da configuração do sistema e salve-a.

Configurações opcionais

- 1 **On** (Ativado) — Se a tampa do computador estiver aberta, a configuração será alterada para **Detected** (Detectado) e a mensagem de alerta a seguir será mostrada durante a rotina de inicialização na próxima inicialização do computador:

Alert! Cover was previously removed. (Alerta! A tampa foi previamente removida).

Para redefinir a configuração **Detected**, digite a configuração do sistema (consulte [Como entrar na configuração do sistema](#)). Na opção **Chassis Intrusion**, pressione a tecla de seta para a esquerda ou para a direita para selecionar **Reset** (Redefinir) e escolha **On**, **On-Silent** (Ativado em silêncio) ou **Off** (Desativado).

- 1 **On-Silent** (configuração padrão) — Se a tampa do computador estiver aberta, a configuração será alterada para **Detected**. Nenhuma mensagem de alerta será mostrada durante a próxima seqüência de inicialização do computador.
- 1 **Off** — Não ocorre nenhuma monitoração de violação e nenhuma mensagem é mostrada.

Anel de cadeado e encaixe do cabo de segurança

Use um dos seguintes métodos para proteger o computador:

- 1 Use apenas um cadeado ou um cadeado e um cabo de segurança preso ao anel do cadeado.
Apenas um cadeado já evita que o computador seja aberto.
Um cabo de segurança preso a um objeto fixo é usado juntamente com o cadeado para evitar a movimentação não autorizada do computador.
- 1 Conecte um dispositivo antifurto disponível comercialmente ao encaixe do cabo de segurança na parte de trás do computador.

 **NOTA:** Antes de comprar esse tipo de dispositivo, verifique se ele funciona com o encaixe do cabo de segurança do seu computador.

Geralmente, os dispositivos antifurto contêm um segmento de cabo metálico com um dispositivo de travamento conectado e uma chave. A documentação fornecida com o dispositivo contém instruções sobre como instalá-lo.

Módulo TPM (Trusted Platform Module)

 **NOTA:** O recurso TPM suporta criptografia apenas se o sistema operacional também suportar este recurso. Para obter mais informações, consulte a documentação do software TPM e os arquivos de ajuda fornecidos com o software.

TPM (Módulo de plataforma confiável) é um recurso de segurança com base em hardware que pode ser usado para criar e gerenciar chaves de criptografia. Quando combinado com um software de segurança, o módulo TPM otimiza a segurança existente da rede e do computador, ativando recursos como proteção de arquivos e proteção de e-mails. O recurso TPM é ativado através de uma opção de configuração do sistema.

 **AVISO:** Para garantir a segurança dos dados do seu TPM e das chaves de criptografia, siga os procedimentos de backup documentados na seção *Archive and Restore* (Arquivo e restauração) do arquivo de ajuda do Centro de segurança EMBASSY (EMBASSY Security Center). Se estes backups estiverem incompletos, forem perdidos ou danificados, a Dell não poderá ajudar na recuperação dos dados criptografados.

Como ativar o recurso TPM

1. Para ativar o software TPM:
 - a. Reinicialize o computador e pressione <F2> durante o teste automático de inicialização (POST - Power-On Self Test) para entrar no programa de configuração do sistema.
 - b. Selecione **Security** (Segurança) → **TPM Security** (Segurança TPM) e pressione <Enter>.
 - c. Em **TPM Security**, selecione **On**.
 - d. Pressione <Esc> para sair do programa de configuração.
 - e. Se solicitado, clique em **Save/Exit** (Salvar/Sair).
2. Ative o programa de configuração do TPM:
 - a. Reinicialize o computador e pressione <F2> durante o teste automático de inicialização (POST - Power-On Self Test) para entrar no programa de configuração do sistema.
 - b. Selecione **Security** → **TPM Activation** (Ativação do TPM) e pressione <Enter>.
 - c. Em **TPM Activation**, selecione **Activate** (Ativar) e pressione <Enter>.

 **NOTA:** Você precisa ativar o módulo TPM apenas uma vez.

- d. Quando processo for concluído, o computador reiniciará automaticamente ou será solicitado que você o reinicie.

Software de gerenciamento de segurança

O software de gerenciamento de segurança foi projetado para utilizar quatro diferentes recursos que ajudarão você a garantir a segurança do seu

computador.

- 1 Log-in management (Gerenciamento de login)
- 1 Autenticação de pré-inicialização (usando um leitor de impressão digital, cartão inteligente ou senha)
- 1 Encryption (Codificação)
- 1 Private information management (Gerenciamento de informações privadas)

Para obter informações sobre como usar o software e os diferentes recursos de segurança, consulte o *Getting Started Guide* (Guia de primeiros passos) do software:

Clique em **Iniciar** → **Todos os Programas** → **Wave Systems Corp** → **Getting Started Guide** (Guia de primeiros passos).

Software de monitoramento do computador

O software de monitoramento do computador pode permitir a você localizar o seu computador, no caso de ele ser roubado ou extraviado. Esse software é opcional e pode ser adquirido juntamente com o seu computador Dell™ ou você pode entrar em contato com o seu representante de vendas da Dell para obter informações sobre este recurso de segurança.

 **NOTA:** O software de monitoramento do computador pode não estar disponível em determinados países.

 **NOTA:** Se você tiver o software de monitoramento do computador e seu computador for extraviado ou roubado, será necessário entrar em contato com a empresa que fornece o serviço de monitoramento para reportar o roubo ou a perda do computador.

Sobre cartões inteligentes e leitores de impressão digital

 **NOTA:** O recurso de cartão inteligente ou de leitor de impressão digital pode não estar disponível em seu computador.

Os cartões inteligentes são pequenos dispositivos portáteis em formato de cartão de crédito com circuitos integrados internos. A superfície superior do cartão inteligente normalmente contém um processador embutido embaixo do pad do contato de ouro. A combinação do tamanho pequeno com os circuitos integrados transforma os cartões inteligentes em ferramentas valiosas para segurança, armazenamento de dados e programas especiais. O uso de cartões inteligentes pode melhorar a segurança do sistema mediante a combinação de algo que um usuário tem (o cartão inteligente) com algo que só o usuário deve saber (um PIN) para permitir uma autenticação mais segura do que as senhas sozinhas.

O leitor de impressão digital é um dispositivo que você pode usar para ajudar a manter o seu computador Dell™ seguro. O leitor é um sensor de fita localizado em um dispositivo periférico do computador. Quando você desliza o dedo sobre o leitor, ele usa as suas impressões digitais para autenticar a sua identidade de usuário.

Proteção de senha

 **AVISO:** apesar das senhas oferecerem a segurança dos dados no computador, elas não são infalíveis. Se os seus dados exigem mais segurança, é sua responsabilidade obter e utilizar formas adicionais de proteção, como programas de criptografia de dados.

Senha do sistema

 **AVISO:** Se você deixar o computador em funcionamento sozinho sem ter uma senha do sistema atribuída ou se deixá-lo destravado de maneira que alguém possa desativar a senha alterando uma configuração de jumper, qualquer pessoa poderá acessar os dados armazenados em seu disco rígido.

Configurações opcionais

Você não poderá alterar ou digitar uma nova senha do sistema se uma das duas opções a seguir for mostrada:

- 1 **Set** — (Definida) Uma senha do sistema é atribuída.
- 1 **Disabled** — (Desativada) A senha do sistema é desativada por uma configuração de jumper na placa de sistema.

Você só pode atribuir uma senha do sistema quando a seguinte opção for mostrada:

- 1 **Not Set** — (Não definida) Nenhuma senha do sistema está atribuída e o jumper de senha na placa de sistema está na posição de ativado (a configuração padrão).

Atribuição de uma senha de sistema

Para sair do campo sem atribuir uma senha do sistema, pressione ou a combinação de teclas <Shift> para ir para outro campo ou pressione <Esc> a qualquer momento antes de concluir a etapa 5.

1. Entre na configuração do sistema (consulte [Como entrar na configuração do sistema](#)) e verifique se o **Password Status** (Status da senha) está definido como **Unlocked** (Destravado).

2. Realce a opção **System Password** (Senha do sistema) e pressione a tecla de seta para a direita ou para a esquerda.

As opções no cabeçalho são alteradas para **Enter Password** (Digitar senha), seguido por um campo vazio de 32 caracteres entre colchetes.

3. Digite a nova senha do computador.

Podem ser utilizados até 32 caracteres. Para apagar um caractere ao digitar a senha, pressione <Backspace> ou a seta para a esquerda. A senha não faz distinção entre maiúsculas e minúsculas.

Certas combinações de tecla não são válidas. Se digitar uma dessas combinações, o alto-falante emitirá um bipe.

Quando um caractere ou a barra de espaçamento são pressionados, um caractere de preenchimento aparece no campo indicado mostrando que a senha está sendo digitada.

4. Pressione <Enter>.

Se a nova senha do computador for menor do que 32 caracteres, o campo restante é preenchido com caracteres de preenchimento. Em seguida, o cabeçalho da opção é alterado para **Verify Password** (Confirmar senha), seguida de outro campo vazio de 32 caracteres entre colchetes.

5. Para confirmar sua senha, digite-a uma segunda vez e pressione <Enter>.

A configuração da senha será alterada para **Set**.

6. Em seguida, saia do Programa de configuração do sistema.

A proteção por meio de senha será ativada quando você reiniciar o computador.

Digitação da senha do sistema

Quando o computador é ligado ou reinicializado, este aviso é mostrado na tela:

Se a opção **Password Status** (Status da senha) estiver configurada como **Locked** (Travada):

```
  Digite a senha e pressione <Enter>.
```

Se você tiver definido uma senha de administrador, o computador irá aceitá-la como senha de sistema alternativa.

Se você digitar uma senha do sistema errada ou incompleta, a seguinte mensagem será mostrada:

```
  ** Incorrect password. (** Senha incorreta. **)
```

Se você digitar novamente uma senha incorreta ou incompleta, a mesma mensagem será mostrada na tela. Se você digitar uma senha do sistema incorreta ou incompleta pela terceira vez consecutiva, o computador mostrará seguinte mensagem:

```
  ** Incorrect password. (** Senha incorreta. **)
  Number of unsuccessful password attempts: 3
  System halted! Must be power down. (Senha incorreta. Número de tentativas malsucedidas: 3. O acesso ao sistema foi impedido. É preciso
  desligá-lo.)
```

Mesmo que o computador seja desligado e ligado novamente, a mensagem anterior será mostrada sempre que for digitada uma senha do sistema incorreta ou incompleta.



NOTA: Você pode usar o recurso **Password Status** (Status da senha) em conjunto com **System Password** e **Admin Password** (Senha do administrador) para proteger ainda mais o computador contra alterações não autorizadas.

Como apagar ou alterar uma senha de computador existente

1. Entre na configuração do sistema (consulte [Como entrar na configuração do sistema](#)).

2. Realce **System Password** e pressione <Enter>.

3. Quando solicitado, digite a senha do sistema.

4. Pressione <Enter> duas vezes para limpar a senha do sistema existente. A configuração será alterada para **Not Set**.

Se a opção **Not Set** for mostrada, a senha do sistema terá sido apagada. Se a opção **Not Set** não for mostrada, pressione <Alt> para reiniciar o computador e repita as etapas 3 e 4.

5. Para atribuir uma nova senha, siga o procedimento em [Atribuição de uma senha de sistema](#).

6. Saia da configuração do sistema.

Senha do administrador

Configurações opcionais

Você não poderá alterar nem digitar uma nova senha de administrador se uma das duas opções a seguir for mostrada:

- 1 **Set** — Uma senha do administrador é atribuída.
- 1 **Disabled** — A senha do administrador é desativada por uma configuração do jumper na placa do sistema.

Você só pode atribuir a senha de administrador quando a seguinte opção for mostrada:

- 1 **Not Set** — Nenhuma senha do administrador é atribuída e o jumper de senha na placa de sistema está na posição ativado (a configuração padrão).

Como atribuir a senha do administrador

A **senha do administrador** pode ser igual à **senha do sistema**.

 **NOTA:** Se as duas senhas forem diferentes, a senha de administrador poderá ser usada como uma senha alternativa do sistema. No entanto, a senha do sistema não pode ser usada no lugar da senha de administrador.

1. Entre na configuração do sistema (consulte [Como entrar na configuração do sistema](#)) e verifique se a **Admin Password** (Senha do administrador) está configurada como **Not Set**.

2. Realce a opção **Admin Password** e pressione a tecla de seta para a direita ou para a esquerda.

O computador mostrará uma mensagem solicitando que a senha seja digitada e confirmada. Se um caractere não for permitido, o computador emitirá um bipe.

3. Digite e confirme a senha.

Após a confirmação da senha, a configuração da opção **Admin Password** será alterada para **Set**. Na próxima vez que você entrar na configuração do sistema, o computador solicitará a senha do administrador.

4. Em seguida, saia do Programa de configuração do sistema.

As alterações na **Admin Password** entram em vigor imediatamente (não é necessário reiniciar o computador).

Como operar o computador com a senha de administrador ativada

Quando você entra na configuração do sistema, a opção **Admin Password** é realçada e é solicitado que você digite a senha.

Se você não digitar a senha correta, o computador permitirá ver, mas não modificar, as opções de configuração do sistema.

 **NOTA:** Você pode usar o recurso **Password Status** em conjunto com **Admin Password** para proteger a senha do sistema contra alterações não autorizadas.

Como apagar ou alterar uma senha de administrador já existente

Para alterar uma senha de administrador que já existe, você precisa saber qual é esta senha.

1. Entre na configuração do sistema (consulte [Como entrar na configuração do sistema](#)).

2. Digite a senha de administrador quando for solicitado.

3. Realce a opção **Admin Password** e pressione a tecla de seta para a direita ou para a esquerda para apagar a senha existente.

A configuração é alterada para **Not Set**.

Para atribuir uma nova senha de administrador, execute as etapas em [Como atribuir a senha do administrador](#).

4. Em seguida, saia do Programa de configuração do sistema.

Desativação de uma senha esquecida e definição de uma nova senha

Para redefinir as senhas do sistema e/ou do administrador, consulte [Como eliminar senhas esquecidas](#).

Configuração do sistema

Visão geral

Utilize a configuração do sistema da seguinte maneira:

- 1 Para alterar as informações de configuração do sistema depois de ter adicionado, alterado ou removido qualquer hardware do computador
- 1 Para definir ou alterar as opções selecionáveis pelo usuário, como a senha do usuário
- 1 Para ler a quantidade de memória atual ou definir o tipo de disco rígido instalado

Antes de usar a configuração do sistema, é recomendável anotar as informações da tela de configuração do sistema para referência futura.

Como entrar na configuração do sistema

1. Ligue (ou reinicie) o computador.
2. Quando o logotipo azul da DELL™ aparecer, pressione <F2> imediatamente.

Se você esperar demais e o logotipo do sistema operacional aparecer, continue aguardando até que a área de trabalho do Microsoft® Windows® seja mostrada. Em seguida, desligue o computador (consulte [Como desligar o computador](#)) e tente novamente.

Telas do programa de configuração do sistema

As telas de configuração do sistema mostram informações sobre a configuração atual ou sobre as configurações do computador que podem ser alteradas. As informações da tela estão divididas em três áreas: a lista de opções, o campo de opções ativas e as funções das teclas.

<p>Options List (Lista de opções) — Esse campo aparece no lado esquerdo da janela de configuração do sistema. O campo é uma lista rolável e contém recursos que definem a configuração do computador (inclusive o hardware instalado e os recursos de economia de energia e de segurança).</p> <p>Role pela lista usando as teclas de seta para cima e para baixo. À medida que uma opção é realçada, o Option Field (Campo de opção) mostra mais informações sobre essa opção, as opções atuais e as configurações disponíveis.</p>	<p>Option Field — Esse campo contém informações sobre cada opção. Neste campo, é possível ver as configurações atuais e alterá-las.</p> <p>Utilize as setas para direita ou para a esquerda para realçar uma opção. Pressione <Enter> para tornar essa seleção ativa.</p>
	<p>Key Functions (Funções de tecla) — Esse campo aparece abaixo de Option Field e contém a lista de teclas e suas funções dentro do campo ativo da configuração do sistema.</p>

Opções de configuração do sistema

 **NOTA:** Dependendo do computador e dos dispositivos instalados, os itens mostrados nesta seção podem aparecer ou não.

Sistema	
System Info	Mostra o nome do computador na lista, versão do BIOS, etiqueta de serviço, código de serviço expresso , (se aplicável) e a etiqueta de patrimônio . Nenhum desses campos pode ser modificado.
Processor Info	Identifica o tipo de CPU, a velocidade do barramento, a velocidade do clock e o tamanho do cache L2. Informa se o processador é Hyper-Threading e com capacidade para vários núcleos e se suporta tecnologia de 64 bits.
Memory Info	Lista o tipo, o tamanho, a velocidade e o modo do canal (duplo ou simples) da memória instalada.
PCI Info	Identifica quaisquer placas instaladas, PCI ou PCI Express.
Date/Time	Mostra as configurações de data e hora atuais.
Boot Sequence	O computador tenta inicializar usando a seqüência de dispositivos especificados na lista.

Unidades	
Diskette drive (Internal - padrão)	Esta opção ativa ou desativa a unidade de disquete. As opções são Off (Desativada), Internal (Interna), USB (USB) e Read Only (Somente leitura). NOTA: Se USB for selecionado, verifique se a opção de configuração USB Controller (Controlador USB) em Onboard Devices (Dispositivos on-board) está definida como On (Ativada).
Drive 0 through Drive n	Identifica e ativa ou desativa as unidades instaladas aos conectores SATA ou IDE na placa de sistema e mostra a lista das capacidades dos discos rígidos. NOTA: Essas opções aparecem como Drive 0 a Drive 3 para a área de trabalho, minitorre e computadores de fator de forma pequeno e Drive 0 a Drive 5 para computador de fator de forma ultra-pequeno.
SATA Operation (Normal - padrão)	Quando essa opção é configurada como Normal , o controlador SATA é configurado para modo nativo. A opção Legacy (Herança) oferece compatibilidade com sistemas operacionais mais antigos.
SMART Reporting (Off - padrão)	Essa configuração determina se os erros da unidade integrada são informados ou não durante a inicialização do sistema.

Dispositivos onboard	
Integrated NIC (On - padrão)	Habilita ou desabilita o controlador da placa de rede integrada. As configurações são On , Off , On w/RPL (Ativada com RPL) ou On w/ PXE (Ativada com PXE). Quando a configuração On w/ PXE ou On w/RPL está ativa, se uma rotina de inicialização não estiver disponível no servidor de rede, o computador tentará inicializar a partir do próximo dispositivo na lista de seqüência de inicialização.
Integrated Audio (On - padrão)	Ativa ou desativa o controlador de áudio da placa.
USB Controller (On - padrão)	Habilita ou desabilita o controlador USB interno. No Boot (Sem inicialização) habilita o controlador, mas desabilita a capacidade de inicialização a partir de um dispositivo USB. NOTA: Sistemas operacionais com suporte a USB reconhecerão unidades de disquete USB, independentemente da configuração No Boot .
Front USB (On - padrão)	Habilita ou desabilita as portas USB frontais
Rear Quad/Triad USB (On - padrão)	Habilita ou desabilita as portas USB superiores na parte traseira do computador.
Rear Dual USB (On - padrão)	Habilita ou desabilita as portas USB inferiores na parte traseira do computador.
PCI Slots (On - padrão)	Habilita ou desabilita todos os slots de PCI e de PCI Express.
LPT Port Mode (PS/2 - padrão)	Determina o modo de operação da porta paralela interna. Off desativa a porta. AT configura a porta para compatibilidade com AT. PS/2 configura a porta para compatibilidade com PS/2. EPP configura a porta para o protocolo bidirecional EPP. ECP configura a porta para o protocolo bidirecional ECP. NOTA: Se você configurar o LPT Port Mode (Modo de porta LPT) como ECP , a opção LPT Port DMA (DMA da porta LPT) aparecerá no menu de opções.
LPT Port Address	Determina o endereço que a porta paralela embutida usa.
Serial Port #1 (Auto - padrão)	Determina como a porta serial opera. Auto , a configuração padrão, configura automaticamente um conector a uma atribuição específica (COM1 ou COM3).
Serial Port #2 (Auto - padrão)	Determina como a porta serial opera. Auto , a configuração padrão, configura automaticamente um conector para uma determinada atribuição (COM2 ou COM4).

Vídeo	
Primary Video (Auto - padrão)	Essa configuração especifica qual controlador de vídeo é o principal, Auto ou Onboard/Card (Embutido/placa). Quando a opção Auto estiver selecionada, o controlador de vídeo adicional será usado. NOTA: Uma placa gráfica PCI Express substituirá o controlador de vídeo integrado.

Desempenho	
HyperThreading (Auto - padrão)	Determina se o processador físico é mostrado como um ou dois processadores lógicos. O desempenho de alguns aplicativos melhora com processadores lógicos adicionais. On habilita a tecnologia Hyper-Threading.
Multiple CPU Core (Auto - padrão)	Determina se o processador terá um ou dois núcleos ativados. On habilita o segundo núcleo.
Virtualization (Auto - padrão)	Especifica se um VMM (Virtual Machine Monitor [monitor de máquina virtual]) pode utilizar os recursos adicionais de hardware fornecidos pela tecnologia de virtualização da Intel, a Intel Virtualization.
Speedetapa (Off - padrão)	Habilita o Intel® Speedetapa® para todos os processadores suportados no computador. Essa configuração altera o consumo de energia e a frequência do processador. NOTA: Essa opção pode não estar disponível em seu computador.
Limit CPUID Value (Off - padrão)	Limita o valor máximo que a função CPUID padrão do processador suporta. Alguns sistemas operacionais não concluem a instalação quando a função máxima da CPUID suportada é superior a 3.
HDD Accoustic Mode (Bypass - padrão)	<ul style="list-style-type: none"> Quiet — O disco rígido opera na sua configuração mais silenciosa. Performance — O disco rígido opera em sua velocidade máxima. Bypass — O computador não testa nem altera a configuração do modo acústico atual. Suggested — O disco rígido opera no nível sugerido pelo fabricante da unidade <p>NOTA: Se você alterar para o modo "Performance", a unidade poderá ficar mais barulhenta, mas seu desempenho não será afetado. A alteração da configuração de acústica não altera a imagem do disco rígido.</p>

Segurança	
Unlock Setup Locked - padrão	Quando uma senha de administrador estiver sendo usada, o usuário tem permissão para modificar as configurações do sistema. Digite a senha de administrador no prompt para desbloquear a configuração do sistema. Se a senha correta não for digitada aqui, o usuário poderá ver, mas não modificar os campos de configuração do sistema.
Admin Password (Not Set - padrão)	Mostra o status atual do recurso de segurança por senha do programa de configuração do sistema e permite verificar e atribuir uma nova senha de administrador.
System Password (Not Set - padrão)	Mostra o status atual do recurso de segurança por senha do sistema e permite que uma nova senha do sistema seja atribuída e confirmada.
Drive 0-n Password (Not Set - padrão)	Mostra o status atual do recurso de segurança por senha do disco rígido e permite que uma nova senha de disco rígido seja atribuída e confirmada.
Password Changes (Unlocked - padrão)	Determina a interação entre a senha do Sistema e a senha do Administrador . Locked impede que um usuário sem uma senha válida de Administrador possa modificar a senha do Sistema . Unlocked permite que um usuário com uma senha válida do Sistema modifique a senha do sistema.
Chassis Intrusion (On-Silent - padrão)	Quando habilitada e o computador estiver instalado, essa opção alerta o usuário, durante a próxima inicialização, de que a tampa do computador foi aberta. As configurações são On , On-Silent (padrão) e Off .
Intrusion Detected	Reconhece e limpa um alerta de violação do chassi.
TPM Security (Off - padrão)	Habilita ou desabilita o dispositivo de segurança Trusted Platform Module (Módulo de plataforma confiável).
TPM Activation (Deactivate - padrão)	Ativa ou desativa o dispositivo de segurança Trusted Platform Module. A opção Clear (Limpar) remove todos os dados armazenados por um usuário que ativou e usou o TPM anteriormente.

	NOTA: Para ativar o Trusted Platform Module, a opção TPM Security (Segurança de TPM) deve estar configurada como On .
Execute Disable (On - padrão)	Ativa ou desativa a tecnologia de proteção de memória Execute Disable.
Computrace (Deactivate - padrão)	Habilita ou desabilita a interface do BIOS do serviço opcional Computrace a partir do Software Absolute. Este serviço de monitoramento opcional precisa ser adquirido separadamente. Activate permanently (Ativar permanentemente) habilita a interface do BIOS-Computrace. Disable permanently (Desabilitar permanentemente) desabilita a interface do BIOS-Computrace. Deactivate temporarily (Desativar temporariamente) desativa a interface do BIOS-Computrace. NOTA: Ativando o serviço, você consente na transmissão de dados do computador para o servidor Computrace.

Gerenciamento de energia	
AC Recovery (Off - padrão)	Determina como o sistema deve responder quando a alimentação CA for restabelecida após uma falta de energia. Off comanda o sistema para que permaneça desativado quando a energia for restabelecida. Você deve pressionar o botão liga/desliga no painel frontal para que o sistema seja ativado. On comanda o sistema para que seja ativado quando a energia for restabelecida. Last (Último) comanda o sistema para retornar ao estado em que estava quando foi desativado.
Auto Power On (Off - padrão)	Configura o computador para ser ligado automaticamente. Off desativa esse recurso. Everyday (Diariamente) liga o computador todos os dias no horário configurado em Auto Power Time (Horário de ativação automática). Weekdays (Dias úteis) liga o computador todos os dias, de segunda a sexta-feira, no horário configurado em Auto Power Time . NOTA: Esse recurso não funcionará se o computador for desligado usando o interruptor de uma régua de energia ou o protetor contra surtos de tensão.
Auto Power Time	Define o horário em que o computador será ligado automaticamente. O horário é mantido no formato padrão de 12 horas (<i>horas: minutos</i>). Para alterar o horário de inicialização, pressione as teclas de seta para a esquerda ou para a direita, a fim de aumentar ou diminuir os números, ou digite números nos campos de data e hora.
Low Power Mode (Off - padrão)	Quando a opção Low Power Mode (Modo de baixa energia) estiver selecionada, os eventos de ativação remota não poderão mais ligar o computador a partir de Hibernate (Hibernação) ou Off por meio do controlador de rede embutido.
Remote Wake-Up (Off - padrão)	Esta opção permite o acionamento do sistema quando uma placa de rede interna ou modem com recursos de acionamento remoto recebe um sinal de acionamento. On é a configuração padrão. A opção On w/Boot to NIC (Ativado com inicialização para placa de rede) permite que o computador tente inicializar a partir de uma rede, antes que a seqüência de inicialização seja usada. NOTA: Normalmente, o sistema pode ser ativado remotamente a partir do modo de suspensão, do modo de hibernação ou quando desligado. Quando a opção Low Power Mode (Modo de baixa energia) (no menu Power Management (Gerenciamento de energia)) estiver desabilitada, o sistema só poderá ser ligado remotamente a partir do modo Suspend (Suspensão).
Suspend Mode (S3 - padrão)	Configura o modo de suspensão do computador. As opções são S1 , um estado de suspensão em que o computador está em funcionamento em modo de baixa energia e S3 , um estado de suspensão em que a energia é reduzida ou desligada para muitos componentes, no entanto, a memória do sistema permanece ativa.

Manutenção	
Etiqueta de serviço	Mostra a etiqueta de serviço do seu computador.
SERR Message (On - padrão)	Algumas placas gráficas exigem que o mecanismo da mensagem SERR seja desabilitado.
Load Defaults	Restaura as opções de configuração do sistema para os padrões de fábrica.
Event Log	Permite ver o Event Log (Log de eventos). As entradas são marcadas como R para Read (Lidas) e como U para Unread (Não lidas). Mark All Entries Read (Marcar todas as entradas como lidas) coloca um R à esquerda de todas as entradas. Clear Log (Limpar registro) limpa o Event Log .
Modo ASF	Permite ativar e desativar o sistema de mensagens de pré-inicialização do ASF. As opções são Off , On , Alert Only (Desativado, Ativado, Apenas alerta).

Comportamento do POST	
Fastboot (On - padrão)	Quando ativado, esse recurso reduz o tempo de inicialização do computador ignorando algumas etapas de compatibilidade. Off não ignora nenhuma etapa durante a inicialização do computador. On inicia o sistema mais rapidamente.
Numlock Key (On - padrão)	Determina a funcionalidade das teclas numéricas do lado direito do teclado. Off comanda as teclas do teclado à direita para funcionarem como setas. On comanda as teclas do teclado à direita para funcionarem como números.
POST Hotkeys	Determina se a tela de logon mostra ou não uma mensagem indicando a seqüência de pressionamentos de teclas que é necessária para

(Setup & Boot Menu - padrão)	entrar no programa de Setup (Configuração) ou no recurso de Quickboot (Inicialização rápida). Setup & Boot Menu mostra as duas mensagens (F2=Setup e F12=Boot Menu). Setup mostra somente a mensagem de configuração (F2=Setup). A opção Boot Menu (Menu de inicialização) mostra apenas a mensagem do Quickboot (Inicialização rápida) (F12=Boot Menu). None não mostra nenhuma mensagem.
Keyboard Errors	Quando está definida como Report (Relatório, habilitado) e um erro for detectado durante o POST, o BIOS mostrará a mensagem de erro e solicitará que você pressione <F1> para continuar ou <F2> para entrar na configuração do sistema.
(Report - padrão)	Quando definida como Do Not Report (Não relatar, desabilitada) e um erro for detectado durante o POST, o BIOS mostrará uma mensagem de erro e continuará inicializando o sistema.

Seqüência de inicialização

Este recurso permite alterar a seqüência dos dispositivos de inicialização.

Configuração das opções

- USB Device** (Dispositivo USB) — O computador tenta inicializar a partir do dispositivo USB. Se não houver nenhum sistema operacional, o computador gerará uma mensagem de erro.
- Onboard or USB Floppy Drive** (Unidade de Disquete embutida ou USB) — O computador tenta inicializar a partir da unidade de disquete. Se o disquete que estiver na unidade não for inicializável ou se não houver disquete na unidade, o computador gerará uma mensagem de erro.
- Onboard SATA Hard Drive** (Disco Rígido SATA embutido) — O computador tenta inicializar a partir do disco rígido serial ATA primário. Se não houver nenhum sistema operacional na unidade, o computador gerará uma mensagem de erro.
- Onboard or USB CD-ROM Drive** (Unidade de CD-ROM embutida ou USB) — O computador tenta inicializar a partir da unidade de CD. Se não tiver um CD na unidade ou se o CD não tiver nenhum sistema operacional, o computador gerará uma mensagem de erro.
- Onboard Network Controller** (Controlador de Rede Embutido) — O computador tenta inicializar a partir do controlador de rede. Se não houver nenhum sistema operacional, o computador gerará uma mensagem de erro.

Como alterar a seqüência de inicialização para a inicialização atual

Você pode usar esse recurso, por exemplo, para informar o computador para que inicialize a partir da unidade de CD para que você possa executar o Dell Diagnostics no CD *Drivers and Utilities*, mas você quer que o computador inicialize a partir do disco rígido quando os testes de diagnóstico forem concluídos. Você pode também usar este recurso para reinicializar o computador por dispositivos USB tais como unidades de disquete, chaves de memória ou unidades de CD.

 **NOTA:** Se estiver inicializando a partir de uma unidade de disquete USB, você precisará primeiro configurar a unidade de disquete como USB na configuração do sistema (consulte [Configuração do sistema](#)).

- Se estiver inicializando a partir de um dispositivo USB, conecte este dispositivo a um conector USB.
- Ligue (ou reinicie) o computador.
- Quando F2 = Setup, F12 = Boot Menu aparecer no canto direito superior da tela, pressione <F12>.

Se você esperar tempo demais e o logotipo do sistema operacional aparecer, continue aguardando até ver a área de trabalho do Windows. Em seguida, desligue o computador (consulte [Como desligar o computador](#)) e tente novamente.

O **Boot Device Menu** (Menu de dispositivo de inicialização) aparece, contendo a lista de todos os dispositivos de inicialização disponíveis. Cada dispositivo tem um número ao lado.

- Na parte inferior do menu, digite o número do dispositivo a ser usado apenas para a inicialização atual.

Por exemplo, se você estiver fazendo a inicialização em uma chave de memória USB, realce **USB Device** (Dispositivo USB) e pressione <Enter>.

 **NOTA:** Para fazer a inicialização em um dispositivo USB, este dispositivo precisa ser inicializável. Para verificar se o dispositivo é inicializável, consulte a respectiva documentação.

Como alterar a seqüência de inicialização para inicializações futuras

- Entre na configuração do sistema (consulte [Como entrar na configuração do sistema](#)).
- Use as teclas de seta para realçar a opção de menu **Boot Sequence** (Seqüência de inicialização) e pressione <Enter> para acessar o menu pop-up.

 **NOTA:** Anote a seqüência de inicialização atual na eventualidade de querer restaurá-la.

- Pressione as teclas de seta para cima e para baixo para mover-se através da lista de dispositivos.
- Pressione a barra de espaço para ativar ou desativar um dispositivo. (Os dispositivos ativados têm uma marca de verificação.)

5. Pressione <Shift><Up Arrow> ou <Shift><Down Arrow> para mover um dispositivo selecionado para cima ou baixo na lista.

Como inicializar a partir de um dispositivo USB

 **NOTA:** Para fazer a inicialização em um dispositivo USB, este dispositivo precisa ser inicializável. Para certificar-se de que o dispositivo é inicializável, verifique a documentação do dispositivo.

Chave de memória

1. Insira a chave de memória em uma porta USB e reinicialize o computador.
2. Quando **F12 = Boot Menu** aparecer no canto direito superior da tela, pressione <F12>. O BIOS detecta o dispositivo e adiciona a opção de dispositivo USB ao menu de inicialização.
3. No menu de inicialização, selecione o número que aparece próximo ao dispositivo USB. O computador é inicializado a partir do dispositivo USB.

Unidade de disquete

1. Na configuração do sistema, configure a opção **Diskette Drive** (Unidade de disquete) como **USB**.
2. Saia da configuração do sistema e salve-a.
3. Conecte a unidade de disquete USB, insira um disquete inicializável e reinicialize o sistema.

Configurações dos jumpers

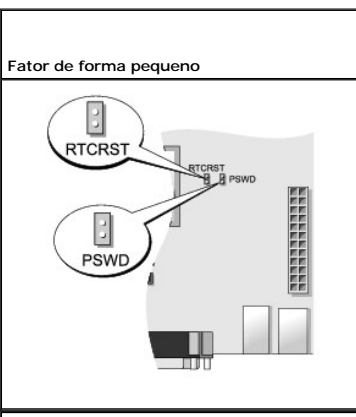
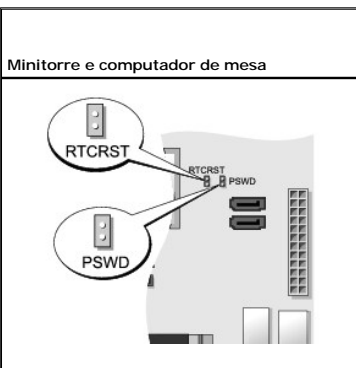

Computador de fator de forma ultrapequeno

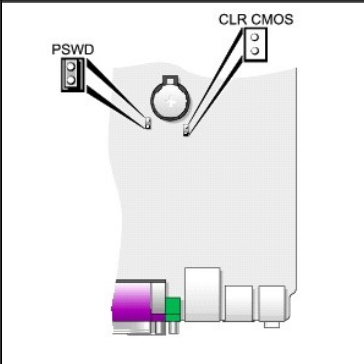

Jumper	Configuração	Descrição
PSWD		Os recursos de senha estão ativados (esta é a configuração padrão).
		Os recursos de senha estão desativados.
RTCST		O relógio de tempo real não foi reajustado.
		O relógio de tempo real está sendo reajustado (jumper colocado temporariamente).

com jumper sem jumper

Como eliminar senhas esquecidas

⚠️ ADVERTÊNCIA: Antes de começar qualquer procedimento descrito nesta seção, siga as instruções de segurança do *Guia de Informações do Produto*.

➡️ AVISO: Esse processo apaga as senhas do sistema e do administrador.

1. Siga os procedimentos em [Antes de começar](#).
2. Localize o jumper de senha de 2 pinos (PSWD) na placa de sistema e remova o plugue do jumper para limpar a senha. Consulte [Configurações dos jumpers](#).
3. Recoloque a tampa do computador (consulte [Como recolocar a tampa do computador](#)).
4. Conecte o computador e o monitor às tomadas elétricas e ligue-os.
5. Depois que a área de trabalho do Microsoft® Windows® aparecer no computador, desligue-o (consulte [Como desligar o computador](#)).
6. Desligue o monitor e desconecte-o da tomada elétrica.
7. Desconecte o cabo de alimentação do computador da tomada elétrica e pressione o botão liga/desliga para aterrar a placa de sistema.
8. Abra a tampa do computador.
9. Localize o jumper de senha de 2 pinos na placa de sistema e conecte o jumper para reativar o recurso de senha.
10. Recoloque a tampa do computador (consulte [Como recolocar a tampa do computador](#)).

➡️ AVISO: Para conectar o cabo de rede, conecte-o primeiro à tomada de rede na parede e depois ao computador.

11. Conecte o computador e os dispositivos às tomadas elétricas e ligue-os.

 **NOTA:** Esse procedimento habilita o recurso de senha. Quando você entra na configuração do sistema (consulte [Como entrar na configuração do sistema](#)), as duas opções de senha do sistema e do administrador aparecem como Not Set — indicando que o recurso de senha está habilitado, mas nenhuma senha foi atribuída.

12. Atribua uma nova senha do sistema e/ou do administrador.

Como limpar configurações do CMOS

 **ADVERTÊNCIA:** Antes de começar qualquer procedimento descrito nesta seção, siga as instruções de segurança do *Guia de Informações do Produto*

1. Siga os procedimentos em [Antes de começar](#).
2. Redefina as configurações atuais do CMOS:
 - a. Localize a senha (PSWD) e os jumpers CMOS (RTC_RST) na placa do sistema (consulte [Configurações dos jumpers](#)).
 - b. Remova o plugue do jumper de senha de seus pinos.
 - c. Coloque o plugue do jumper de senha nos pinos do RTC_RST e aguarde aproximadamente cinco segundos.
 - d. Remova o plugue do jumper dos pinos do RTC_RST e coloque-o novamente nos pinos de senha.
3. Recoloque a tampa do computador (consulte [Como recolocar a tampa do computador](#)).

 **AVISO:** Para conectar o cabo de rede, conecte-o primeiro à tomada de rede na parede e depois ao computador.

4. Conecte o computador e os dispositivos às tomadas elétricas e ligue-os.

Tecnologia Hyper-Threading e Dual-Core

Hyper-Threading é uma tecnologia Intel® que pode melhorar o desempenho global do computador permitindo que um processador físico funcione como dois processadores lógicos, capazes de executar determinadas tarefas simultaneamente. Dual-Core é uma tecnologia Intel em que duas unidades de computação físicas existem dentro de um único pacote de CPU, o que aumenta a eficiência de computação e a habilidade de execução de multitarefa. Recomenda-se o uso do sistema operacional Microsoft® Windows® XP Service Pack 1 (SP1) ou posterior, pois o Windows XP foi otimizado para aproveitar as vantagens da tecnologia Hyper-Threading.

Embora muitos programas possam beneficiar-se das tecnologias Hyper-Threading e Dual-Core, alguns não foram otimizados para elas e podem exigir uma atualização do fabricante do software. Entre em contato com o fabricante do software para obter as atualizações e informações sobre o uso da tecnologia Hyper-Threading ou Dual-Core com o seu software. Para determinar se o computador está usando tecnologia Hyper-Threading, verifique se a configuração do sistema tem a opção Hyper-Threading na guia Performance (consulte [Configuração do sistema](#)).

Gerenciamento de energia

Seu computador pode ser configurado para utilizar menos energia quando não estiver trabalhando. O consumo de energia é controlado por meio do sistema operacional instalado no computador e de determinadas configurações opcionais na configuração do sistema (consulte [Configuração do sistema](#)). Esses períodos de consumo reduzido de energia são chamados de "modos de repouso".

 **NOTA:** Se o sistema tiver uma placa no slot PCI Express x16 e você adicionar um periférico que não suporte a suspensão (S3), o sistema não poderá entrar no modo de espera.

 **NOTA:** Todos os componentes no computador precisam suportar os recursos de modo hibernação e/ou de espera e precisam ter os drivers adequados carregados para um desses estados de repouso. Para obter mais informações, consulte a documentação do fabricante de cada componente.

1. **Standby (Modo de espera)** Neste modo de economia de energia, a energia é reduzida ou desligada na maioria dos componentes, inclusive nos ventiladores de resfriamento. No entanto a memória do sistema permanece ativa.
1. **Hibernate (Modo de hibernação)** Esse modo de economia reduz o consumo de energia para um mínimo, gravando no disco rígido todos os dados que estão na memória e removendo a energia do sistema. Quando o computador é reativado, o conteúdo da memória é restaurado. A operação, então, continua a partir do ponto em que o computador estava quando entrou no modo de hibernação.
1. **Shutdown (Desligar)** Esse estado de economia de energia remove toda a energia do computador, exceto por uma pequena quantidade auxiliar. Desde que o computador continue ligado a uma tomada elétrica, poderá ser iniciado de forma automática ou remota. Por exemplo, a opção **Auto Power On** (Ativação automática) na configuração do sistema (consulte [Configuração do sistema](#)) permite que o computador seja iniciado automaticamente em um horário especificado. Além disso, o administrador da rede pode iniciar o computador remotamente usando um evento de gerenciamento de energia, como o Remote Wake Up (Ativação remota), por exemplo.

A tabela a seguir mostra os modos de economia de energia e os métodos que podem ser usados para acionar o computador em cada modo.

Modo de repouso	Métodos de ativação (Windows XP)
-----------------	----------------------------------

Em espera	<ul style="list-style-type: none">1 Pressionamento do botão liga/desliga1 Ativação automática (Auto Power On)1 Movimento ou clique do mouse1 Pressionamento de teclas1 Atividade do dispositivo USB1 Evento de gerenciamento de energia
Hibernação	<ul style="list-style-type: none">1 Pressionamento do botão liga/desliga1 Ativação automática (Auto Power On)1 Evento de gerenciamento de energia
Desligar	<ul style="list-style-type: none">1 Pressionamento do botão liga/desliga1 Ativação automática (Auto Power On)1 Evento de gerenciamento de energia

 **NOTA:** Para obter mais informações sobre gerenciamento de energia, consulte a documentação do sistema operacional.

[Voltar à página do índice](#)

[Voltar à página do índice](#)

Bateria

Dell™ OptiPlex™ 745 Guia do Usuário

• [Como trocar a bateria](#)

Como trocar a bateria

⚠️ ADVERTÊNCIA: Antes de executar qualquer procedimento descrito nesta seção, siga as instruções de segurança contidas no *Guia de Informações do Produto*.

➡️ AVISO: Para evitar dano por estática aos componentes internos do computador, descarregue a eletricidade estática de seu corpo antes de tocar em qualquer componente eletrônico do computador. É possível fazê-lo tocando em uma superfície de metal não pintada na parte traseira do chassi do computador.

Uma bateria de célula tipo moeda mantém as informações de configuração, data e hora do computador. Essa bateria pode durar vários anos.

Talvez seja necessário trocar a bateria se durante a rotina de inicialização a hora ou a data for mostrada incorretamente junto com uma mensagem como esta, por exemplo:

```
Time-of-day not set - please run the SETUP program (Horário não definido - execute o programa de configuração)
```

ou

```
Invalid configuration information -  
please run SETUP program  
(Informação de configuração inválida - execute o Programa de Configuração do Sistema)
```

ou

```
Strike the F1 key to continue,  
F2 to run the setup utility  
(Pressione a tecla F1 para continuar, F2 para executar o utilitário de configuração)
```

Para determinar a necessidade de troca da bateria, insira novamente a data e a hora na configuração do sistema e saia do programa para salvar as informações. Desligue o computador e desconecte-o da tomada por algumas horas. Em seguida, reconecte o computador, ligue-o e entre na configuração do sistema (consulte [Como entrar na configuração do sistema](#)). Se a data e hora não estiverem corretas na configuração do sistema, troque a bateria.

O computador funciona sem a bateria. Porém, as informações sobre configuração serão apagadas se o computador for desligado ou desconectado da tomada. Nesse caso, você precisa entrar na configuração do sistema (consulte [Como entrar na configuração do sistema](#)) e redefinir as opções de configuração.

⚠️ ADVERTÊNCIA: A bateria nova poderá explodir se for instalada incorretamente. Use somente baterias do tipo recomendado pelo fabricante ou equivalente. Descarte as baterias usadas de acordo com as instruções do fabricante.

Para remover a bateria:

1. Faça uma cópia das informações de configuração encontradas na configuração do sistema, se ainda não tiver feito isso.
2. Siga os procedimentos em [Antes de começar](#).
3. Localize o soquete da bateria.

➡️ AVISO: Se você forçar a retirada da bateria do soquete com o auxílio de algum objeto sem corte, tenha cuidado para não tocar na placa do computador com o objeto. Certifique-se de que o objeto esteja entre a bateria e o soquete antes de tentar retirá-la. Caso contrário, você poderá danificar a placa de sistema arrancando o soquete ou quebrando as linhas de circuito impresso.

➡️ AVISO: Para evitar danos ao conector da bateria, é preciso apoiá-lo firmemente enquanto a bateria é removida.

4. Remova a bateria do sistema.
 - a. Segure o conector da bateria, pressionando firmemente o lado positivo do conector.
 - b. Enquanto segura o conector da bateria, pressione a aba da bateria do lado positivo para fora do conector e retire a bateria das presilhas de fixação no lado negativo do conector.

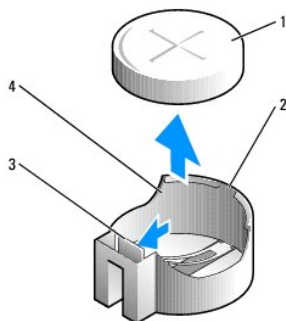

1	bateria do sistema
2	lado positivo do conector da bateria
3	aba do soquete da bateria
4	soquete da bateria

 **AVISO:** Para evitar danos ao conector da bateria, segure-o firmemente enquanto troca a bateria.

5. Instale a nova bateria do sistema.
 - a. Segure o conector da bateria, pressionando firmemente o lado positivo do conector.
 - b. Segure a bateria com o lado "+" voltado para cima e deslize-a por baixo das presilhas de fixação no lado positivo do conector.
 - c. Pressione a bateria diretamente para baixo no conector até que ela se encaixe na posição.
6. Recoloque a tampa do computador (consulte [Como recolocar a tampa do computador](#)).
7. Entre na configuração do sistema (consulte [Como entrar na configuração do sistema](#)) e restaure as configurações registradas na [etapa 1](#).
8. Descarte a bateria antiga de maneira correta, como descrito no *Guia de Informações do Produto*.

[Voltar à página do índice](#)

[Voltar à página do índice](#)

Antes de começar

Dell™ OptiPlex™ 745 Guia do Usuário

- [Ferramentas recomendadas](#)
- [Como desligar o computador](#)
- [Antes de trabalhar na parte interna do computador](#)

Este capítulo apresenta os procedimentos para a remoção e a instalação dos componentes no computador. A não ser quando indicado em contrário, os procedimentos presumem que:

1. Você executou as etapas em [Como desligar o computador](#) e [Antes de trabalhar na parte interna do computador](#).
1. Você leu as informações de segurança no *Guia de Informações do Produto* da Dell™.
1. Um componente pode ser trocado executando-se o procedimento de remoção em ordem inversa.

Ferramentas recomendadas

Os procedimentos descritos neste documento poderão exigir as seguintes ferramentas:

1. Chave de fenda pequena
1. Chave de fenda Phillips
1. CD ou disquete do programa de atualização Flash BIOS

Como desligar o computador

➡ **AVISO:** Para não perder dados, salve e feche todos os arquivos abertos e saia dos programas que também estiverem abertos antes de desligar o computador.

1. Desligue o sistema operacional:
 - a. Salve e feche todos os arquivos abertos, saia de todos os programas abertos, clique no botão **Iniciar** e clique em **Desligar o computador**.
 - b. Na janela **Desligar o computador**, clique em **Desativar**.
O computador é desligado depois que o processo de desligamento do sistema operacional é concluído.
2. Desligue o computador e todos os dispositivos conectados.
Se o computador e os dispositivos conectados não forem desligados automaticamente quando você desligar o sistema operacional, desligue-os agora.

Desligar o computador sem desligar o sistema operacional não é recomendável porque pode ocorrer perda de dados. No entanto, se for necessário, isso poderá ser feito, mantendo o botão liga/desliga pressionado por 6 segundos.

Antes de trabalhar na parte interna do computador

Use as diretrizes de segurança a seguir para ajudar a proteger o computador contra danos em potencial e para ajudar a garantir a sua segurança pessoal.

⚠ **ADVERTÊNCIA:** Antes de iniciar qualquer procedimento descrito nesta seção, siga as instruções de segurança contidas no *Guia de Informações do Produto*.

⚠ **ADVERTÊNCIA:** Manipule cuidadosamente os componentes e as placas. Não toque nos componentes nem nos contatos da placa. Segure a placa pelas bordas ou pelo suporte metálico de montagem. Segure componentes, como processadores, pelas bordas e não pelos pinos.

➡ **AVISO:** Somente técnicos credenciados devem executar reparos no computador. Danos decorrentes de mão-de-obra não autorizada pela Dell não serão cobertos pela garantia.

➡ **AVISO:** Ao desconectar um cabo, puxe-o pelo conector ou pelo laço de alívio de tensão, não pelo cabo em si. Alguns cabos têm um conector com presilhas de travamento. Se for desconectar esse tipo de cabo, pressione as presilhas de travamento antes de desconectar o cabo. Ao separar conectores, mantenha-os alinhados para evitar entortar os pinos. Além disso, antes de conectar um cabo, verifique se ambos os conectores estão corretamente orientados e alinhados.

➡ **AVISO:** Para evitar danos, execute o procedimento a seguir antes de começar a trabalhar na parte interna do computador.

1. Desligue o computador.

➡ **AVISO:** Para desconectar o cabo de rede, primeiro retire o cabo do computador e depois retire-o da tomada de rede na parede.

2. Desconecte do computador qualquer linha telefônica ou de telecomunicação.

3. Desconecte, das respectivas tomadas elétricas, o computador e todos os dispositivos conectados e depois pressione o botão liga/desliga para aterrar a placa de sistema.
4. Se for o caso, remova o suporte do computador (para obter instruções, consulte a documentação fornecida com o suporte) e a tampa do cabo, se estiver conectada (consulte [Tampa do cabo \(opcional\)](#)).

 **ADVERTÊNCIA:** Para evitar choques elétricos, desligue sempre o computador da tomada elétrica antes de remover a tampa.

5. Remova a tampa do computador.
 - 1 Para seu computador minitorre, consulte: [Como remover a tampa do computador](#).
 - 1 Para seu computador de mesa, consulte: [Como remover a tampa do computador](#).
 - 1 Para seu computador de fator de forma pequeno, consulte: [Como remover a tampa do computador](#).
 - 1 Para seu computador de fator de forma ultrapequeno, consulte: [Como remover a tampa do computador](#).

 **AVISO:** Antes de tocar em qualquer parte interna do computador, aterre-se tocando em uma superfície de metal sem pintura, como o metal da parte traseira do computador. No decorrer do trabalho, toque periodicamente em uma peça metálica sem pintura para dissipar a eletricidade estática, que pode danificar os componentes internos.

[Voltar à página do índice](#)

[Voltar à página do índice](#)

Como limpar o computador

Dell™ OptiPlex™ 745 Guia do Usuário

- [Computador, teclado e monitor](#)
- [Mouse](#)
- [Unidade de disquete](#)
- [CDs e DVDs](#)

 **ADVERTÊNCIA:** Antes de executar qualquer procedimento descrito nesta seção, siga as instruções de segurança contidas no *Guia de Informações do Produto*.

Computador, teclado e monitor

 **ADVERTÊNCIA:** Antes de limpar o computador, desconecte-o da tomada. Limpe o computador com um pano macio umedecido em água. Não use produtos de limpeza líquidos ou em aerossol que possam conter substâncias inflamáveis.

- 1 Use uma lata de ar comprimido para remover a poeira de entre as teclas.

 **AVISO:** Para evitar danos no revestimento anti-reflexivo, não limpe a tela com sabão ou álcool.

- 1 Para limpar a tela do monitor, umedeça levemente com água um pano limpo e macio. Você pode usar também um tecido especial para limpeza da tela ou uma solução adequada para o revestimento antiestático do monitor.
- 1 Limpe o teclado, o computador e a parte plástica do monitor com um pano de limpeza macio umedecido em uma solução de três partes de água e uma parte de detergente para louças.

Não ensope o pano, nem deixe cair água na parte interna do computador ou do teclado.

Mouse

 **AVISO:** Desconecte o mouse do computador antes de limpá-lo.

Se o cursor da tela estiver saltando ou se movimentando de modo incorreto, limpe o mouse.

Como limpar um mouse não óptico

1. Limpe a parte externa do mouse com um pano umedecido em uma solução leve de limpeza.
2. Desatarraxe o anel de fixação do mouse no sentido anti-horário e retire a esfera.
3. Limpe a esfera com um pano limpo que não solte penugens.
4. Sopre cuidadosamente o compartimento da esfera ou use uma lata de ar comprimido para remover pó e fiapos.
5. Se os rolos da parte interna do compartimento da bola estiverem sujos, limpe-os com um cotonete levemente umedecido em álcool isopropílico.
6. Centralize os rolos novamente nos canais, se estiverem desalinhados. Não deixe fiapos de algodão nos rolos.
7. Recoloque a bola e o anel de fixação. Gire o anel de fixação no sentido horário até ele se encaixe.

Como limpar um mouse óptico

Limpe a parte externa do mouse com um pano umedecido em uma solução leve de limpeza.

Unidade de disquete

 **AVISO:** Não tente limpar os cabeçotes da unidade com um cotonete. Você pode acidentalmente desalinhar os cabeçotes, fazendo com que a unidade não funcione.

Use um kit de limpeza disponível no mercado para limpar a unidade de disquete. Esses kits contêm disquetes preparados para remover a sujeira acumulada durante a operação normal.

CDs e DVDs

➡ **AVISO:** Use sempre ar comprimido para limpar as lentes da unidade óptica e siga as instruções fornecidas com o produto de ar comprimido. Nunca toque nas lentes da unidade.

Se você detectar problemas, como saltos nos sons ou nas imagens de CDs ou DVDs, experimente limpar os discos.

1. Segure o disco pela extremidade externa. Você pode também tocar na borda interna do orifício central.

➡ **AVISO:** Para evitar danos à superfície, não limpe o disco com movimentos circulares.

2. Com um pano seco, macio e que não solte fiapos, limpe suavemente a parte de baixo do disco (o lado sem rótulo), realizando movimentos do centro para fora.

Para remover sujeiras mais difíceis, experimente usar água ou uma solução de água e sabão neutro. Você também pode comprar produtos comerciais de limpeza de discos e que fornecem alguma proteção contra poeira, impressões digitais e arranhões. Os produtos para limpeza de CDs podem ser usados com segurança em DVDs.

[Voltar à página do índice](#)

[Voltar à página do índice](#)

Computador de mesa

Dell™ OptiPlex™ 745 Guia do Usuário

- [Sobre o computador de mesa](#)
- [Parte interna do computador](#)

Sobre o computador de mesa

Vista frontal

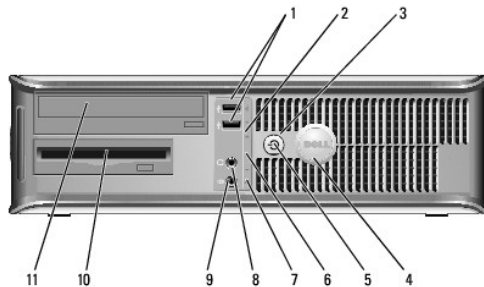

1	conectores USB 2.0 (2)	Use os conectores USB frontais para dispositivos que você conecta ocasionalmente, como joysticks ou câmeras, ou para dispositivos USB inicializáveis (consulte Configuração do sistema para obter mais informações sobre como inicializar em um dispositivo USB). é recomendável usar os conectores USB traseiros para dispositivos que geralmente permanecem conectados, como impressoras e teclados.
2	luz indicadora de rede (LAN)	Esta luz indica que uma conexão de LAN (rede de área local) está estabelecida.
3	botão liga/desliga	Pressione esse botão para ligar o computador. AVISO: Para evitar perda de dados, não use o botão liga/desliga para desligar o computador. Em vez disso, desligue-o através do sistema operacional. Consulte Como desligar o computador para obter mais informações. AVISO: Se a ACPI estiver ativada, o computador é desligado através do sistema operacional quando você pressiona o botão liga/desliga.
4	símbolo da Dell	Pode-se girar este símbolo para que ele corresponda à orientação do computador. Para girar faça o seguinte: com os dedos em volta da parte externa do símbolo, pressione com firmeza e vire-o. Você pode também usar o encaixe que se encontra próximo à base do símbolo para poder girá-lo.
5	luz de energia	A luz de energia acende e pisca ou permanece continuamente acesa para indicar diferentes estados de operação: <ul style="list-style-type: none">1 Apagada — O computador está desligado.1 Verde contínuo — O computador está no estado operacional normal.1 Verde piscando — O computador está no modo de economia de energia.1 Âmbar piscando ou contínuo — Consulte Problemas de energia. Para sair do modo de economia de energia, pressione o botão liga/desliga ou use o teclado ou o mouse se eles estiverem configurados como dispositivos de acionamento no Gerenciador de dispositivos do Windows. Para obter mais informações sobre modos de repouso e sobre como sair de um modo de economia de energia, consulte Gerenciamento de energia . Consulte Luzes do sistema para obter uma descrição de códigos de luzes que podem ajudar você a solucionar problemas do computador.
6	luzes de	Use as luzes para ajudar a solucionar problemas de um

	diagnóstico	computador com base no código de diagnóstico. Para obter mais informações, consulte: Luzes de diagnóstico .
7	luz de atividade do disco rígido	Esta luz irá piscar quando o disco rígido estiver sendo acessado.
8	conector do fone de ouvido	Use o conector de fone de ouvido para conectar fones de ouvido e a maioria dos tipos de alto-falantes.
9	conector do microfone	Use o conector de microfone para conectar um microfone.
10	compartimento de unidade de 3,5 polegadas	Pode conter uma unidade de disquete ou um Leitor de cartão de mídia opcionais.
11	compartimento de unidades de 5,25 polegadas	Pode conter uma unidade óptica. Insira um CD ou DVD (se suportado) nesta unidade.

Vista traseira

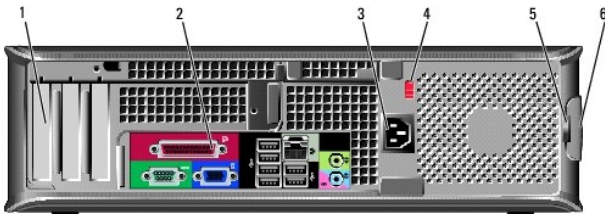

1	slots de placa	Acesse os conectores das placas PCI e PCI Express instaladas.
2	conectores do painel traseiro	Conecte dispositivos serials, USB e outros nos conectores apropriados (consulte Conectores do painel traseiro).
3	conector de alimentação	Insira o cabo de alimentação.
4	chave seletora de tensão	O seu computador está equipado com uma chave seletora manual de tensão. Para ajudar a evitar danos a computadores com chave seletora manual de tensão, ajuste a chave para a tensão que mais se aproxime da energia CA (Corrente Alternada) disponível no local. AVISO: No Japão, a chave seletora manual de tensão precisa ser configurada para a posição 115 V. Verifique também se o monitor e os dispositivos conectados são compatíveis com a alimentação CA disponível na sua área.
5	anel do cadeado	Use um cadeado para travar a tampa do computador.
6	trava de liberação da tampa	Permite a você abrir a tampa do computador.

Conectores do painel traseiro

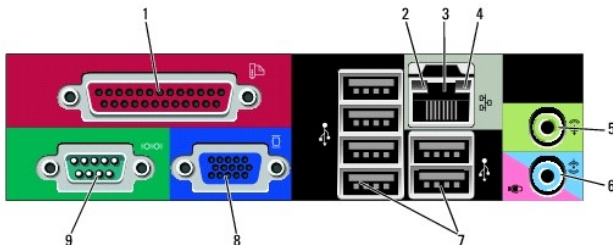

1	conector paralelo	Conecte um dispositivo paralelo, como uma impressora, ao conector paralelo. Se você tiver uma impressora USB, conecte-a a um conector USB.
---	-------------------	--

		<p>NOTA: O conector paralelo integrado será desativado automaticamente se o computador detectar uma placa instalada que contenha um conector paralelo configurado com o mesmo endereço. Para obter mais informações, consulte: Opções de configuração do sistema.</p>
2	luz de integridade de vínculo	<ul style="list-style-type: none"> 1 Verde — Boa conexão entre uma rede de 10 Mbps e o computador. 1 Laranja — Boa conexão entre uma rede de 100 Mbps e o computador. 1 Amarelo — Boa conexão entre uma rede de 1 Gbps (ou 1000 Mbps) e o computador. 1 Luz apagada — O computador não está detectando uma conexão física com a rede.
3	conector do adaptador de rede	<p>Para conectar o computador a uma rede ou a um dispositivo de banda larga, conecte uma extremidade de um cabo de rede a uma tomada de rede ou a um dispositivo de rede ou de banda larga. Conecte a outra extremidade do cabo ao conector do adaptador de rede no painel traseiro do computador. Um clique indica que o cabo de rede foi conectado com firmeza.</p> <p>NOTA: Não conecte um cabo de telefone ao conector de rede.</p> <p>Em computadores com placa de conector de rede, use o conector da placa.</p> <p>é recomendável usar cabeamento e conectores de categoria 5 para a rede. Se for necessário utilizar a fiação de Categoria 3, force a velocidade de rede para 10 Mbps a fim de assegurar uma operação confiável.</p>
4	luz de atividade da rede	<p>A luz amarela pisca quando o computador está transmitindo ou recebendo dados da rede. Um volume intenso de tráfego na rede pode dar a impressão de que a luz está constantemente acesa.</p>
5	conector de saída de linha	<p>Use o conector de saída de linha verde para conectar os fones de ouvido e a maioria dos alto-falantes com amplificadores integrados.</p> <p>Em computadores com placa de som, use o conector da placa.</p>
6	conector de microfone/entrada de linha	<p>Use o conector de microfone/entrada de linha azul e rosa para conectar um dispositivo de gravação/reprodução, como um toca-fitas, tocador de CD ou videocassete; ou um microfone de computador pessoal para entrada de voz ou música em um programa de som ou de telefonia.</p> <p>Em computadores com placa de som, use o conector da placa.</p>
7	conectores USB 2.0 (6)	<p>Use os conectores USB traseiros para dispositivos que permanecem normalmente conectados, como impressoras e teclados.</p>
8	saída de vídeo	<p>Conecte o cabo do monitor compatível com VGA no conector azul.</p> <p>NOTA: Se você tiver comprado uma placa gráfica adicional, este conector estará coberto por uma tampa. Conecte o monitor ao conector da placa gráfica. Não remova a tampa.</p> <p>NOTA: Se você estiver usando uma placa gráfica com suporte para dois monitores, use o cabo Y fornecido com o computador.</p>
9	conector serial	<p>Conecte um dispositivo serial, por exemplo, um dispositivo de mão, à porta serial. Os nomes padrão são COM1 para o conector serial 1 e COM2 para o conector serial 2.</p> <p>Para obter mais informações, consulte Opções de configuração do sistema.</p>

Parte interna do computador

 **ADVERTÊNCIA:** Antes de executar qualquer procedimento descrito nesta seção, siga as instruções de segurança contidas no *Guia de Informações do Produto*.

 **ADVERTÊNCIA:** Para proteger-se contra choques elétricos, desconecte sempre o computador da tomada antes de remover a tampa.

 **AVISO:** Tenha cuidado ao abrir a tampa do computador para não desconectar cabos da placa de sistema acidentalmente.

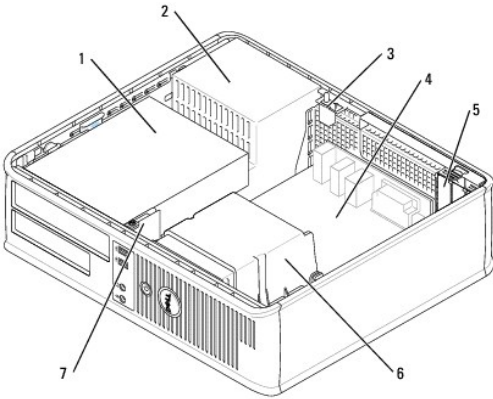

1	compartimentos de unidade (leitor de cartão de mídia ou unidade de disquete, unidade óptica e disco rígido)	5	slots de placa
2	fonte de alimentação	6	conjunto do dissipador de calor
3	chave de violação do chassi opcional	7	painel frontal de E/S
4	placa de sistema		

Componentes da placa do sistema

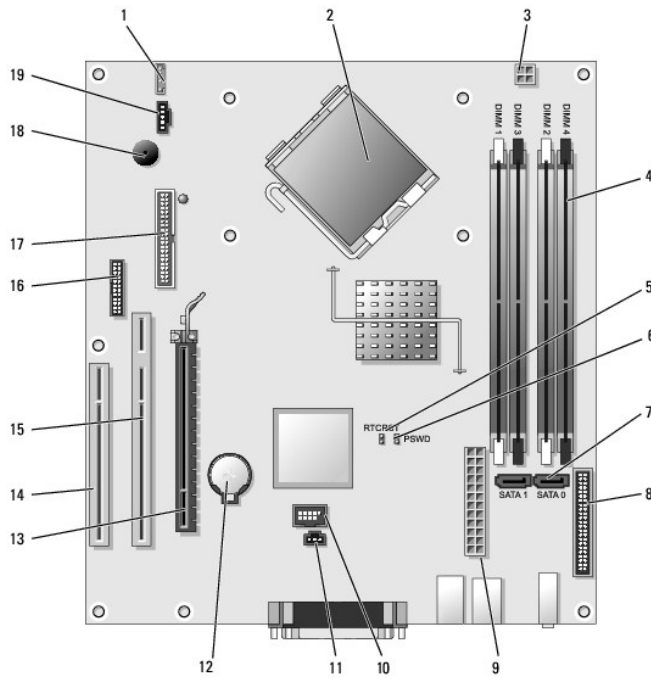

1	alto-falante interno (INT_SPKR)	11	conector da chave de violação (INTRUDER)
2	conector do processador (CPU)	12	soquete da bateria (BATT)
3	conector de energia do processador (12VPOWER)	13	conector PCI Express x16 (SLOT1)
4	conectores dos módulos de memória (DIMM_1, DIMM_2, DIMM_3, DIMM_4)	14	conector PCI (SLOT3)
5	jumper de redefinição RTC (RTCST)	15	conector PCI (SLOT2)
6	jumper de senha (PSWD)	16	conector serial (SER2)
7	conectores SATA (SATA0, SATA1)	17	conector da unidade de disquete (DSKT)

8	conector do painel frontal (FNT_PANEL)	18	alto-falante da placa de sistema (BEEP)
9	conector de alimentação (POWER)	19	conector de ventilador (FAN)
10	USB interno (INTERNAL_USB)		

[Voltar à página do índice](#)

Dell™ OptiPlex™ 745 Guia do Usuário

Computador de mesa



Sobre o seu computador

[Como obter informações](#)
[Computador de mesa](#)
[Especificações do computador de mesa](#)
[Recursos avançados](#)
[Como limpar o computador](#)
[Como reinstalar drivers e o sistema operacional](#)
[Como solucionar problemas](#)
[Recursos do Microsoft® Windows® XP](#)
[Ferramentas e utilitários para solução de problemas](#)
[Como obter ajuda](#)
[Garantia](#)
[Avisos de FCC \(apenas EUA\)](#)
[Glossário](#)

Como remover e instalar peças

[Antes de começar](#)
[Como remover a tampa do computador](#)
[Chave de violação do chassi](#)
[Painel de E/S](#)
[Unidades](#)
[Placas de expansão](#)
[Fonte de alimentação](#)
[Processador](#)
[Bateria](#)
[Como trocar a placa do sistema](#)
[Memória](#)
[Como recolocar a tampa do computador](#)

Notas, Avisos e ADVERTÊNCIAS

 **NOTA:** uma NOTA indica informações importantes que ajudam você a utilizar melhor o computador.

 **AVISO:** um AVISO indica um potencial de danos ao hardware ou a perda de dados e descreve como evitar o problema.

 **ADVERTÊNCIA:** uma ADVERTÊNCIA indica um potencial de danos ao equipamento, de lesões corporais ou mesmo de morte.

Se você adquiriu o computador Dell™ série n, as referências deste documento a sistemas operacionais Microsoft® Windows® não se aplicam.

As informações deste documento estão sujeitas a alteração sem aviso prévio.
© 2006 Dell Inc. Todos os direitos reservados.

É proibida a reprodução sem permissão por escrito da Dell Inc.

Marcas comerciais usadas neste texto: *Dell*, o logotipo da *DELL*, *OptiPlex*, *Inspiron*, *Dimension*, *Latitude*, *Dell Precision*, *DellNet*, *TravelLite*, *Dell OpenManage*, *PowerVault*, *Axim*, *PowerEdge*, *PowerConnect* e *PowerApp* são marcas comerciais da Dell Inc. *Intel*, *Pentium* e *Celeron* são marcas registradas da Intel Corporation. *Microsoft*, *MS-DOS* e *Windows* são marcas registradas da Microsoft Corporation. *IBM* é marca registrada da International Business Machines Corporation. *Bluetooth* é marca comercial da Bluetooth SIG, Inc. e é usada pela Dell Inc. sob licença. *ENERGY STAR* é marca comercial registrada da EPA - U.S. Environmental Protection Agency (Agência de proteção ambiental dos Estados Unidos). Como parceira da ENERGY STAR, a Dell Inc. determinou que este produto atende às diretrizes da ENERGY STAR no que se refere à eficiência de energia.

Outros nomes e marcas comerciais podem ser usados neste documento como referência às entidades que reivindicam essas marcas e nomes ou aos seus produtos. A Dell Inc. declara que não tem interesse de propriedade sobre marcas comerciais e nomes de terceiros.

Junho de 2006 KH288 Rev. A00

[Voltar à página do índice](#)

Dell™ OptiPlex™ 745 Guia do Usuário

Placas de expansão

Placas de expansão

⚠️ ADVERTÊNCIA: Antes de executar qualquer procedimento descrito nesta seção, siga as instruções de segurança contidas no *Guia de Informações do Produto*.

🔄 AVISO: Para evitar dano por estática aos componentes internos do computador, descarregue a eletricidade estática de seu corpo antes de tocar em qualquer componente eletrônico do computador. É possível fazê-lo tocando em uma superfície de metal não pintada na parte traseira do chassi do computador.

O seu computador Dell™ suporta um adaptador de porta serial e oferece os seguintes slots para placas PCI e PCI Express:

- 1 Dois slots para placa PCI de baixo perfil
- 1 Um slot para placa PCI Express x16 de baixo perfil

📌 NOTA: Seu computador Dell usa somente slots PCI e PCI Express. Não há suporte para placas ISA.

Placas PCI



Como instalar uma placa de expansão

Se estiver substituindo uma placa de expansão, remova o driver atual da placa do sistema operacional. Para obter mais informações, consulte a documentação fornecida com a placa.

1. Siga os procedimentos em [Antes de começar](#).
2. Empurre delicadamente a aba de liberação na trava de retenção da placa.

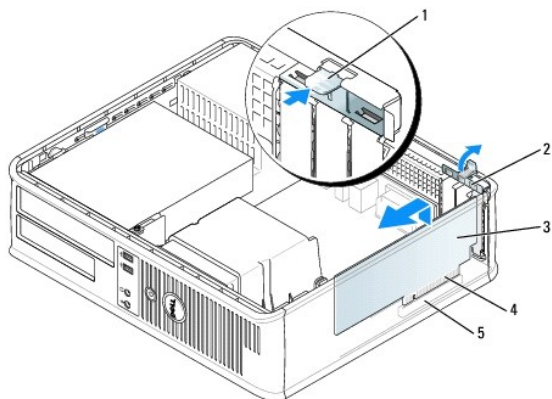

1	aba de liberação	4	conector de borda da placa
2	trava de retenção da placa	5	conector da placa
3	placa		

3. Se estiver instalando uma nova placa, remova o suporte de preenchimento para criar uma abertura. Em seguida, continue com a etapa 5.
4. Se estiver trocando uma placa PCI Express x16, pressione a alavanca na aba de segurança com o polegar até soltá-la.

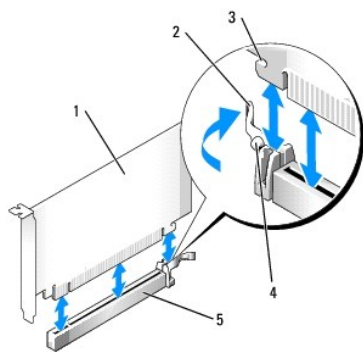

1	placa PCI Express x16
2	alavanca
3	slot de segurança (nem todas as placas)
4	guia de fixação
5	conector da placa PCI Express x16

5. Se você estiver substituindo uma placa já instalada no computador, remova-a. Se necessário, desconecte todos os cabos conectados à placa.

6. Prepare a placa para a instalação.

NOTA: Consulte a documentação que acompanha a placa para obter informações sobre como configurá-la, fazer conexões internas ou personalizá-la para o computador.

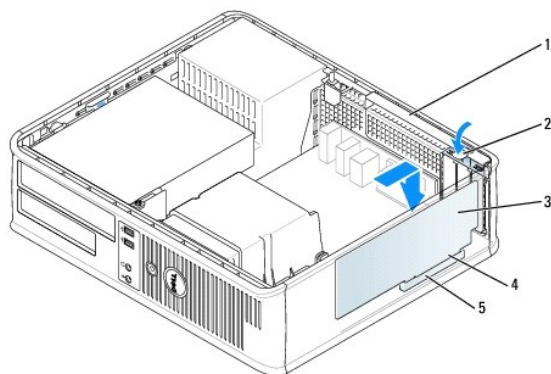

1	trava de retenção da placa
2	aba de liberação
3	placa
4	conector de borda da placa
5	conector da placa

AVERTÊNCIA: Alguns adaptadores de rede iniciam o computador automaticamente quando são conectados à rede. Para evitar choques elétricos, verifique se o computador está desligado da tomada elétrica antes de instalar qualquer placa.

7. Se estiver instalando uma placa PCI Express, pressione a alavanca na aba de segurança para fora do conector da placa, conforme você insere a nova placa.

8. Posicione a placa no conector e pressione-a firmemente para baixo. Verifique se a placa está inteiramente encaixada no slot.

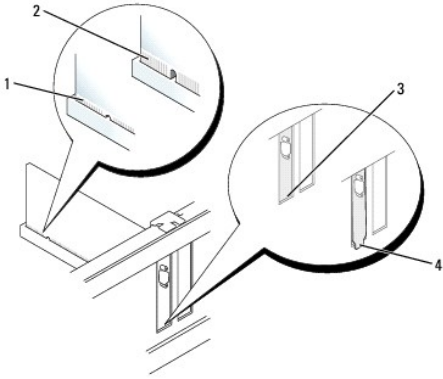

1	placa totalmente encaixada
2	placa não totalmente encaixada
3	suporte dentro do slot
4	suporte fora do slot

9. Se estiver instalando uma placa PCI Express, libere a alavanca na aba de segurança e verifique se a aba de segurança está ajustada no entalhe na extremidade frontal da placa.

10. Pressione delicadamente a trava de retenção da placa para prendê-la.

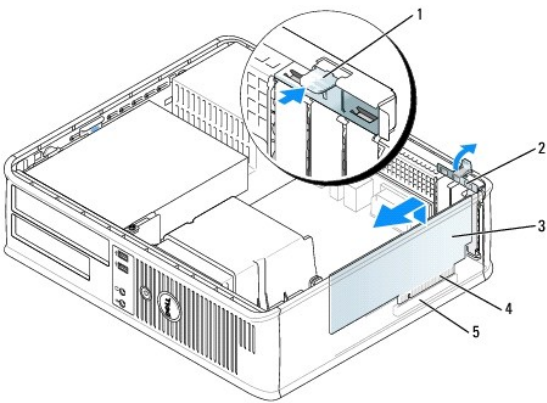

1	aba de liberação	4	conector de borda da placa
2	trava de retenção da placa	5	conector da placa
3	placa		

➡ **AVISO:** Não direcione os cabos de placa de forma que passem sobre ou atrás das placas. Isso pode impedir o fechamento correto da tampa do computador ou causar danos ao equipamento.

11. Se estiver instalando um adaptador de porta serial, conecte o cabo do adaptador ao conector do adaptador de porta serial (SER2) na placa de sistema (consulte [Componentes da placa do sistema](#)).

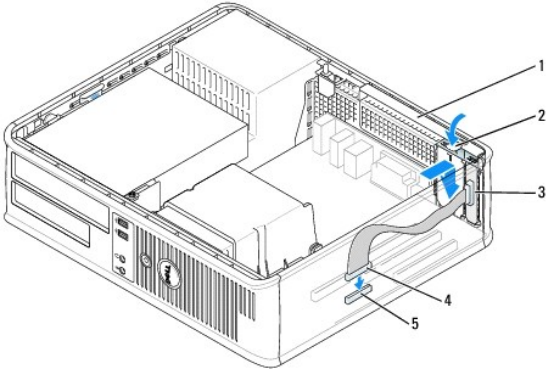

1	trava de retenção da placa
2	aba de liberação
3	suporte do adaptador de porta serial
4	conector de porta serial
5	conector, na placa de sistema, para o adaptador de porta serial (SER2)

12. Conecte quaisquer cabos que devam ser fixados à placa.

13. Recoloque a tampa do computador (consulte [Como recolocar a tampa do computador](#)), reconecte o computador e os dispositivos nas tomadas e ligue-os.

➡ **AVISO:** Para conectar o cabo de rede, conecte-o primeiro à tomada de rede na parede e depois ao computador.

14. Se você tiver instalado uma placa de som:

- Entre na configuração do sistema, selecione **Audio Controller** (Controlador de áudio) e altere a configuração para **Off** (consulte [Como entrar na configuração do sistema](#)).
- Conecte os dispositivos externos de áudio aos conectores da placa de som. Não conecte dispositivos de áudio externos aos conectores de microfone, alto-falante/fone de ouvido ou de entrada de linha do painel frontal nem do painel traseiro.

15. Se você instalou uma placa de rede e quer agora desligar o adaptador de rede integrado:

- Entre na configuração do sistema, selecione **Network Controller** (Controlador de rede) e altere a configuração para **Off** (consulte [Como entrar na configuração do sistema](#)).
- Conecte o cabo de rede aos conectores de placas do adaptador de rede. Não conecte o cabo de rede ao conector integrado no painel traseiro do computador.

16. Instale todos os drivers necessários conforme descrito na documentação que acompanha a placa.

Como remover uma placa PCI

- Siga os procedimentos em [Antes de começar](#).
- Empurre delicadamente a aba de liberação da placa e gire-a para fora.

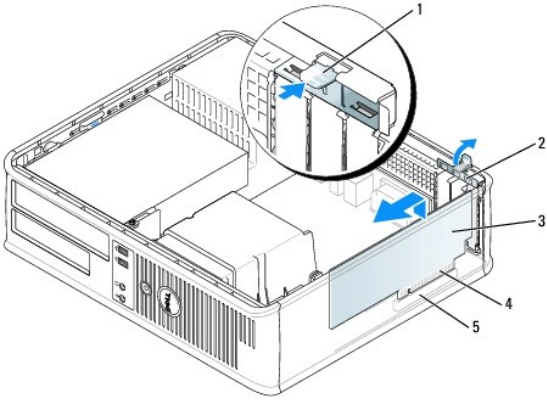

1	aba de liberação	4	conector de borda da placa
2	trava de retenção da placa	5	conector da placa
3	placa		

3. Se necessário, desconecte todos os cabos conectados à placa.

4. Se estiver removendo uma placa PCI Express x16, pressione a alavanca na aba de segurança com o polegar até que a aba de segurança seja liberada.

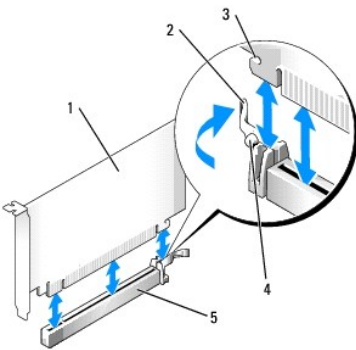

1	placa PCI Express x16
2	alavanca
3	slot de segurança (nem todas as placas)
4	guia de fixação
5	conector da placa PCI Express x16

5. Segure a placa pelos seus cantos superiores e solte-a do conector.

6. Se estiver removendo a placa permanentemente, instale um suporte de preenchimento de metal na abertura vazia do slot da placa.

NOTA: É necessária a instalação dos suportes de preenchimento sobre as aberturas dos slots vazios das placas, para manter a certificação da FCC (Federal Communications Commission [Comissão Federal de Comunicações]) do seu computador. Os suportes mantêm o computador sem pó e sujeira e mantêm o fluxo de ar que esfria o computador.

7. Encaixe a trava de retenção da placa no lugar.

AVISO: Para conectar o cabo de rede, conecte-o primeiro à tomada de rede na parede e depois ao computador.

8. Recoloque a tampa do computador (consulte [Como recolocar a tampa do computador](#)), reconecte o computador e os dispositivos nas tomadas e ligue-os.

9. Desinstale o driver da placa. Consulte a documentação da placa para obter instruções.

10. Se você tiver removido uma placa de som:

a. Entre na configuração do sistema, selecione **Audio Controller** (Controlador de áudio) e altere a configuração para **On** (Ativado) (consulte [Como](#)

[entrar na configuração do sistema](#)).

- b. Conecte os dispositivos de áudio externos aos conectores de áudio no painel traseiro do computador.
11. Se você tiver removido uma placa adaptadora de rede:
- a. Entre na configuração do sistema, selecione **Network Controller** e altere a configuração para **On** (consulte [Como entrar na configuração do sistema](#)).
 - b. Conecte o cabo de rede ao conector de rede integrado no painel traseiro do computador.

Como instalar uma placa PCI no suporte de placas riser

1. Execute os procedimentos descritos em [Antes de começar](#).
2. Se for aplicável, remova a placa instalada no conector PCI3 na placa de sistema.
3. Remova o suporte de placas riser:
 - a. Verifique todos os cabos conectados às placas por meio das aberturas do painel traseiro. Desconecte todos os cabos que não alcancem o suporte de placas riser quando este é removido do computador.
 - b. Puxe delicadamente a alça e levante e remova o suporte de placas riser.

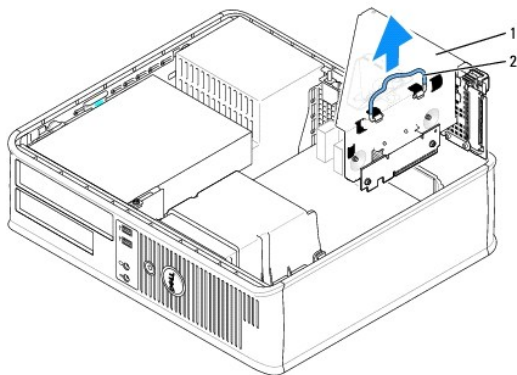

1	suporte de placas riser
2	alça

4. Caso esteja instalando uma nova placa, remova o suporte de preenchimento para criar uma abertura no slot vazio da placa.

Se você estiver substituindo uma placa já instalada no computador, remova-a. Se necessário, desconecte todos os cabos conectados à placa. Segure a placa pelos cantos e solte-a do conector.

NOTA: Consulte a documentação que acompanha a placa para obter informações sobre como configurá-la, fazer conexões internas ou personalizá-la para o computador.

5. Prepare a nova placa para instalação.

ADVERTÊNCIA: Alguns adaptadores de rede iniciam o computador automaticamente quando são conectados à rede. Para evitar choques elétricos, verifique se o computador está desligado da tomada elétrica antes de instalar qualquer placa.

6. Pressione a aba de liberação para levantar a trava de retenção da placa.

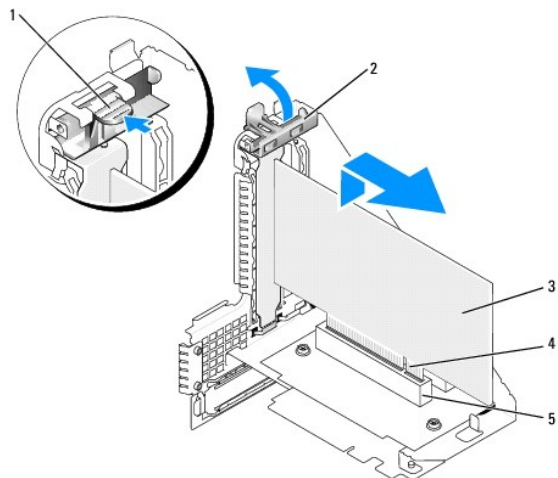

1	aba de liberação	4	conector de borda da placa
2	trava de retenção da placa	5	conector da placa
3	placa		

7. Insira a placa com firmeza no suporte de placas riser.
8. Abaixar a trava de retenção da placa e pressione-a para encaixá-la no lugar, prendendo as placas no computador.
9. Recoloque o suporte de placas riser:
 - a. Alinhe as abas na lateral do suporte de placas riser com os slots na lateral do computador e deslize o suporte de placas riser até encaixá-lo no lugar.
 - b. Verifique se as placas riser estão totalmente encaixadas nos conectores da placa do sistema.

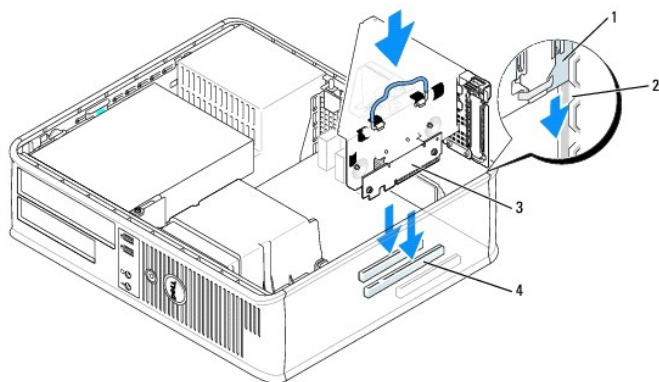

1	suporte de placas riser	3	placas riser (2)
2	slots	4	conectores da placa de sistema (2)

10. Reconecte todos os cabos removidos em [etapa 3](#).
11. Conecte quaisquer cabos que devam ser fixados à placa.
- ➡ **AVISO:** Não direcione os cabos de placa de forma que passem sobre ou atrás das placas. Isso pode impedir o fechamento correto da tampa do computador ou causar danos ao equipamento.
12. Recoloque a tampa do computador (consulte [Como recolocar a tampa do computador](#)), reconecte o computador e os dispositivos nas tomadas e ligue-os.
13. Se o sistema tiver uma placa de som, execute as seguintes etapas:
 - a. Entre na configuração do sistema, selecione **Audio Controller** (Controlador de áudio) e altere a configuração para **Off** (consulte [Como entrar na configuração do sistema](#)).
 - b. Conecte os dispositivos externos de áudio aos conectores da placa de som. Não conecte dispositivos de áudio externos ao microfone, alto-

falante, ou aos conectores de entrada de linha no painel traseiro.

14. Se você instalou um adaptador de rede e quiser desligar o adaptador de rede integrado:
 - a. Entre na configuração do sistema, selecione **Network Controller** e altere a configuração para **Off** (consulte [Como entrar na configuração do sistema](#)).
 - b. Conecte o cabo de rede aos conectores de placas do adaptador de rede. Não conecte o cabo de rede ao conector integrado no painel traseiro do computador.
15. Instale todos os drivers necessários conforme descrito na documentação que acompanha a placa.

Como remover uma placa PCI do suporte de placas riser

1. Siga os procedimentos em [Antes de começar](#).
2. Remova o suporte de placas riser:
 - a. Verifique todos os cabos conectados às placas através das aberturas do painel traseiro. Desconecte todos os cabos que não alcancem o suporte de placas riser quando este é removido do computador.
 - b. Puxe delicadamente a alça e levante o suporte de placas riser para cima e para fora do computador.

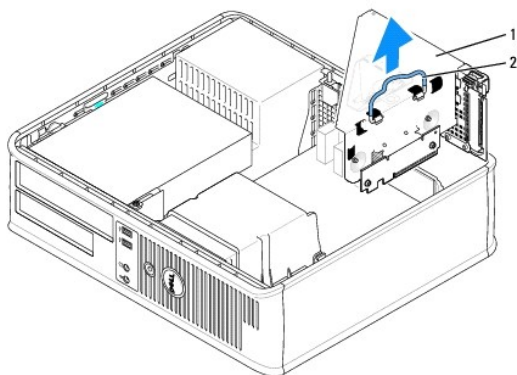

1	suporte de placas riser
2	alça

3. Pressione a aba para levantar a trava de retenção da placa.
 4. Se necessário, desconecte todos os cabos conectados à placa.
 5. Segure a placa pelos seus cantos superiores e solte-a do conector.
 6. Se estiver removendo a placa permanentemente, instale um suporte de preenchimento de metal na abertura vazia do slot da placa.
- NOTA:** É necessária a instalação dos suportes de preenchimento sobre as aberturas dos slots vazios das placas, para manter a certificação da FCC (Federal Communications Commission [Comissão Federal de Comunicações]) do seu computador. Os suportes mantêm o computador sem pó e sujeira e mantêm o fluxo de ar que esfria o computador.
7. Abaixar a trava de retenção da placa e pressione-a para encaixá-la no lugar.
 8. Recoloque o suporte de placas riser:
 - a. Alinhe as abas na lateral do suporte de placas riser com os slots na lateral do computador e empurre o suporte de placas riser até encaixá-lo no lugar.
 - b. Verifique se as placas riser estão totalmente encaixadas nos conectores da placa de sistema.

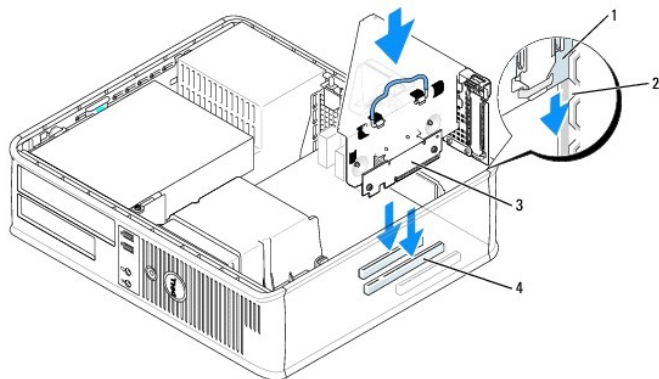

1	suporte de placas riser	3	placas riser (2)
2	slots	4	conectores da placa de sistema (2)

9. Recoloque a tampa do computador (consulte [Como recolocar a tampa do computador](#)), reconecte o computador e os dispositivos nas tomadas e ligue-os.
10. Desinstale o driver da placa. Consulte a documentação da placa para obter instruções.
11. Se você tiver removido uma placa de som:
 - a. Entre na configuração do sistema, selecione **Audio Controller** (Controlador de áudio) e altere a configuração para **On** (Ativado) (consulte [Como entrar na configuração do sistema](#)).
 - b. Conecte os dispositivos de áudio externos aos conectores de áudio no painel traseiro do computador.
12. Se você tiver removido uma placa adaptadora de rede:
 - a. Entre na configuração do sistema, selecione **Network Controller** e altere a configuração para **On** (consulte [Como entrar na configuração do sistema](#)).
 - b. Conecte o cabo de rede ao conector de rede integrado no painel traseiro do computador.

[Voltar à página do índice](#)

[Voltar à página do índice](#)

Dell™ OptiPlex™ 745 Guia do Usuário

● [Processador](#)

Processador

⚠ ADVERTÊNCIA: Antes de começar qualquer procedimento desta seção, siga as instruções de segurança do *Guia de Informações do Produto*.

👉 AVISO: Para evitar dano por estática aos componentes internos do computador, descarregue a eletricidade estática de seu corpo antes de tocar em qualquer componente eletrônico do computador. É possível fazê-lo tocando em uma superfície de metal não pintada na parte traseira do chassi do computador.

Como remover o processador

1. Siga os procedimentos em [Antes de começar](#).
2. Desaperte os parafusos prisioneiros nas laterais do conjunto de dissipador de calor.

⚠ ADVERTÊNCIA: Apesar de ter uma blindagem de plástico, o conjunto do dissipador de calor pode ficar muito quente durante a operação normal. Certifique-se de que ele tenha tido tempo suficiente para esfriar antes de tocá-lo.

3. Gire o conjunto do dissipador de calor para cima e remova-o do computador.
Coloque o dissipador de calor apoiado sobre sua parte superior, com a graxa térmica voltada para cima.

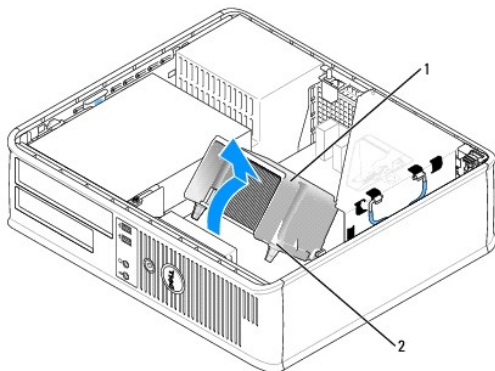

1	conjunto do dissipador de calor
2	encaixe do parafuso prisioneiro (2)

👉 AVISO: A menos que seja necessário um novo dissipador de calor para o novo processador, reutilize o conjunto do dissipador original ao trocar o processador.

4. Abra a tampa do processador, soltando a alavanca de liberação da trava na parte central da tampa no soquete. Depois, puxe a alavanca para trás para soltar o processador.

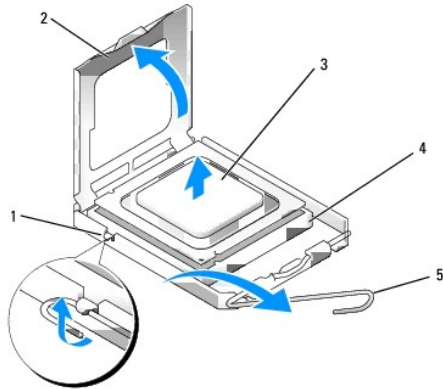

1	prendedor da trava central da tampa
2	tampa do processador
3	processador
4	soquete
5	alavanca de liberação

➡ **AVISO:** Ao trocar o processador, não toque em nenhum dos pinos dentro do soquete e nem deixe cair nenhum objeto sobre eles.

5. Remova delicadamente o processador do soquete.

Deixe a alavanca de liberação estendida na posição de liberação de modo que o soquete esteja pronto para receber o novo processador.

Como instalar o processador

➡ **AVISO:** Proteja-se tocando em uma superfície de metal não pintada na parte de trás do computador.

➡ **AVISO:** Ao trocar o processador, não toque em nenhum dos pinos dentro do soquete e nem deixe cair nenhum objeto sobre eles.

1. Siga os procedimentos em [Antes de começar](#).

2. Desembale o novo processador, tomando cuidado para não tocar sua parte de baixo.

➡ **AVISO:** Posicione o processador no soquete corretamente para evitar danos permanentes ao processador e ao computador quando este for ligado.

3. Se a alavanca de liberação no soquete não estiver totalmente estendida, mova-a para essa posição.

4. Oriente os entalhes de alinhamento frontal e posterior do processador com os respectivos entalhes no soquete.

5. Alinhe os cantos do pino 1 do processador e do soquete

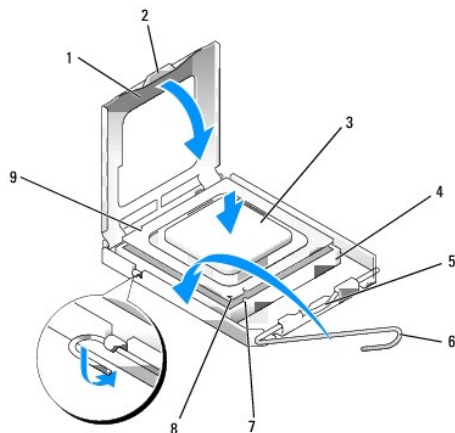

1	tampa do processador	6	alavanca de liberação
2	aba	7	entalhe de alinhamento frontal
3	processador	8	indicador do pino 1 do soquete e processador
4	soquete do processador	9	entalhe de alinhamento traseiro
5	trava central da tampa		

➔ **AVISO:** Para evitar danos, verifique se o processador está devidamente alinhado ao soquete e não utilize muita força ao instalar o processador.

6. Coloque o processador sobre o soquete e verifique se o primeiro está posicionado de forma correta.

7. Quando o processador estiver totalmente assentado no soquete, feche a tampa do processador.

Verifique se a presilha da tampa do processador está posicionada embaixo da trava central da tampa no soquete.

8. Gire a alavanca de liberação do soquete na direção do soquete e encaixe-a para prender o processador.

9. Limpe a graxa térmica da parte inferior do dissipador de calor.

➔ **AVISO:** Não deixe de aplicar nova graxa térmica. A aplicação de uma nova camada de graxa térmica é crítica para assegurar a ligação térmica adequada, que é um requisito para o funcionamento perfeito do processador.

10. Aplique a graxa térmica na parte superior do processador.

11. Instale o conjunto do dissipador de calor:

a. Coloque o conjunto do dissipador de calor no respectivo suporte.

b. Gire o conjunto do dissipador de calor para baixo em direção à base do computador e aperte os dois parafusos prisioneiros.

➔ **AVISO:** Verifique se o conjunto do dissipador de calor está encaixado e preso corretamente.

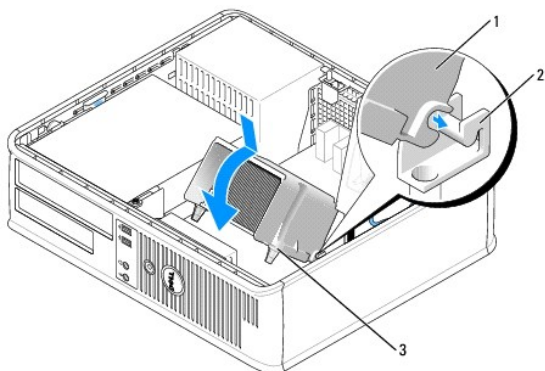

1	conjunto do dissipador de calor
2	suporte do conjunto do dissipador de calor
3	encaixe do parafuso prisioneiro (2)

12. Recoloque a tampa do computador (consulte [Como recolocar a tampa do computador](#)).

[Voltar à página do índice](#)

[Voltar à página do índice](#)

Unidades

Dell™ OptiPlex™ 745 Guia do Usuário

- [Unidade óptica](#)
- [Unidade de disquete e leitor de cartão de mídia](#)
- [Disco rígido](#)

Seu computador admite:

- 1 Um disco rígido SATA (serial ATA)
- 1 Uma unidade de disquete opcional ou um leitor de cartão de mídia
- 1 Uma unidade óptica SATA opcional

NOTA: Devido ao número limitado de compartimentos de unidades e de controladores neste computador, você não poderá conectar todos os dispositivos suportados de uma vez.

NOTA: Se você estiver operando o computador sem uma unidade óptica ou um dispositivo de 3,5 polegadas (unidade de disquete ou leitor de cartão de mídia) instalado, a inserção apropriada do compartimento de unidades precisa ser instalada no lugar da unidade. Entre em contato com a Dell se precisar de uma inserção do compartimento de unidades.

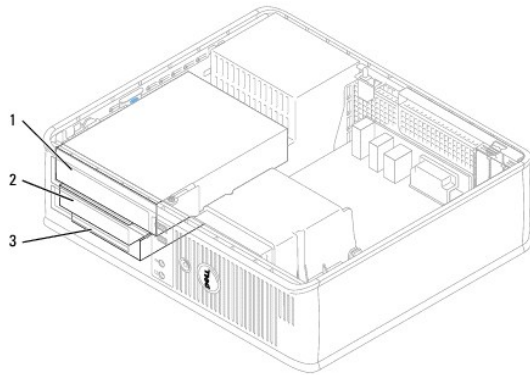

1	unidade óptica
2	unidade de disquete
3	disco rígido

Diretrizes gerais de instalação

Conecte um disco rígido SATA ou uma unidade óptica a um conector rotulado como "SATA" na placa de sistema (consulte [Componentes da placa do sistema](#)).

Como conectar cabos de unidade

Ao instalar uma unidade, conecte dois cabos — um cabo de alimentação ADC e um cabo de dados — na parte traseira da unidade.

Conectores de interface da unidade

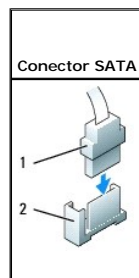

1	conector de cabo de interface
---	-------------------------------

2 | conector de interface

A maioria dos conectores de interface é marcado para inserção correta; ou seja, um entalhe ou um pino ausente em um conector se encaixam em uma aba ou em um orifício preenchido no outro conector. Conectores de formatos especiais garantem que o fio do pino 1 no cabo (indicado pela faixa colorida em uma borda de determinados cabos—cabos SATA não usam uma faixa colorida) se encaixe na extremidade do pino-1 do conector. A extremidade do pino 1 de um conector em uma placa ou cartão é geralmente indicada pela inscrição "1" impressa diretamente na placa ou no cartão.

⚠ **AVISO:** A inserção incorreta de um cabo impede o funcionamento da unidade e pode danificar o controlador, a unidade ou os dois.

Conectores dos cabos de alimentação

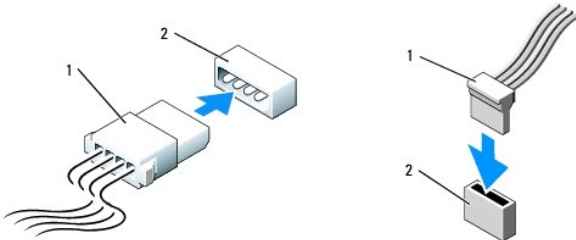

1	cabo de alimentação
2	conector de entrada de energia

Como conectar e desconectar cabos de unidades de disco

Ao remover um cabo com uma aba de puxar, segure a aba de puxar colorida e puxe até que o conector se solte.

Para conectar e desconectar um cabo de dados ATA, segure o cabo pelo conector preto em cada extremidade.

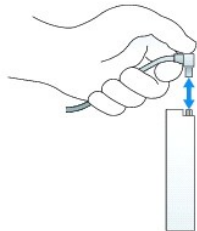

Unidade óptica

⚠ **ADVERTÊNCIA:** Antes de começar qualquer procedimento descrito nesta seção, siga as instruções de segurança contidas no *Guia de Informações do Produto*.

⚠ **ADVERTÊNCIA:** Para proteger-se contra choques elétricos, desconecte sempre o computador da tomada antes de remover a tampa.

📌 **NOTA:** Se você estiver operando o computador sem uma unidade óptica ou um dispositivo de 3,5 polegadas (unidade de disquete ou leitor de cartão de mídia) instalado, a inserção apropriada do compartimento de unidades precisa ser instalada no lugar da unidade. Entre em contato com a Dell, se precisar de uma inserção do compartimento de unidades.

Como remover uma unidade óptica

1. Siga os procedimentos em [Antes de começar](#).

⚠ **AVISO:** Ao retirar a unidade do computador, não puxe-a pelos cabos. Isso pode danificar os cabos e os conectores de cabo.

2. Puxe a presilha de liberação da unidade para cima e deslize a unidade em direção à parte traseira do computador. Em seguida, suspenda para remover a unidade do computador.

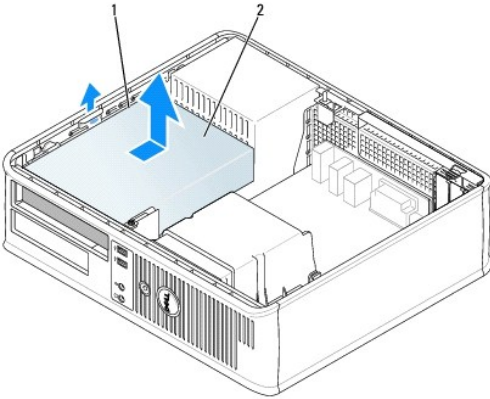

1	presilha de liberação da unidade
2	unidade óptica

3. Desconecte os cabos de alimentação e de dados da parte de trás da unidade.

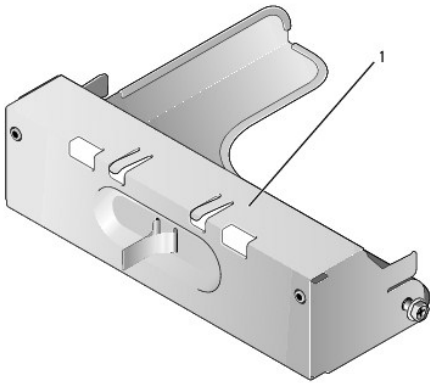

1	inserção da unidade óptica
---	----------------------------

4. Se você não for trocar a unidade óptica agora, instale a inserção da unidade óptica abaixando-a no compartimento da unidade até ouvir um clique indicando que ela está encaixada. Entre em contato com a Dell, se precisar de uma inserção do compartimento de unidades.

Como instalar uma unidade óptica

1. Desembale a unidade e prepare-a para instalação.

Verifique na documentação fornecida com a unidade se ela está configurada para o seu computador.

2. Se você for instalar uma nova unidade:

- a. Pressione os dois encaixes localizados na parte superior da inserção do painel da unidade e gire a inserção em direção à parte frontal do computador.
- b. Remova os três parafusos de cabeça cilíndrica da plaqueta do painel da unidade.
- c. Insira os três parafusos de cabeça cilíndrica da nova unidade e aperte-os.
- d. Puxe para remover a inserção da unidade de disquete que precisa ser instalada no compartimento de unidades.

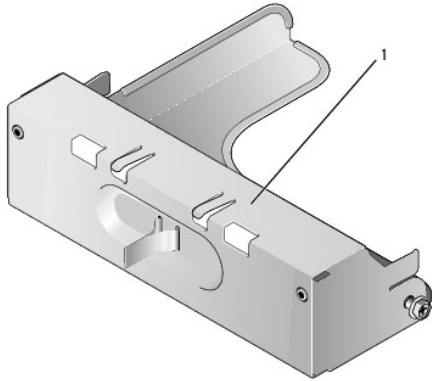

1 inserção da unidade de disquete

3. Se você for trocar uma unidade existente:

- a. Remova os três parafusos de cabeça cilíndrica da unidade existente.
- b. Insira os dois parafusos de cabeça cilíndrica da nova unidade e aperte-os.

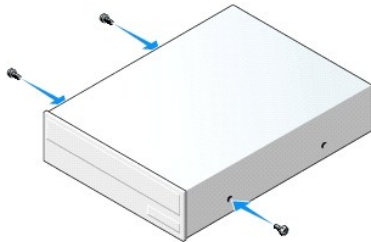

4. Conecte os cabos de alimentação e de dados à unidade.

5. Alinhe os parafusos de cabeça cilíndrica com as respectivas guias e empurre a unidade para dentro do compartimento até que ela se encaixe.

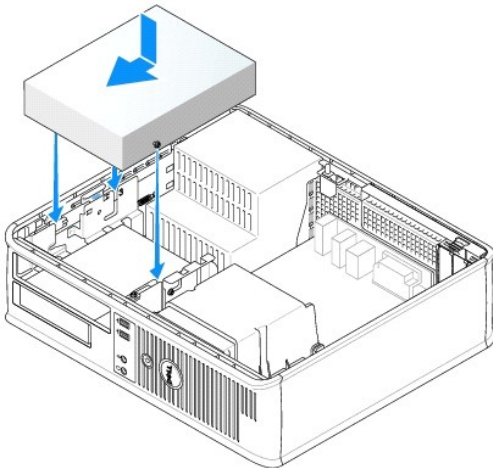

6. Verifique todas as conexões de cabos e afaste os cabos que estiverem no caminho do fluxo do ar, entre as saídas de refrigeração e o ventilador.

7. Recoloque a tampa do computador (consulte [Como recolocar a tampa do computador](#)).

8. Atualize as informações de configuração configurando a opção Drive (Unidade) adequada (0 ou 1) em Drives. Consulte [Configuração do sistema](#) para obter mais informações.

9. Verifique se o computador funciona corretamente, executando o programa de Diagnóstico da Dell (consulte [Dell Diagnostics](#)).

Unidade de disquete e leitor de cartão de mídia

⚠️ ADVERTÊNCIA: Antes de começar qualquer procedimento descrito nesta seção, siga as instruções de segurança contidas no *Guia de Informações do Produto*.

⚠️ ADVERTÊNCIA: Para proteger-se contra choques elétricos, desconecte sempre o computador da tomada antes de remover a tampa.

📌 NOTA: Se você estiver operando o computador sem uma unidade óptica ou um dispositivo de 3,5 polegadas (unidade de disquete ou leitor de cartão de mídia) instalado, a inserção apropriada do compartimento de unidades precisa ser instalada no lugar da unidade. Entre em contato com a Dell, se precisar de uma inserção do compartimento de unidades.

Como remover uma unidade de disquete ou um leitor de cartão de mídia

1. Siga os procedimentos em [Antes de começar](#).

📌 NOTA: Como as etapas a seguir não exigem a remoção completa da unidade óptica, não é necessário desconectar os cabos que estão conectando a unidade.

2. Remova a unidade óptica e coloque-a de lado cuidadosamente (consulte [Unidade óptica](#)).

👉 AVISO: Ao retirar a unidade do computador, não puxe-a pelos cabos. Isso pode danificar os cabos e os conectores de cabo.

3. Puxe a presilha de liberação da unidade para cima e deslize a unidade de disquete ou o leitor de cartão de mídia em direção à parte traseira do computador. Em seguida, suspenda para remover a unidade do computador.

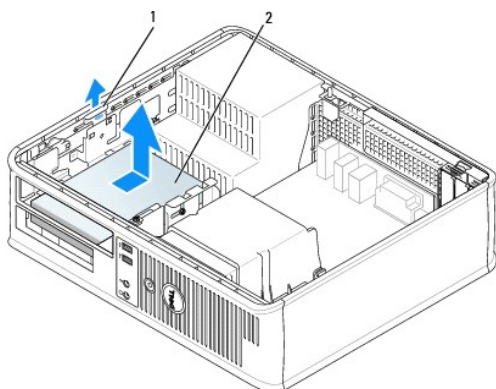

1	presilha de liberação da unidade
2	unidade de disquete

4. Desconecte os cabos de alimentação e de dados da parte traseira da unidade de disquete ou do leitor de cartão de mídia.

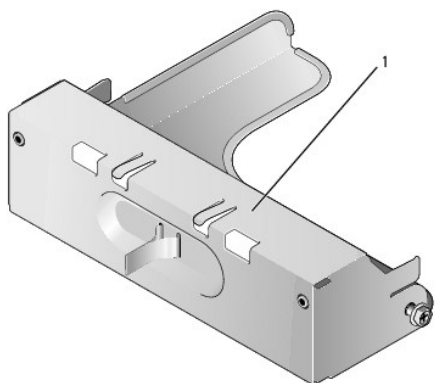

1	inserção da unidade de disquete
---	---------------------------------

5. Se você não for trocar a unidade de disquete ou o leitor de cartão de mídia agora, instale a inserção da unidade de disquete, abaixando-a no compartimento da unidade até ouvir um clique indicando que ela está encaixada. Entre em contato com a Dell, se precisar de uma inserção do compartimento de unidades.

Como instalar uma unidade de disquete ou um leitor de cartão de mídia

1. Se estiver instalando uma nova unidade ou um leitor de cartão de mídia:
 - a. Insira uma chave de fenda pequena de ponta chata no lado traseiro da plaqueta do painel da unidade para soltar a inserção delicadamente.
 - b. Remova os quatro parafusos de cabeça cilíndrica do painel da unidade.
 - c. Puxe para remover a inserção da unidade de disquete que precisa ser instalada no compartimento de unidades.

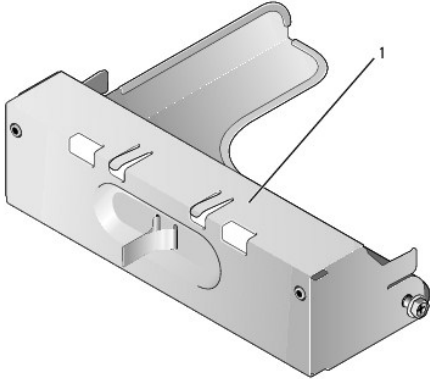

1 inserção da unidade de disquete

2. Se você estiver substituindo uma unidade existente ou um leitor de cartão de mídia:

Remova os quatro parafusos de cabeça cilíndrica da unidade ou do leitor de cartão de mídia existente.
3. Insira os quatro parafusos de cabeça cilíndrica nas laterais da nova unidade de disquete ou do leitor de cartão de mídia e aperte-os.

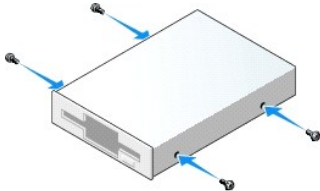

4. Conecte os cabos de alimentação e de dados à unidade de disquete ou ao leitor de cartão de mídia.
5. Alinhe os parafusos de cabeça cilíndrica com as guias do parafuso e empurre a unidade ou o leitor de cartão de mídia para dentro do compartimento até ouvir um clique indicando que ele está encaixado.

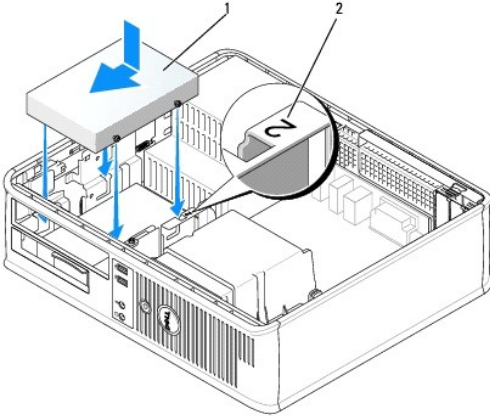

1	cabo de alimentação
2	número de verificação do slot

6. Troque a unidade óptica (consulte [Unidade óptica](#)).
7. Verifique todas as conexões de cabos e afaste os cabos que estiverem no caminho do fluxo do ar, entre as saídas de refrigeração e o ventilador.
8. Recoloque a tampa do computador (consulte [Como recolocar a tampa do computador](#)).
9. Entre na configuração do sistema e configure a opção **Diskette Drive** (Unidade de disquete) para habilitar a nova unidade de disquete (consulte [Configuração do sistema](#)).
10. Verifique se o computador funciona corretamente, executando o programa de Diagnóstico da Dell (consulte [Dell Diagnostics](#)).

Disco rígido

⚠️ ADVERTÊNCIA: Antes de começar qualquer procedimento descrito nesta seção, siga as instruções de segurança contidas no *Guia de Informações do Produto*.

⚠️ ADVERTÊNCIA: Para proteger-se contra choques elétricos, desconecte sempre o computador da tomada antes de remover a tampa.

👉 AVISO: Para evitar danos à unidade, não a coloque sobre uma superfície dura. Coloque-a sobre uma superfície acolchoada, por exemplo, uma almofada de espuma, para acomodá-la adequadamente.

Como remover um disco rígido

1. Se você estiver substituindo um disco rígido que contém dados que você quer manter, faça backup dos seus arquivos, antes de iniciar esse procedimento.
2. Consulte a documentação da unidade para verificar se a mesma está configurada para o seu computador.
3. Siga os procedimentos em [Antes de começar](#).

📌 NOTA: Como as etapas a seguir não exigem a remoção completa da unidade óptica e da unidade de disquete, não é necessário desconectar os cabos que estão conectando as duas unidades.

4. Remova a unidade óptica do compartimento e coloque-a de lado cuidadosamente (consulte [Unidade óptica](#)).
5. Remova a unidade de disquete do compartimento e coloque de lado cuidadosamente (consulte [Unidade de disquete e leitor de cartão de mídia](#)).
6. Pressione os dois cliques plásticos de fixação em cada lado da unidade e deslize a unidade em direção à parte de trás do computador.

👉 AVISO: Ao retirar a unidade do computador, não puxe-a pelos cabos. Isso pode danificar os cabos e os conectores de cabo.

7. Levante a unidade, puxe-a para fora do computador e desconecte os cabos de alimentação e de dados da unidade.

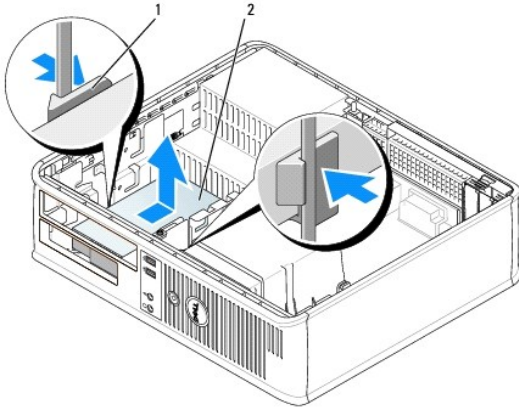

1	clipes de fixação (2)
2	disco rígido

Como instalar um disco rígido

1. Consulte a documentação da unidade para verificar se a mesma está configurada para o seu computador.

⚠ **AVISO:** Para evitar danos à unidade, não a coloque sobre uma superfície dura. Coloque-a sobre uma superfície acolchoada, por exemplo, uma almofada de espuma, para acomodá-la adequadamente.

2. Retire o novo disco rígido da embalagem e prepare-o para instalação.

3. Se o novo disco rígido não tiver o suporte plástico, remova o suporte da unidade antiga (desencaixe-o da unidade).

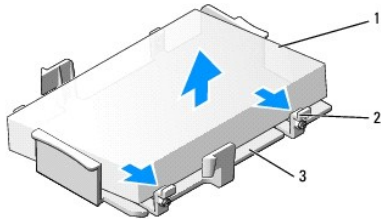

1	disco rígido
2	abas de liberação (2)
3	suporte plástico do disco rígido

4. Conecte o suporte à nova unidade, encaixando-o a ela.

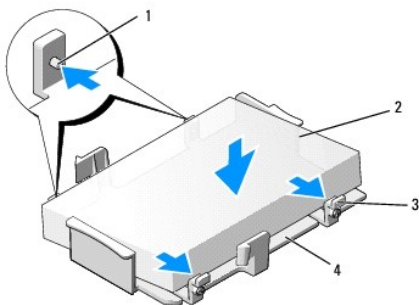

1	presilhas de fixação (2)	3	abas de liberação (2)
2	unidade	4	suporte plástico do disco rígido

5. Conecte os cabos de alimentação e de dados à unidade.
6. Localize o slot correto da unidade e deslize-a para dentro do compartimento até que ela se encaixe no lugar.

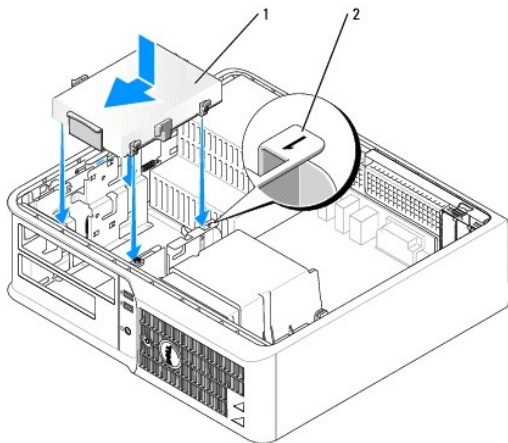

1	disco rígido
2	número de verificação do slot

7. Recoloque a unidade de disquete e a unidade óptica.
8. Verifique os conectores para certificar-se de que todos estejam apropriadamente conectados e firmemente encaixados.
9. Recoloque a tampa do computador (consulte [Como recolocar a tampa do computador](#)).
10. Se a unidade instalada for a principal, insira uma mídia inicializável na unidade de inicialização.
11. Ligue o computador.
12. Entre na configuração do sistema e atualize a opção **Primary Drive** apropriada (**0** ou **2**) (consulte [Como entrar na configuração do sistema](#)).
13. Saia do Programa de configuração do sistema e reinicialize o computador.
14. Particione e formate logicamente a unidade antes de passar para a próxima etapa.
Para obter instruções, consulte a documentação fornecida com o sistema operacional.
15. Teste o disco rígido, executando o programa de Diagnóstico da Dell (consulte [Dell Diagnostics](#)).
16. Instale o sistema operacional no disco rígido.
Para obter instruções, consulte a documentação fornecida com o sistema operacional.

[Voltar à página do índice](#)

[Voltar à página do índice](#)

Dell™ OptiPlex™ 745 Guia do Usuário

● [Painel de E/S](#)

Painel de E/S

Como remover o painel de E/S

⚠️ ADVERTÊNCIA: Antes de começar qualquer procedimento desta seção, siga as instruções de segurança do *Guia de Informações do Produto*.

⚠️ ADVERTÊNCIA: Para evitar choques elétricos, desligue sempre o computador da tomada elétrica antes de remover a tampa.

📌 NOTA: Preste atenção no roteamento de todos os cabos antes de desconectá-los, de forma que você possa roteá-los novamente de maneira correta ao instalar o novo painel de E/S.

1. Siga os procedimentos em [Antes de começar](#).
2. Remova o cabo do painel de E/S puxando a aba.
3. Remova o parafuso que prende o painel de E/S ao computador de mesa.

➡️ AVISO: Seja extremamente cuidadoso ao deslizar o painel de E/S para fora do computador. A falta de cuidado pode danificar os conectores de cabos e os cliques de roteamento de cabos.

4. Delicadamente gire e deslize o painel de E/S para fora do computador.

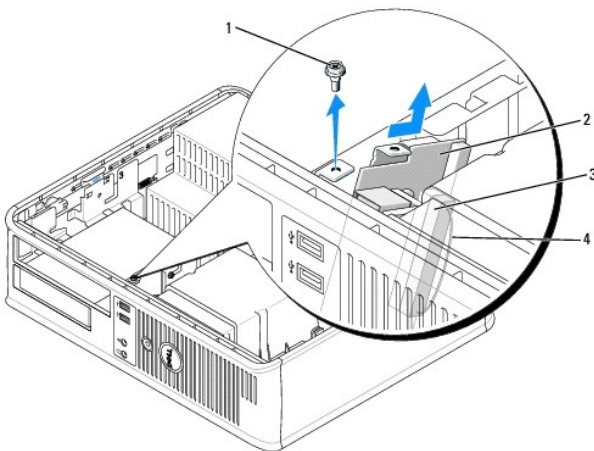

1	parafuso de fixação
2	painel de E/S
3	conector do cabo de E/S
4	alça de puxar do conector de E/S

Como trocar o painel de E/S

1. Para recolocar o painel de E/S, siga os procedimentos de remoção na ordem inversa.

📌 NOTA: Use as guias do suporte de montagem do painel de E/S para ajudar a posicioná-lo e use o entalhe do suporte de montagem para ajudar a encaixar a placa.

[Voltar à página do índice](#)

Fonte de alimentação

Como trocar a fonte de alimentação

⚠️ ADVERTÊNCIA: Antes de começar qualquer procedimento descrito nesta seção, siga as instruções de segurança do *Guia de Informações do Produto*.

➡️ AVISO: Para evitar dano por estática aos componentes internos do computador, descarregue a eletricidade estática de seu corpo antes de tocar em qualquer componente eletrônico do computador. É possível fazê-lo tocando em uma superfície de metal não pintada na parte traseira do chassi do computador.

1. Siga os procedimentos em [Antes de começar](#).

2. Desconecte os cabos de alimentação CC da placa de sistema e das unidades de disco.

Preste atenção ao roteamento dos cabos de alimentação CC sob as guias no gabinete do computador ao removê-los da placa de sistema e das unidades. Ao serem reinstalados, esses cabos precisam ser roteados corretamente para evitar que fiquem presos ou pressionados.

3. Remova os dois parafusos que prendem a fonte de alimentação na parte traseira do gabinete.

4. Remova a unidade óptica e coloque-a de lado cuidadosamente (consulte [Unidade óptica](#)).

5. Pressione o botão de liberação localizado na base do chassi do computador.

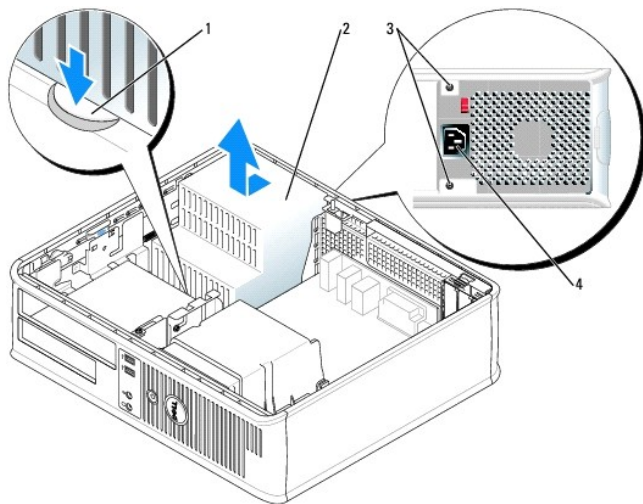

1	botão de liberação
2	fonte de alimentação
3	parafusos (2)
4	conector da fonte de CA

6. Deslize a fonte de alimentação em direção à parte frontal do computador, cerca de 2 cm.

7. Levante a fonte e puxe-a para fora do computador.

8. Coloque a nova fonte no lugar.

9. Recoloque os parafusos que prendem a fonte de alimentação na parte traseira do gabinete.

10. Reconecte o cabo de alimentação CC.
11. Recoloque a unidade óptica (consulte [Unidade óptica](#)).
12. Conecte o cabo de alimentação CA ao conector.
13. Recoloque a tampa do computador (consulte [Como recolocar a tampa do computador](#)).

Conectores de alimentação CC

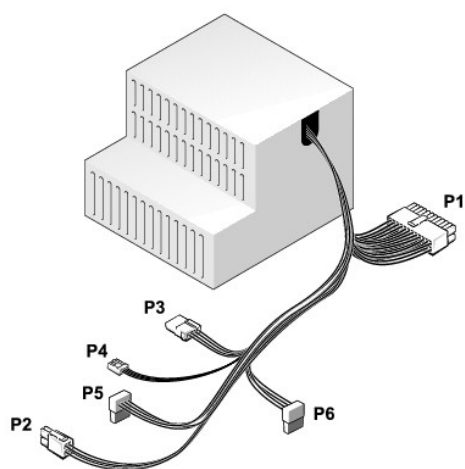

Conectores de alimentação CC P1

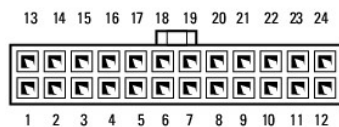

Número do pino	Nome do sinal	Fio 18 AWG
1	+3,3 VCC	Laranja
2	+3,3 VCC	Laranja
3	GND	Preto
4	+5 VCC	Vermelho
5	GND	Preto
6	+5 VCC	Vermelho
7	GND	Preto
8	PS_PWRGOOD*	Cinza
9	P5AUX	Roxo
10	+12 VCC	Branco
11	+12 VCC	Branco
12	+3,3 VCC	Laranja
13	+3,3 VCC/SE	Laranja
14	+12 VCC*	Azul
15	GND	Preto
16	PWR_PS_ON*	Verde
17	GND	Preto
18	GND	Preto
19	GND	Preto
20	NC	NC

21	+5 VCC	Vermelho
22	+5 VCC	Vermelho
23	+5 VCC	Vermelho
24	GND	Preto

*Use um fio 22 AWG e não um fio 18 AWG.

Conectores de alimentação CC P2



Número do pino	Nome do sinal	Fio 18 AWG
1	GND	Preto
2	GND	Preto
3	+12 VCC	Amarelo
4	+12 VCC	Amarelo

Conectores de alimentação CC P3

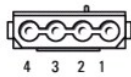

Número do pino	Nome do sinal	Fio 18 AWG
1	+12VDC	Amarelo
2	GND	Preto
3	GND	Preto
4	+5 VCC	Vermelho

Conectores de alimentação CC P4

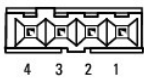

Número do pino	Nome do sinal	Fio 22 AWG
1	+5 VCC	Vermelho
2	GND	Preto
3	GND	Preto
4	+12 VCC	Amarelo

Conectores de alimentação CC P5 e P6



--	--	--

Número do pino	Nome do sinal	Fio 18 AWG
1	+3,3 VCC	Laranja
2	GND	Preto
3	+5 VCC	Vermelho
4	GND	Preto
5	+12 VCC	Amarelo

[Voltar à página do índice](#)

[Voltar à página do índice](#)

Dell™ OptiPlex™ 745 Guia do Usuário

• [Como remover a tampa do computador](#)

Como remover a tampa do computador

⚠ ADVERTÊNCIA: Antes de executar qualquer procedimento descrito nesta seção, siga as instruções de segurança contidas no *Guia de Informações do Produto*.

⚠ ADVERTÊNCIA: Para proteger-se contra choques elétricos, desconecte sempre o computador da tomada antes de remover a tampa.

1. Siga os procedimentos em [Antes de começar](#).
2. Se você instalou um cadeado no computador através do anel de cadeado no painel traseiro, remova-o.
3. Localize a trava de liberação da tampa, conforme mostra a ilustração. Então, deslize a trava de liberação para trás, levantando a tampa.
4. Segure a tampa do computador pelas laterais e gire-a usando as abas das dobradiças como pontos de apoio.
5. Remova a tampa das abas das dobradiças e coloque-a em uma superfície macia e não abrasiva.

⚠ ADVERTÊNCIA: O dissipador de calor da placa gráfica pode esquentar muito durante a operação normal. Verifique se o dissipador de calor da placa gráfica teve tempo suficiente para esfriar antes de você tocá-lo.

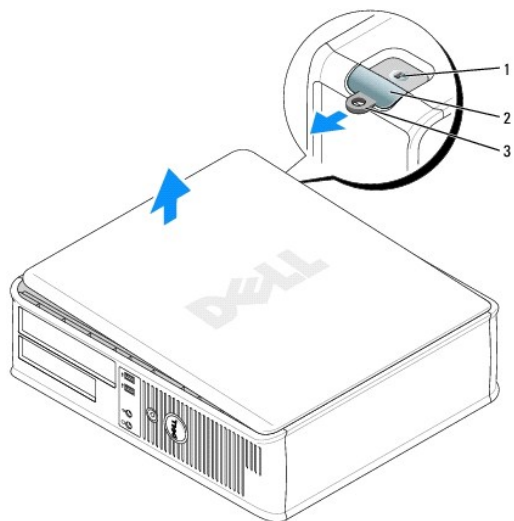

1	encaixe do cabo de segurança
2	trava de liberação da tampa
3	anel do cadeado

[Voltar à página do índice](#)

[Voltar para a página do índice](#)

Dell™ OptiPlex™ 745 Guia do Usuário

● [Especificações do computador minitorre](#)

Especificações do computador de mesa

Microprocessador	
Tipo do microprocessador	processador Intel® Pentium® 4, Pentium® D, Celeron® ou Core™
Cache interno	pelo menos 512 KB pipelined-burst, em modo eight-way set associative, SRAM de write-back

Memória	
Tipo	SDRAM DDR2 de 533, 667 ou 800 MHz NOTA: Módulos de memória de 2-GB 800-MHz não são suportados.
Conectores de memória	4
Módulos de memória suportados	256 MB, 512 MB, 1 GB ou 2 GB não-ECC
Memória mínima	canal duplo: 512 MB canal único: 256 MB
Máximo de memória	em 533 ou 667 MHz: 8 GB em 800 MHz: 4 GB
Endereço de BIOS	F0000h

Informações sobre o computador	
Chipset	Intel® Q965 Express
Largura do barramento de dados	64 bits
Largura do barramento do endereço	32 bits
Canais DMA	oito
Níveis de interrupção	24
Chip do BIOS (NVRAM)	8 MB
NIC	interface de rede integrada com suporte para ASF 1.03 e 2.0, conforme definido pela DMTF capacidade de comunicação de 10/100/1000

Vídeo	
Tipo	placa de vídeo Intel® Graphics Media Accelerator 3000 ou PCI Express x16

Áudio	
Tipo	áudio de alta definição ADI 1983
Conversão estéreo	20 bits analógico para digital e 20 bits digital para analógico

Controladores	
Unidades	dois controladores SATA suportando um dispositivo cada

Barramento de expansão	
Tipo de barramento	PCI 2.3 PCI Express 1.0A SATA 1.0A e 2.0 USB 2.0
Velocidade do barramento	PCI: 133 MB/s PCI Express x16: velocidade bidirecional de 8 GB/s SATA: 1,5 Gbps e 3,0 Gbps USB: 480 Mbps
Placas	placas de meia altura e de altura normal suportadas com o suporte de placas riser
Padrão: sem suporte de placas riser	placas de baixo perfil suportadas
PCI	
conectores	dois
tamanho da placa	baixo perfil
tamanho do conector	120 pinos
largura de dados do conector (máximo)	32 bits
PCI Express	
conectores	um x16
tamanho da placa	baixo perfil
energia	25 W no máximo
tamanho do conector	120 pinos (x16)
largura (máxima) de dados do conector	16 pistas PCI Express (x16)
Opcional: suporte de placas riser PCI Express de altura normal	suportadas placas de baixo perfil e de altura normal
PCI	
conectores	dois
tamanho da placa	uma placa de baixo perfil e uma placa de altura normal
tamanho do conector	120 pinos
largura de dados do conector (máximo)	32 bits
PCI Express	
conectores	um x16
tamanho da placa	altura normal
energia	25 W no máximo
tamanho do conector	120 pinos (x16)
largura (máxima) de dados do conector	16 pistas PCI Express (x16)
Opcional: suporte de placas riser PCI de altura normal	suportadas placas de baixo perfil e de altura normal
PCI	
conectores	três
tamanho da placa	uma placa de baixo perfil e duas placas de altura normal
tamanho do conector	120 pinos
largura de dados do conector (máximo)	32 bits

Unidades	
Acessíveis externamente	uma unidade de 3,5 polegadas um compartimento para unidade óptica ou segundo disco rígido opcional
Acessíveis internamente	um compartimento para uma unidade de disco rígido de 2,5 cm (1 polegada)

Conectores	
Conectores externos:	
Serial	conector de 9 pinos; compatível com 16550C
Paralela	conector de 25 furos (bidirecional)
Vídeo	VGA de 15 furos

Adaptador de rede	conector RJ45
PS/2 opcional com adaptador de porta serial secundário	dois conectores mini-DINs de 6 pinos
USB	dois conectores compatíveis com USB 2.0- no painel frontal e seis no painel traseiro
áudio	dois conectores para entrada de linha/microfone e saída de linha; dois conectores de painel frontal para fones de ouvido e microfone
Conectores da placa de sistema	
SATA	dois conectores de sete pinos
USB interno	cabeçote de 10 pinos para leitor de cartão de mídia (dispositivo de compartimento de 3,5 polegadas)
Unidade de disquete	conector de 34 pinos
Serial	conector de 12 pinos para segunda placa de porta serial opcional
Ventilador	conector de 5 pinos
PCI 2.3	dois conectores de 120 pinos
Painel frontal	conector de 40 pinos

Combinações de teclas	
<Ctrl><Alt>	Se você estiver executando o Microsoft® Windows® XP, a janela de Segurança do Windows é aberta; no modo MS-DOS®, o computador é reinicializado
<F2> ou <Ctrl><Alt><Enter>	Aabre o programa embutido de configuração do sistema (apenas durante a inicialização).
<Ctrl><Alt>	Inicializa automaticamente o computador a partir do ambiente de rede especificado pelo ambiente de inicialização remoto (PXE) e não a partir de um dos dispositivos especificados na opção Boot Sequence da configuração do sistema (apenas durante a inicialização do sistema).
<F12> ou <Ctrl><Alt><F8>	Mostra um menu de dispositivos de inicialização que permite que o usuário escolha um dispositivo para uma única inicialização e escolha também as opções de execução de diagnósticos de disco rígido e do sistema.

Controles e luzes	
Controle de alimentação	push button
Luz de alimentação	luz verde — verde piscando indica um modo de repouso; verde contínuo indica um estado ligado. luz âmbar — âmbar piscando indica um problema com um dispositivo instalado; âmbar contínuo indica um problema interno de alimentação (consulte Problemas de energia).
Luz de acesso ao disco rígido	verde
Luz da conexão	continuamente verde indica conexão de rede ativa
Luz de integridade de vínculo (no adaptador de rede integrado)	luz verde para operação de 10 Mb; luz laranja para operação de 100 Mb e luz amarela para uma operação de 1.000 Mb (1 Gb)
Luz de atividade (no adaptador de rede integrado)	luz amarela piscando
Luzes de diagnósticos	quatro luzes no painel frontal - Consulte Luzes de diagnóstico .
Indicador de energia do modo de espera	AUX_PWR na placa de sistema

Energia	
Fonte de alimentação CC:	NOTA: O consumo de energia pode ser zero quando o computador está desligado.
Potência	280 W
Dissipação de calor	955 BTU/h NOTA: O cálculo da dissipação de calor é feito com base na potência nominal da fonte de alimentação.

Tensão	fontes de alimentação de seleção manual — 90 a 135 V em 50/60 Hz; 180 a 265 V em 50/60 Hz
Bateria de backup	célula de lítio tipo moeda CR2032 de 3 V

Características físicas	
Altura	11,4 cm (4.5 polegadas)
Largura	39,9 cm (15.7 polegadas)
Profundidade	35,3 cm
Peso	10,4 kg

Requisitos ambientais	
Temperatura:	
Operação	10 °C a 35 °C
Armazenagem	-40 °C a 65 °C
Umidade relativa	20% a 80% (sem condensação)
Vibração máxima:	
Operação	0,25 G em 3 a 200 Hz, 0,5 oitava/min
Armazenagem	0,5 G em 3 a 200 Hz, 1 oitava/min
Choque máximo:	
Operação	metade inferior de pulso senoidal, com variação de velocidade de 50,8 cm/s
Armazenagem	onda quadrada de 27 G com variação de velocidade de 508 cm/s
Altitude:	
Operação	-15,2 m a 3.048 m
Armazenagem	-15,2 m a 10.668 m

[Voltar para a página do índice](#)

[Voltar para a página do índice](#)

Avisos de FCC (apenas EUA)

Dell™ OptiPlex™ 745 Guia do Usuário

Classe B da FCC

Este equipamento gera, usa e pode irradiar energia de frequência de rádio e, se não for instalado e usado de acordo com o manual de instruções do fabricante, ele pode causar interferência com a recepção de rádio e televisão. O equipamento em questão foi testado e verificado que ele está de acordo com as restrições de um dispositivo digital Classe B conforme a Seção 15 das normas da FCC.

Este dispositivo está em conformidade com a Seção 15 das Normas da FCC. A operação está sujeita às duas seguintes condições:

1. Este dispositivo pode não causar interferência prejudicial.
2. Este dispositivo precisa aceitar qualquer interferência recebida, inclusive interferência que possa causar uma operação indesejável.



AVISO: As regulamentações da FCC especificam que as alterações ou modificações que não sejam explicitamente aprovadas pela Dell Inc. podem cancelar a sua permissão para operar este equipamento.

Estas restrições são estabelecidas para fornecer uma proteção viável contra interferência prejudicial em uma instalação residencial. Entretanto, não existe nenhuma garantia de que não ocorrerá interferência em uma determinada instalação. Se este equipamento não provocar interferência prejudicial na recepção de rádio ou televisão, o que pode ser determinado ligando-se e desligando-se o equipamento, experimente corrigir a interferência através de uma das seguintes medidas:

1. Mude a orientação da antena receptora.
1. Mude o computador de lugar em relação ao receptor.
1. Afaste o computador do receptor.
1. Ligue o computador em uma outra tomada, de modo que o computador e o receptor fiquem em circuitos eletrônicos diferentes.

Se necessário, consulte um representante da Dell Inc. ou um profissional técnico experiente de rádio/televisão para obter outras sugestões.

As seguintes informações são fornecidas sobre o dispositivo ou dispositivos incluídos neste documento em conformidade com as regulamentações da FCC:

- 1 Nome do produto: Dell™ OptiPlex™ 745
- 1 Números do modelo: DCTR, DCNE, DCSM, DCCY
- 1 Nome da empresa:
Dell Inc.
Worldwide Regulatory Compliance & Environmental Affairs
One Dell Way
Round Rock, TX 78682 EUA
512-338-4400



NOTA: Para obter informações regulatórias adicionais, consulte o *Guia de Informações do Produto*.

[Voltar para a página do índice](#)



[Voltar para a página do índice](#)

Como obter informações

Dell™ OptiPlex™ 745 Guia do Usuário

 **NOTA:** Alguns recursos ou mídia podem ser opcionais e, por esta razão, não serem fornecidos com o seu computador. Alguns recursos ou mídias podem não estar disponíveis em certos países.

 **NOTA:** Informações adicionais poderão ser fornecidas com o seu computador.

O que você está procurando?	Encontre aqui
<ul style="list-style-type: none">1 Um programa de diagnóstico para o computador1 Drivers para o computador1 Documentação do computador1 Documentação do dispositivo1 DSS (Desktop System Software)	<p>CD Drivers and Utilities (também chamado de ResourceCD)</p> <p>NOTA: O CD <i>Drivers and Utilities</i> é opcional e pode não ser fornecido com todos os nossos computadores.</p> <p>A documentação e os drivers já estão instalados no computador. Você pode usar o CD para reinstalar os drivers (consulte Como reinstalar drivers e utilitários), para executar o programa Dell Diagnostics (consulte Dell Diagnostics), ou para acessar a documentação.</p>  <p>O CD pode conter arquivos Readme (Leiamos) para fornecer as atualizações mais recentes sobre alterações técnicas no computador ou material de referência técnica avançada para técnicos ou usuários experientes.</p> <p>NOTA: Para encontrar atualizações de drivers e documentação, vá para o site de suporte da Dell em support.dell.com (em inglês).</p>
<ul style="list-style-type: none">1 Como configurar o computador1 Como obter informações para a solução de problemas básicos1 Como executar o Dell Diagnostics1 Códigos de erro e luzes de diagnóstico1 Ferramentas e utilitários1 Como remover e instalar peças	<p>Guia de Referência Rápida</p> <p>NOTA: Este documento pode ser opcional e talvez não seja fornecido com o seu computador.</p>  <p>NOTA: Este documento está disponível em formato PDF no site support.dell.com (em inglês).</p>
<ul style="list-style-type: none">1 Informações sobre garantia1 Termos e condições (apenas para os EUA)1 Instruções de segurança1 Informações de normalização1 Informações de ergonomia1 Contrato de licença do usuário final	<p>Guia de Informações do Produto Dell™</p> 
<ul style="list-style-type: none">1 Código de serviço expresso e etiqueta de serviço1 Etiqueta de licença do Microsoft Windows	<p>Etiqueta de serviço e licença do Microsoft® Windows®</p>

	<p>Essas etiquetas estão localizadas em seu computador.</p>  <ol style="list-style-type: none"> 1 Use a etiqueta de serviço para identificar o seu computador ao acessar o site support.dell.com (em inglês) ou ao entrar em contato com o serviço de suporte. 1 Digite o código de serviço expresso para direcionar a sua chamada ao entrar em contato com o serviço de suporte.
<ol style="list-style-type: none"> 1 Solutions (Soluções) — Dicas para solução de problemas, artigos escritos por técnicos, cursos on-line e perguntas frequentes 1 Community (Comunidade) — Discussões on-line com outros clientes da Dell 1 Upgrades (Atualizações) — Informações sobre atualizações de componentes, como memórias, discos rígidos e sistemas operacionais. 1 Customer Care (Serviço de atendimento ao cliente) — Informações de contato, chamadas de serviço e informações sobre status de pedidos, garantia e reparos 1 Service and Support (Serviço e suporte) — Status de chamadas de serviço e histórico de suporte, contrato de serviços, discussões on-line com o suporte técnico 1 Reference (Referência) — Documentação do computador, detalhes sobre a configuração do computador, especificações de produtos e informativos oficiais 1 Downloads — Atualizações de software, patches e drivers certificados 1 DSS (Desktop System Software) — Se reinstalar o sistema operacional no computador, você deverá reinstalar também o utilitário DSS. O DSS fornece atualizações críticas do sistema operacional e suporte para unidades de disquete USB de 3,5-polegadas da Dell™, processadores Intel®, unidades ópticas e dispositivos USB. O DSS é necessário para o computador Dell funcionar corretamente. O software detecta automaticamente o seu computador e o sistema operacional e instala as atualizações adequadas para a sua configuração. 	<p>Site de suporte da Dell — support.dell.com</p> <p>NOTA: Selecione sua região ou segmento comercial para ver o site de suporte adequado.</p> <p>Para fazer o download do Desktop System Software:</p> <ol style="list-style-type: none"> 1. Vá para o site support.dell.com (em inglês) e selecione a sua região ou o segmento comercial e digite a sua Etiqueta de serviço. 2. Selecione Drivers & Downloads e clique em Go (Ir). 3. Clique no sistema operacional e procure a palavra-chave <i>Desktop System Software</i>. <p>NOTA: A interface do usuário do site support.dell.com (em inglês) pode variar dependendo das seleções que você fizer.</p>
<ol style="list-style-type: none"> 1 Como usar o Windows® XP 1 Como trabalhar com programas e arquivos 1 Como personalizar a área de trabalho 	<p>Centro de ajuda e suporte do Windows</p> <ol style="list-style-type: none"> 1. Clique em Iniciar → Ajuda e suporte. 2. Digite uma palavra ou expressão que descreva o seu problema e clique no ícone de seta. 3. Clique no tópico que descreve o problema. 4. Siga as instruções apresentadas na tela.
<ol style="list-style-type: none"> 1 Como reinstalar o sistema operacional 	<p>CD do sistema operacional</p> <p>NOTA: O CD do <i>sistema operacional</i> pode ser opcional e talvez não seja fornecido com o seu computador.</p>

O sistema operacional já está instalado no computador. Para reinstalar o sistema operacional, utilize o CD do *sistema operacional*. Consulte [Como reinstalar o Windows XP](#).

Após a reinstalação do sistema operacional, use o CD opcional *Drivers and Utilities (ResourceCD)* para reinstalar os drivers dos dispositivos fornecidos com o computador. Consulte [CD Drivers and Utilities \(também chamado de ResourceCD\)](#) para obter mais informações.



A etiqueta da chave do produto do sistema operacional está localizada no computador (consulte [Etiqueta de serviço e licença do Microsoft® Windows®](#)).

NOTA: A cor do CD varia de acordo com o sistema operacional adquirido.

[Voltar para a página do índice](#)

[Voltar para a página do índice](#)

Como obter ajuda

Dell™ OptiPlex™ 745 Guia do Usuário

- [Como obter assistência](#)
- [Problemas com pedidos](#)
- [Informações sobre o produto](#)
- [Devolução de itens para reparos dentro da garantia ou reembolso](#)
- [Antes de telefonar](#)
- [Como entrar em contato com a Dell](#)

Como obter assistência

 **ADVERTÊNCIA:** Se precisar remover a tampa do computador, desconecte primeiro os cabos de alimentação do computador e do modem de todas as tomadas elétricas.

1. Execute os procedimentos em [Ferramentas e utilitários para solução de problemas](#).
2. Execute o Dell Diagnostics (consulte [Dell Diagnostics](#)).
3. Faça uma cópia da [Lista de verificação de diagnósticos](#) (consulte [Lista de verificação de diagnósticos](#)) e preencha-a.
4. Use o extenso conjunto de serviços on-line da Dell disponível no site de suporte da Dell (support.dell.com) para obter ajuda sobre procedimentos de instalação e solução de problemas.
5. Se as etapas anteriores não resolverem o problema, entre em contato com a Dell.

 **NOTA:** Ligue para o serviço de suporte usando um telefone próximo ou no computador para que a equipe de suporte possa oferecer suporte a você com os procedimentos necessários.

 **NOTA:** O sistema de Código de serviço expresso da Dell pode não estar disponível em todos os países.

Quando solicitado pelo sistema telefônico automatizado da Dell, digite seu código de serviço expresso para encaminhar a chamada diretamente à equipe de suporte adequada. Se você não tiver o Código de serviço expresso, abra a pasta **Dell Accessories** clique duas vezes no ícone **Express Service Code** (Código de serviço expresso) e siga as instruções.

Para obter instruções sobre como usar o serviço de suporte, consulte [Serviço de suporte](#).

 **NOTA:** Alguns dos serviços a seguir nem sempre estão disponíveis em todos os locais fora dos Estados Unidos. Entre em contato com o representante local da Dell para obter informações sobre disponibilidade.

Serviços on-line

Você pode acessar o site de suporte da Dell em support.dell.com (em inglês). Selecione a sua região na página **WELCOME TO DELL SUPPORT** (Bem-vindo ao suporte da Dell) e forneça os detalhes solicitados para acessar as ferramentas e informações de ajuda.

Você pode entrar em contato com a Dell eletronicamente usando os seguintes endereços:

- 1 Internet
 - www.dell.com/ (em inglês)
 - www.dell.com/ap/ (somente para países da Ásia e do Pacífico)
 - www.dell.com/jp/ (somente para o Japão)
 - www.euro.dell.com (somente para a Europa)
 - www.dell.com/la/ (para países da América Latina e do Caribe)
 - www.dell.ca (somente para o Canadá)
- 1 Protocolo de transferência de arquivo (FTP) anônimo
 - [ftp.dell.com/](ftp://ftp.dell.com/)
 - Faça login como **anonymous** e use seu endereço de e-mail como senha.
- 1 Serviço de suporte eletrônico
 - mobile_support@us.dell.com

support@us.dell.com

la-techsupport@dell.com (somente países da América Latina e do Caribe)

apsupport@dell.com (somente para países da Ásia e do Pacífico)

support.jp.dell.com (somente para o Japão)

support.euro.dell.com (somente para a Europa)

1 Serviço eletrônico de cotação de preços

apmarketing@dell.com (somente para países da Ásia e do Pacífico)

sales_canada@dell.com (somente para o Canadá)

Serviço AutoTech

O serviço de suporte automatizado da Dell —AutoTech— fornece respostas registradas às perguntas mais frequentes feitas por clientes da Dell sobre seus computadores portáteis e de mesa.

Ao ligar para esse serviço, use um telefone de teclas (multifrequencial) para selecionar os assuntos correspondentes às suas perguntas.

O serviço AutoTech está disponível 24 horas por dia, 7 dias por semana. Você pode acessar esse serviço também através do serviço de suporte. Para obter o número do telefone da sua região, consulte [Como entrar em contato com a Dell](#).

Serviço automatizado de status de pedidos

Para verificar o status de qualquer pedido de produto Dell™, vá para o site [support.dell.com](#) (em Inglês) ou ligue para o serviço automatizado de status de pedidos. Uma gravação solicitará as informações necessárias para localizar seu pedido e fornecer um relatório sobre o mesmo. Para obter o número do telefone de sua região, consulte [Como entrar em contato com a Dell](#).

Serviço de suporte

O serviço de suporte da Dell está disponível 24 horas por dia, 7 dias por semana, para responder suas perguntas sobre hardware da Dell. Nossa equipe de suporte usa diagnósticos baseados em computador para responder às suas perguntas com rapidez e exatidão.

Para entrar em contato com o serviço de suporte da Dell, consulte [Como obter ajuda](#) e, em seguida, ligue para o número de seu país contido na lista em [Como entrar em contato com a Dell](#).

Problemas com pedidos

Se houver algum problema com seu pedido, como peças ausentes ou incorretas, faturamento errado, etc. entre em contato com o Serviço de Atendimento ao Cliente da Dell. Quando você ligar, tenha a fatura ou a nota de expedição à mão. Para obter o número do telefone de sua região, consulte [Como entrar em contato com a Dell](#).

Informações sobre o produto

Se você precisar de informações sobre outros produtos disponíveis da Dell ou se quiser enviar um pedido, visite o site da Dell em [www.dell.com](#) (em inglês). Para obter o número do telefone de sua região para falar com um especialista de vendas, consulte [Como entrar em contato com a Dell](#).

Devolução de itens para reparos dentro da garantia ou reembolso

Prepare todos os itens que estão sendo devolvidos, para reparo ou reembolso, da seguinte forma:

1. Ligue para a Dell para obter um número de RMA (Return Material Authorization [autorização de retorno de material]) e escreva-o com destaque na parte externa da caixa.

Para obter o número do telefone de sua região, consulte [Como entrar em contato com a Dell](#).

2. Inclua uma cópia da fatura e uma carta descrevendo o motivo da devolução.
3. Inclua uma cópia da Lista de verificação de diagnósticos (consulte [Lista de verificação de diagnósticos](#)), indicando os testes que você executou e todas as mensagens de erro relatadas pelo Dell Diagnostics (consulte [Dell Diagnostics](#)).
4. Inclua todos os acessórios pertencentes ao(s) item(ns) que esteja(m) sendo devolvido(s) (cabos de alimentação, disquetes de software, manuais, etc.) no caso de devolução para recebimento de crédito.

5. Embale o equipamento a ser devolvido nos materiais de embalagem originais (ou equivalentes).

Você deverá arcar com as despesas de envio. Você também será responsável pelo seguro dos produtos devolvidos e assumirá o risco de perda durante o transporte até a Dell. Não serão aceitos pacotes utilizando o método de pagamento C.O.D. (pagamento contra entrega), ou seja, pagamento no ato da entrega.

As devoluções que não atenderem a qualquer um dos requisitos citados anteriormente serão recusadas no setor de recebimento da Dell e devolvidas a você.

Antes de telefonar

 **NOTA:** Ao ligar, tenha à mão o seu Código de serviço expresso. O código auxilia o sistema de suporte automatizado por telefone da Dell no direcionamento da sua ligação com mais eficiência. O pessoal de suporte pode também solicitar a Etiqueta de serviço (localizada na parte traseira ou inferior do computador).

Lembre-se de preencher a Lista de verificação de diagnósticos (consulte [Lista de verificação de diagnósticos](#)). Se possível, ligue o computador antes de telefonar para a assistência técnica da Dell e faça a ligação de um telefone próximo ao computador. Você poderá ser solicitado a digitar alguns comandos no teclado, fornecer informações detalhadas durante as operações ou tentar outras opções de solução de problemas que só podem ser executadas no próprio computador. Tenha a documentação do computador disponível.

 **ADVERTÊNCIA:** Antes de trabalhar na parte interna do computador, leia as instruções de segurança contidas no *Guia de Informações do Produto*.

Lista de verificação de diagnósticos
Nome:
Data:
Endereço:
Telefone:
Etiqueta de serviço (código de barras na parte traseira ou inferior do computador):
Código de serviço expresso:
Número RMA (Return Material Authorization [autorização de retorno de material]), se fornecido pelo técnico do suporte da Dell:
Sistema operacional e versão:
Dispositivos:
Placas de expansão:
Você está conectado a uma rede? Sim Não
Rede, versão e adaptador de rede:
Programas e versões:
Consulte a documentação do sistema operacional para determinar o conteúdo dos arquivos de inicialização do sistema. Se o computador estiver conectado a uma impressora, imprima cada arquivo. Caso contrário, anote o conteúdo de cada arquivo antes de ligar para a Dell.
Mensagem de erro, código de bipe ou código de diagnóstico:
Descrição do problema e dos procedimentos executados para solucioná-lo:

Como entrar em contato com a Dell

Para entrar em contato com a Dell eletronicamente, você pode acessar os seguintes sites:

- 1 www.dell.com
- 1 support.dell.com (suporte (em inglês))

Para obter endereços Web específicos para o seu país, consulte a seção correspondente na tabela abaixo.

 **NOTA:** Os números de discagem gratuita são válidos somente no país ao qual eles estão associados.

 **NOTA:** Em determinados países, o serviço de suporte técnico específico para computadores Dell™ XPS™ está disponível em um número de telefone separado, constante da lista dos países participantes. Se não houver um número de telefone listado especificamente para os computadores XPS, você deverá entrar em contato com a Dell pelo telefone do serviço de suporte e a sua chamada será direcionada para o local adequado.

Quando precisar entrar em contato com a Dell, use os endereços eletrônicos, os números de telefone e os códigos fornecidos na tabela a seguir. Se você precisar de ajuda para determinar os códigos a serem utilizados, ligue para uma telefonista local ou internacional.

 **NOTA:** As informações de contato fornecidas estavam corretas na ocasião em que este documento foi impresso e estão sujeitas a alterações.

País (cidade) Código de acesso internacional	Nome do departamento ou área de serviço, site na Internet e e-mail	Códigos de área, números locais e números de ligação gratuita
--	---	---

Código do país		
África do Sul (Joanesburgo)	Site: support.euro.dell.com	
	E-mail: dell_za_support@dell.com	
Código de acesso internacional:	Gold Queue	011 709 7713
	Suporte técnico	011 709 7710
09/091	Atendimento ao cliente	011 709 7707
	Vendas	011 709 7700
Código do país: 27	Fax	011 706 0495
	Telefone central	011 709 7700
Código da cidade: 11		
Alemanha (Langen)	Site: support.euro.dell.com	
	E-mail: tech_support_central_europe@dell.com	
Código de acesso internacional: 00	Suporte técnico para XPS	069 9792 7222
	Suporte técnico para todos os outros computadores Dell	069 9792-7200
Código do país: 49	Atendimento ao cliente para usuários domésticos e pequenas empresas	0180-5-224400
	Atendimento ao cliente de segmento global	06103 766-9570
Código da cidade: 6103	Atendimento ao cliente para contas preferenciais	06103 766-9420
	Atendimento ao cliente para contas grandes	06103 766-9560
	Atendimento ao cliente para contas do setor público	06103 766-9555
	Telefone central	06103 766-7000
América Latina	Suporte técnico ao cliente (Austin, Texas, Estados Unidos)	512 728-4093
	Serviços ao cliente (Austin, Texas, Estados Unidos)	512 728-3619
	Fax (Suporte técnico e Serviços ao cliente) (Austin, Texas, Estados Unidos)	512 728-3883
	Vendas (Austin, Texas, Estados Unidos)	512 728-4397
	Fax de Vendas (Austin, Texas, Estados Unidos)	512 728-4600 ou 512 728-3772
Anguilla	E-mail: la-techsupport@dell.com	
	Suporte geral	ligação gratuita: 800-335-0031
Antígua e Barbuda	Suporte geral	1-800-805-5924
Antilhas Holandesas	Suporte geral	001-800-882-1519
Argentina (Buenos Aires)	Site: www.dell.com.ar	
	E-mail: la-techsupport@dell.com	
Código de acesso internacional: 00	E-mail: us_latin_services@dell.com	
	E-mail para computadores portáteis e de mesa: la-techsupport@dell.com	
Código do país: 54	E-mail para servidores e produtos de armazenamento EMC®: la_enterprise@dell.com	
	Atendimento ao cliente	ligação gratuita: 0-800-444-0730
Código da cidade: 11	Suporte técnico	ligação gratuita: 0-800-444-0733
	Serviços de suporte técnico	ligação gratuita: 0-800-444-0724
	Vendas	0-810-444-3355
Aruba	Suporte geral	ligação gratuita: 800-1578
Austrália (Sydney)	Site: support.ap.dell.com	
Código de acesso internacional: 0011	E-mail: support.ap.dell.com/contactus	
Código do país: 61		
Código da cidade: 2	Suporte geral	13DELL-133355
Áustria (Viena)	Site: support.euro.dell.com	
	E-mail: tech_support_central_europe@dell.com	
Código de acesso internacional: 900	Vendas para usuários domésticos e pequenas empresas	0820 240 530 00
	Fax para usuários domésticos e pequenas empresas	0820 240 530 49
Código do país: 43	Atendimento ao cliente para usuários domésticos e pequenas empresas	0820 240 530 14
	Atendimento ao cliente corporativo/contas preferenciais	0820 240 530 16
Código da cidade: 1	Suporte para XPS	0820 240 530 81
	Suporte para escritórios domésticos/pequenas empresas para todos os outros computadores Dell	0820 240 530 17
	Suporte para clientes corporativos/contas preferenciais	0660 8779
	Telefone central	0820 240 530 00
Bahamas	Suporte geral	ligação gratuita: 1-866-278-6818
Barbados	Suporte geral	1-800-534-3066

Bélgica (Bruxelas) Código de acesso internacional: 00 Código do país: 32 Código da cidade: 2	Site: support.euro.dell.com	
	Suporte técnico para XPS	02 481 92 96
	Serviço de suporte técnico para todos os outros computadores Dell	02 481 92 88
	Fax do Suporte técnico	02 481 92 95
	Atendimento ao cliente	02 713 15 65
Código da cidade: 2	Vendas para clientes corporativos	02 481 91 00
	Fax	02 481 92 99
	Telefone central	02 481 91 00
Bermuda	Suporte geral	1-800-342-0671
Bolívia	Suporte geral	ligação gratuita: 800-10-0238
Brasil Código de acesso internacional: 00 Código do país: 55 Código da cidade: 51	Site: www.dell.com/br	
	Serviço de atendimento ao cliente e serviço de suporte técnico	0800 90 3355
	Fax do Suporte técnico	51 481 5470
	Fax do Atendimento ao cliente	51 481 5480
	Vendas	0800 90 3390
Brunei Código do país: 673	Serviço de suporte técnico (Penang, Malásia)	604 6334966
	Serviço de Atendimento ao Cliente (Penang, Malásia)	604 633 4888
	Vendas transacionais (Penang, Malásia)	604 633 4955
Canadá (North York, Ontário) Código de acesso internacional: 011	Status de pedidos on-line: www.dell.ca/ostatus	
	AutoTech (serviço de suporte automatizado para garantia e hardware)	ligação gratuita: 1-800-247-9362
	Serviço de atendimento ao cliente (vendas domésticas/pequenas empresas)	ligação gratuita: 1-800-847-4096
	Serviço de atendimento ao cliente (empresas de médio e grande porte e órgãos do governo)	ligação gratuita: 1-800-326-9463
	Serviço de atendimento ao cliente (impressoras, projetores, televisores, dispositivos de mão, jukebox digital e dispositivos de redes sem fio)	ligação gratuita: 1-800-847-4096
	Serviço de suporte para garantia de hardware (vendas domésticas/pequenas empresas)	ligação gratuita: 1-800-906-3355
	Serviço de suporte para garantia de hardware (empresas de médio e grande porte, órgãos do governo)	ligação gratuita: 1-800-387-5757
	Serviço de suporte para garantia de hardware (impressoras, projetores, televisores, dispositivos de mão, jukebox digital e dispositivos de rede sem fio)	1-877-335-5767
	Vendas (escritórios domésticos/pequenas empresas)	ligação gratuita: 1-800-387-5752
Vendas (empresas de médio e grande porte, órgãos do governo)	ligação gratuita: 1-800-387-5755	
Vendas de peças de reserva e de serviços estendidos	1 866 440 3355	
Chile (Santiago) Código do país: 56 Código da cidade: 2	Vendas e serviço de suporte ao cliente	ligação gratuita: 1230-020-4823
China (Xiamen) Código do país: 86 Código da cidade: 592	Site de suporte técnico: support.dell.com.cn	
	E-mail de suporte técnico: cn_support@dell.com	
	E-mail de atendimento ao cliente: customer_cn@dell.com	
	Fax do Suporte técnico	592 818 1350
	Suporte técnico (Dell™ Dimension™ e Inspiron)	ligação gratuita: 800 858 2968
	Suporte técnico (OptiPlex™, Latitude™ e Dell Precision™)	ligação gratuita: 800858 0950
	Suporte técnico (servidores e armazenamento)	ligação gratuita: 800858 0960
	Suporte técnico (projetores, PDAs, comutadores, roteadores, etc.)	ligação gratuita: 800 858 2920
	Suporte técnico (impressoras)	ligação gratuita: 800 858 2311
	Atendimento ao cliente	ligação gratuita: 800 858 2060
	Fax do Atendimento ao cliente	592 818 1308
	Usuários domésticos e pequenas empresas	ligação gratuita: 800 858 2222
	Divisão de contas preferenciais	ligação gratuita: 800 858 2557
	Contas corporativas grandes (GCP)	ligação gratuita: 800 858 2055
	Contas corporativas grandes (contas-chave)	ligação gratuita: 800 858 2628
	Contas corporativas grandes - Norte	ligação gratuita: 800 858 2999
	Contas corporativas grandes - Norte (governo e educação)	ligação gratuita: 800 858 2955
	Contas corporativas grandes - Leste	ligação gratuita: 800 858 2020
	Contas corporativas grandes - Leste (governo e educação)	ligação gratuita: 800 858 2669
	Contas corporativas grandes (Equipe de Queue)	ligação gratuita: 800 858 2572
Contas corporativas grandes - Sul	ligação gratuita: 800 858 2355	
Contas corporativas grandes - Oeste	ligação gratuita: 800 858 2811	
Contas corporativas grandes (peças sobressalentes)	ligação gratuita: 800 858 2621	

Cingapura (Cingapura)	NOTA: Os números de telefone desta seção devem ser usados apenas para ligações de Cingapura ou da Malásia.		
	Site: support.ap.dell.com		
	Código de acesso internacional: 005	Suporte técnico (Dimension e Inspiron, e Dispositivos eletrônicos e acessórios)	ligação gratuita: 1 800 394 7430
		Suporte técnico (Dell Precision, OptiPlex e Latitude)	ligação gratuita: 1 800 394 7488
	Código do país: 65	Suporte técnico (PowerApp, PowerEdge, PowerConnect e PowerVault)	ligação gratuita: 1 800 394 7478
		Atendimento ao cliente	ligação gratuita: 1 800 394 7430 (opção 6)
		Vendas transacionais	ligação gratuita: 1 800 394 7412
	Vendas para clientes corporativos	ligação gratuita: 1 800 394 7419	
Colômbia	Suporte geral	980-9-15-3978	
Coréia (Seul)	E-mail: krsupport@dell.com		
	Serviço de suporte	ligação gratuita: 080-200-3800	
	Código de acesso internacional: 001	Serviço de suporte (Dimension, PDA, dispositivos eletrônicos e acessórios)	ligação gratuita: 080-200-3801
		Vendas	ligação gratuita: 080-200-3600
	Código do país: 82	Fax	2194-6202
	Telefone central	2194-6000	
Código da cidade: 2			
Costa Rica	Suporte geral	0800-012-0435	
Dinamarca (Copenhague)	Site: support.euro.dell.com		
	Suporte técnico para XPS	7010 0074	
	Suporte técnico para todos os outros computadores Dell	7023 0182	
	Atendimento ao cliente (relacional)	7023 0184	
	Código de acesso internacional: 00	Atendimento ao cliente para usuários domésticos e pequenas empresas	3287 5505
		Telefone central (relacional)	3287 1200
	Código do país: 45	Fax central (relacional)	3287 1201
	Telefone central (usuários domésticos e pequenas empresas)	3287 5000	
	Fax central (usuários residenciais e pequenas empresas)	3287 5001	
Dominica	Suporte geral	ligação gratuita: 1-866-278-6821	
El Salvador	Suporte geral	01-899-753-0777	
Equador	Suporte geral	ligação gratuita: 999-119	
Eslováquia (Praga)	Site: support.euro.dell.com		
	E-mail: czech_dell@dell.com		
	Suporte técnico	02 5441 5727	
	Código de acesso internacional: 00	Atendimento ao cliente	420 22537 2707
		Fax	02 5441 8328
	Código do país: 421	Fax do Suporte técnico	02 5441 8328
	Telefone central (Vendas)	02 5441 7585	
Espanha (Madri)	Site: support.euro.dell.com		
	Usuários domésticos e de pequenas empresas		
	Suporte técnico	902 100 130	
	Atendimento ao cliente	902 118 540	
	Vendas	902 118 541	
	Código de acesso internacional: 00	Telefone central	902 118 541
		Fax	902 118 539
	Código do país: 34	Suporte técnico	
		Corporativo	902 100 130
	Código da cidade: 91	Atendimento ao cliente	902 115 236
	Telefone central	91 722 92 00	
	Fax	91 722 95 83	
	Serviço automatizado de status de pedidos	ligação gratuita: 1-800-433-9014	
	AutoTech (computadores portáteis e de mesa)	ligação gratuita: 1-800-247-9362	
	Serviço de suporte para hardware e garantia (televisores, impressoras e projetores Dell) para clientes interessados em manter um relacionamento com a empresa (Relationship customers)	ligação gratuita: 1-877-459-7298	
	Serviço de suporte de computadores XPS para consumidores das Américas	ligação gratuita: 1-800-232-8544	
	Serviço de suporte ao consumidor (usuários domésticos e escritórios residenciais) para todos os outros produtos Dell	ligação gratuita: 1-800-624-9896	
	Serviços ao cliente	ligação gratuita: 1-800-624-9897	
	Clientes do Programa de compras para funcionários (EPP)	ligação gratuita: 1-800-695-8133	
Site de serviços financeiros na Web:			

	www.dellfinancialservices.com		
	Serviços financeiros (arrendamento/empréstimos)	ligação gratuita: 1-877-577-3355	
	Serviços financeiros (DPA Dell Preferred Accounts [contas preferenciais da Dell])	ligação gratuita: 1-800-283-2210	
Estados Unidos (Austin, Texas)	Empresas		
	Serviço de atendimento ao cliente e serviço de suporte	ligação gratuita: 1-800-456-3355	
Código de acesso internacional: 011	Clientes do Programa de compras para funcionários (EPP)	ligação gratuita: 1-800-695-8133	
	Serviço de suporte para impressoras, projetores, PDAs e tocadores de MP3	ligação gratuita: 1-877-459-7298	
Código do país: 1	Público (governo, educação e saúde)		
	Serviço de atendimento ao cliente e serviço de suporte	ligação gratuita: 1-800-456-3355	
	Clientes do Programa de compras para funcionários (EPP)	ligação gratuita: 1-800-695-8133	
	Vendas da Dell	ligação gratuita: 1-800-289-3355 ou ligação gratuita: 1-800-879-3355	
	Ponta de estoque da Dell (computadores reparados da Dell)	ligação gratuita: 1-888-798-7561	
	Vendas de softwares e periféricos	ligação gratuita: 1-800-671-3355	
	Vendas de peças sobressalentes	ligação gratuita: 1-800-357-3355	
	Vendas de garantia e serviços estendidos	ligação gratuita: 1-800-247-4618	
	Fax	ligação gratuita: 1-800-727-8320	
	Serviços da Dell para deficientes auditivos e pessoas com dificuldades de fala ou de audição	ligação gratuita: 1-877-DELLTTY (1-877-335-5889)	
	Finlândia (Helsinki)	Site: support.euro.dell.com	
		E-mail: fi_support@dell.com	
	Código de acesso internacional: 990	Suporte técnico	0207 533 555
Atendimento ao cliente		0207 533 538	
Código do país: 358	Telefone central	0207 533 533	
	Vendas menos de 500 funcionários	0207 533 540	
Código da cidade: 9	Fax	0207 533 530	
	Vendas acima de 500 funcionários	0207 533 533	
	Fax	0207 533 530	
França (Paris) (Montpellier)	Site: support.euro.dell.com		
	Usuários domésticos e de pequenas empresas		
	Suporte técnico para XPS	0825 387 129	
	Suporte técnico para todos os outros computadores Dell	0825 387 270	
	Atendimento ao cliente	0825 823 833	
	Telefone central	0825 004 700	
	Telefone central (ligações de fora da França)	04 99 75 40 00	
	Vendas	0825 004 700	
	Fax	0825 004 701	
	Fax (ligações de fora da França)	04 99 75 40 01	
	Códigos da cidade: (1) (4)	Suporte técnico	
		Corporativo	0825 004 719
		Atendimento ao cliente	0825 338 339
		Telefone central	01 55 94 71 00
		Vendas	01 55 94 71 00
Fax		01 55 94 71 01	
Grécia	Site: support.euro.dell.com		
	Suporte técnico	00800-44 14 95 18	
	Serviços de suporte técnico Gold	00800-44 14 00 83	
	Telefone central	2108129810	
	Serviços Gold	2108129811	
	Vendas	2108129800	
	Fax	2108129812	
Grenada	Suporte geral	ligação gratuita: 1-866-540-3355	
Guatemala	Suporte geral	1-800-999-0136	
Guiana	Suporte geral	ligação gratuita: 1-877-270-4609	
	Site: support.euro.dell.com		
	Suporte técnico para XPS	020 674 45 94	
	Suporte técnico para todos os outros computadores Dell	020 674 45 00	

Holanda (Amsterdã)	Fax do Suporte técnico	020 674 47 66	
	Atendimento ao cliente para usuários domésticos e pequenas empresas	020 674 42 00	
	Atendimento ao cliente relacional	020 674 4325	
	Vendas para usuários domésticos e pequenas empresas	020 674 55 00	
	Vendas Relacionais	020 674 50 00	
	Fax para pequenas empresas e usuários domésticos	020 674 47 75	
	Fax de vendas relacionais	020 674 47 50	
Código de acesso internacional: 00	Telefone central	020 674 50 00	
	Fax central	020 674 47 50	
	Hong Kong		
	Site: support.ap.dell.com		
Código de acesso internacional: 001	E-mail de suporte técnico: HK_support@Dell.com		
	Suporte técnico (Dimension e Inspiron)	2969 3188	
Código do país: 31	Suporte técnico (Dell Precision, OptiPlex e Latitude)	2969 3191	
	Suporte técnico (PowerApp™, PowerEdge™, PowerConnect™ e PowerVault™)	2969 3196	
	Atendimento ao cliente	3416 0910	
	Grandes contas corporativas	3416 0907	
	Programas para clientes globais	3416 0908	
	Divisão de empresas médias	3416 0912	
	Divisão de usuários domésticos e pequenas empresas	2969 3105	
Ilhas Cayman	Suporte geral	1-800-805-7541	
Ilhas Turcas e Caicos	Suporte geral	ligação gratuita: 1-866-540-3355	
Ilhas Virgens Britânicas	Suporte geral	ligação gratuita: 1-866-278-6820	
Ilhas Virgens Norte-Americanas	Suporte geral	1-877-673-3355	
Índia	E-mail: india_support_desktop@dell.com india_support_notebook@dell.com india_support_Server@dell.com		
	Suporte técnico	1600338045 e 1600448046	
	Vendas (Contas corporativas grandes)	1600 33 8044	
	Vendas (Sistemas residenciais e pequenas empresas)	1600 33 8046	
Irlanda (Cherrywood)	Site: support.euro.dell.com		
	E-mail: dell_direct_support@dell.com		
	Vendas		
	Vendas na Irlanda	01 204 4444	
	Ponta de estoque da Dell	1850 200 778	
	Central de pedidos on-line	1850 200 778	
	Serviço de atendimento ao cliente		
	Atendimento ao cliente para usuários domésticos	01 204 4014	
	Atendimento ao cliente para pequenas empresas	01 204 4014	
	Atendimento ao cliente corporativo	1850 200 982	
	Suporte técnico		
	Suporte técnico para XPS	1850 200 722	
	Suporte técnico para todos os outros computadores Dell	1850 543 543	
	Serviço em domicílio – Consultas ao suporte técnico	1850 200 889	
	Instruções gerais		
	Fax e fax de vendas	01 204 0103	
	Telefone central	01 204 4444	
	Suporte técnico no Reino Unido (somente ligações dentro do Reino Unido)	0870 353 0800	
	Atendimento ao cliente no Reino Unido (somente ligações dentro do Reino Unido)	0870 353 0202	
	Atendimento ao cliente corporativo (somente ligações dentro do Reino Unido)	0870 353 0240	
	Vendas no Reino Unido (somente ligações dentro do Reino Unido)	0870 353 4000	
	Itália (Milão)	Site: support.euro.dell.com	
		Usuários domésticos e de pequenas empresas	
Suporte técnico		02 577 826 90	
Atendimento ao cliente		02 696 821 14	
Fax		02 696 821 13	
Telefone central		02 696 821 12	
Código de acesso internacional: 00	Suporte técnico		
Código do país: 39			

Código da cidade: 02	Corporativo	02 577 826 90
	Atendimento ao cliente	02 577 825 55
	Fax	02 575 035 30
	Telefone central	02 577 821
Jamaica	Suporte geral (somente ligações dentro da Jamaica)	1-800-682-3639
Japão (Kawasaki)	Site: support.jp.dell.com	
	Suporte técnico (servidores)	ligação gratuita: 0120-198-498
	Suporte técnico fora do Japão (servidores)	81-44-556-4162
	Suporte técnico (Dimension e Inspiron)	ligação gratuita: 0120-198-226
	Suporte técnico fora do Japão (Dimension e Inspiron)	81-44-520-1435
	Suporte técnico (Dell Precision, OptiPlex e Latitude)	ligação gratuita: 0120-198-433
	Suporte técnico fora do Japão (Dell Precision, OptiPlex e Latitude)	81-44-556-3894
	Suporte técnico (projetores, PDAs, impressoras, roteadores)	ligação gratuita: 0120-981-690
	Suporte técnico fora do Japão (PDAs, projetores, impressoras, roteadores)	81-44-556-3468
	Serviço de Faxbox	044-556-3490
	Serviço de status de pedido automatizado 24 horas	044-556-3801
	Serviço de atendimento ao cliente	044-556-4240
	Código de acesso internacional: 001	Divisão de vendas para empresas (até 400 funcionários)
Vendas da Divisão de contas preferenciais (acima de 400 funcionários)		044-556-3433
Vendas para o setor público (órgãos governamentais, instituições educacionais e instituições de saúde)		044-556-5963
Segmento global Japão		044-556-3469
Usuário individual		044-556-1760
Telefone central		044-556-4300
Luxemburgo		Site: support.euro.dell.com
	Serviço de suporte	342 08 08 075
	Vendas para usuários domésticos e pequenas empresas	+32 (0)2 713 15 96
	Vendas para clientes corporativos	26 25 77 81
Código de acesso internacional: 00	Atendimento ao cliente	+32 (0)2 481 91 19
	Fax	26 25 77 82
Macao	Suporte técnico	ligação gratuita: 0800 105
	Serviço ao cliente (Xiamen, China)	34 160 910
Código do país: 853	Vendas de transação (Xiamen, China)	29 693 115
	Site: support.ap.dell.com	
Malásia (Penang)	Suporte técnico (Dell Precision, OptiPlex e Latitude)	ligação gratuita: 1 800 880 193
	Suporte técnico (Dimension e Inspiron, e Dispositivos eletrônicos e acessórios)	ligação gratuita: 1 800 881 306
	Suporte técnico (PowerApp, PowerEdge, PowerConnect e PowerVault)	ligação gratuita: 1800 881 386
Código de acesso internacional: 00	Atendimento ao cliente	ligação gratuita: 1800 881 306 (opção 6)
	Vendas transacionais	ligação gratuita: 1 800 888 202
Código do país: 60	Vendas para clientes corporativos	ligação gratuita: 1 800 888 213
	Suporte técnico ao cliente	001-877-384-8979 ou 001-877-269-3383
México	Vendas	50-81-8800 ou 01-800-888-3355
	Serviços ao cliente	001-877-384-8979 ou 001-877-269-3383
	Principal	50-81-8800 ou 01-800-888-3355
	Suporte geral	ligação gratuita: 1-866-278-6822
Montserrat	Suporte geral	ligação gratuita: 1-866-278-6822
Nicarágua	Suporte geral	001-800-220-1006
Noruega (Lysaker)	Site: support.euro.dell.com	
	Suporte técnico para XPS	815 35 043
	Suporte técnico para todos os outros produtos Dell	671 16882
	Atendimento ao cliente relacional	671 17575
	Atendimento ao cliente para usuários domésticos e pequenas empresas	23162298
	Telefone central	671 16800
Código de acesso internacional: 00	Fax central	671 16865

Nova Zelândia	Site: support.ap.dell.com	
Código de acesso internacional: 00	E-mail: support.ap.dell.com/contactus	
Código do país: 64	Suporte geral	0800 441 567
Países do Pacífico e do sudeste da Ásia	Serviço de suporte técnico, serviço de atendimento ao cliente e vendas (Penang, Malásia)	604 633 4810
Panamá	Suporte geral	001-800-507-0962
Peru	Suporte geral	0800-50-669
Polônia (Varsóvia)	Site: support.euro.dell.com	
	E-mail: pl_support_tech@dell.com	
	Telefone de Serviços ao cliente	57 95 700
Código de acesso internacional: 011	Atendimento ao cliente	57 95 999
	Vendas	57 95 999
Código do país: 48	Fax de Serviços ao cliente	57 95 806
Código da cidade: 22	Fax da Recepção	57 95 998
	Telefone central	57 95 999
Portugal	Site: support.euro.dell.com	
Código de acesso internacional: 00	Suporte técnico	707200149
	Atendimento ao cliente	800 300 413
Código do país: 351	Vendas	800 300 410 or 800 300 411 ou 800 300 412 or 21 422 07 10
	Fax	21 424 01 12
Puerto Rico	Suporte geral	1-800-805-7545
	Site: support.euro.dell.com	
	E-mail: dell_direct_support@dell.com	
	Site de Atendimento ao cliente na Web: support.euro.dell.com/uk/en/ECare/Form/Home.asp	
	Vendas	
	Vendas para usuários domésticos e pequenas empresas	0870 907 4000
	Vendas para clientes corporativos/setor público	01344 860 456
	Serviço de atendimento ao cliente	
	Atendimento ao cliente para usuários domésticos e pequenas empresas	0870 906 0010
	Atendimento ao cliente corporativo	01344 373 185
Código de acesso internacional: 00	Apoio ao cliente de contas preferenciais (500 a 5.000 funcionários)	0870 906 0010
Código do país: 44	Atendimento ao cliente para contas globais	01344 373 186
	Atendimento ao cliente para o governo central	01344 373 193
Código da cidade: 1344	Apoio ao cliente do governo local e educacional	01344 373 199
	Atendimento ao cliente (instituições de saúde)	01344 373 194
	Suporte técnico	
	Suporte técnico para XPS	0870 366 4180
	Suporte técnico (clientes corporativos/contas preferenciais/PAD [acima de 1.000 funcionários])	0870 908 0500
	Instruções gerais	
	Suporte técnico para todos os outros produtos	0870 908 0800
	Fax para usuários domésticos e pequenas empresas	0870 907 4006
República Dominicana	Suporte geral	1-800-148-0530
	Site: support.euro.dell.com	
República Tcheca (Praga)	E-mail: czech_dell@dell.com	
	Suporte técnico	22537 2727
Código de acesso internacional: 00	Atendimento ao cliente	22537 2707
	Fax	22537 2714
Código do país: 420	Fax do serviço de suporte técnico	22537 2728
	Telefone central	22537 2711
Santa Lúcia	Suporte geral	1-800-882-1521
São Cristóvão e Nevis	Suporte geral	ligação gratuita: 1-877-441-4731
São Vicente e Granadinas	Suporte geral	ligação gratuita: 1-877-270-4609
	Site: support.euro.dell.com	
Suécia (Upplands Vasby)	Suporte técnico para XPS	0771 340 340
	Suporte técnico para todos os outros produtos Dell	08 590 05 199

Código de acesso internacional: 00	Atendimento ao cliente relacional	08 590 05 642
	Atendimento ao cliente para usuários domésticos e pequenas empresas	08 587 70 527
Código do país: 46	Suporte ao Programa de compras para funcionários (EPP)	020 140 14 44
Código da cidade: 8	Fax do Suporte técnico	08 590 05 594
	Vendas	08 590 05 185
Suíça (Genebra)	Site: support.euro.dell.com	
	E-mail: Tech_support_central_Europe@dell.com	
	Suporte técnico para XPS	0848 33 88 57
Código de acesso internacional: 00	Suporte técnico (escritórios domésticos e pequenas empresas) para todos os outros produtos Dell	0844 811 411
	Suporte técnico (clientes corporativos)	0844 822 844
Código do país: 41	Atendimento ao cliente (usuários domésticos e pequenas empresas)	0848 802 202
Código da cidade: 22	Atendimento ao cliente (corporativo)	0848 821 721
	Fax	022 799 01 90
	Telefone central	022 799 01 01
Tailândia	Site: support.ap.dell.com	
	Suporte técnico (Dell Precision, OptiPlex e Latitude)	ligação gratuita: 1800 0060 07
	Suporte técnico (PowerApp, PowerEdge, PowerConnect e PowerVault)	ligação gratuita: 1800 0600 09
Código de acesso internacional: 001	Atendimento ao cliente	ligação gratuita: 1800 006 007 (opção 7)
	Vendas para clientes corporativos	ligação gratuita: 1800 006 009
Código do país: 66	Vendas transacionais	ligação gratuita: 1800 006 006
Taiwan	Site: support.ap.dell.com	
	E-mail: ap_support@dell.com	
	Suporte técnico (OptiPlex, Latitude, Inspiron, Dimension e Dispositivos eletrônicos e acessórios)	ligação gratuita: 00801 86 1011
Código de acesso internacional: 002	Suporte técnico (PowerApp, PowerEdge, PowerConnect e PowerVault)	ligação gratuita: 00801 60 1256
	Atendimento ao cliente	ligação gratuita: 00801 60 1250 (opção 5)
Código do país: 886	Vendas transacionais	ligação gratuita: 00801 65 1228
	Vendas para clientes corporativos	ligação gratuita: 00801 651 227
Trinidad/Tobago	Suporte geral	1-800-805-8035
Uruguai	Suporte geral	ligação gratuita: 000-413-598-2521
Venezuela	Suporte geral	8001-3605

[Voltar para a página do índice](#)

[Voltar para a página do índice](#)

Glossário

Dell™ OptiPlex™ 745 Guia do Usuário

[A](#) [B](#) [C](#) [D](#) [E](#) [F](#) [G](#) [H](#) [I](#) [K](#) [L](#) [M](#) [N](#) [P](#) [R](#) [S](#) [T](#) [U](#) [V](#) [W](#) [X](#) [Z](#)

Os termos contidos neste glossário são fornecidos somente para fins informativos e podem ou não descrever os recursos incluídos em seu computador.

A

ACPI — (Advanced Configuration and Power Interface [interface de alimentação e configuração avançada]) — Uma especificação de gerenciamento de energia que permite que sistemas operacionais Microsoft® Windows® coloquem um computador em modo de espera ou de hibernação para conservar a quantidade de energia elétrica alocada para cada dispositivo conectado ao computador.

adaptador de rede — Um chip que oferece recursos de rede. O computador pode ter um adaptador de rede na placa de sistema ou uma placa de PC com um adaptador. O adaptador de rede também é chamado de *NIC* (Network Interface Controller, Controlador de interface de rede).

AGP — (Accelerated Graphics Port [porta gráfica acelerada]) — Uma porta dedicada de vídeo que permite que a memória do sistema seja usada para tarefas relacionadas a vídeo. Com a AGP, a imagem tem cores bem definidas e suaves, devido à interface rápida entre o circuito de vídeo e a memória do sistema.

AHCI — (Advanced Host Controller Interface [interface avançada de controlador host]) — Uma interface de controlador host para um disco rígido SATA que permite que o driver de armazenamento habilite tecnologias como NCQ (Native Command Queuing) e hot plug.

ALS — (Ambient Light Sensor [sensor de luz ambiente]) — Um recurso que ajuda a controlar o brilho da tela.

área de notificação — Seção da barra de tarefas do Windows que contém ícones que permitem o acesso rápido a programas e funções do computador, como relógio, controle de volume e status de impressão. Também chamada de *bandeja do sistema*.

arquivo Readme (Leia-me) — Um arquivo de texto incluído no pacote de software ou no produto de hardware. Tipicamente, os arquivos Leia-me contêm informações sobre instalação e descrevem novos aperfeiçoamentos ou correções do produto que ainda não tenham sido documentados.

ASF — (Alert Standards Format [formato de padrões de alerta]) — Um padrão para definir um mecanismo para relatar alertas de hardware e de software em um console de gerenciamento. O ASF foi projetado para ser independente de plataforma e de sistema operacional.

atalho — ícone que fornece rápido acesso a programas, arquivos, pastas e unidades usados com frequência. Quando coloca um atalho na área de trabalho do Windows e clica nesse ícone duas vezes, você pode abrir a pasta ou o arquivo correspondente sem precisar procurá-lo primeiro. Os ícones de atalho não alteram o local dos arquivos. Se você apagar um atalho, o arquivo original não será afetado. Além disso, você pode renomear os ícones de atalho.

B

barramento — Um caminho de comunicação entre os componentes do computador.

barramento local — Um barramento de dados que fornece uma taxa de transferência rápida de dispositivos para o processador.

BIOS — sistema básico de entrada e saída — Um programa (ou utilitário) que funciona como uma interface entre o hardware do computador e o sistema operacional. A menos que você entenda qual será o efeito que estas configurações terão no computador, não faça uso das mesmas. Também chamado de *configuração do sistema*.

bit — A menor unidade de dados interpretada pelo computador.

Bluetooth® tecnologia sem fio — Um padrão de tecnologia sem fio para dispositivos de rede de curto alcance (9 m) que permite que os dispositivos ativados se reconheçam automaticamente.

bps — (bits per second [bits por segundo]) — A unidade padrão para medir a velocidade de transmissão de dados.

BTU — (British Thermal Unit [unidade térmica britânica]) — Uma medida de emissão de calor.

byte — A unidade básica de dados usada pelo computador. Normalmente, um byte é igual a 8 bits.

C

C — Celsius — Uma escala de medida de temperatura em que 0° é o ponto de congelamento e 100° é o ponto de ebulição da água.

CA — corrente alternada — A forma de eletricidade que alimenta o computador quando você conecta o cabo de alimentação do adaptador CA em uma tomada elétrica.

cache — Um mecanismo especial de armazenamento de alta velocidade que pode ser uma seção reservada da memória principal ou um dispositivo independente de armazenamento de alta velocidade. O cache aumenta a eficiência de muitas das operações do processador.

cache L1 — Cache principal armazenado no processador.

cache L2 — Cache secundário que pode ser externo ou incorporado à arquitetura do processador.

carne — Um documento alfandegário internacional que facilita importações temporárias em países estrangeiros. Também conhecido como *passaporte de mercadorias*.

cartão inteligente — Um cartão que é incorporado a um processador e a um chip de memória. Os cartões inteligentes podem ser usados para autenticar usuários em computadores equipados para o uso desses cartões.

CD inicializável — Um CD que pode ser usado para iniciar o computador. Tenha sempre um disquete ou um CD inicializável disponível para ser usado no caso do disco rígido ser danificado ou do computador conter vírus. O CD *Drivers and Utilities* (ou *ResourceCD*) é inicializável.

CD-R — CD gravável — Uma versão gravável de um CD. Um CD-R só pode ser gravado uma vez. Uma vez gravados, os dados não podem mais ser apagados ou sobregravados.

CD-RW — CD regrável — Uma versão regrável de um CD. Os dados podem ser gravados em um disco CD-RW e, depois, apagados e gravados novamente (regravados).

COA — (Certificate of Authenticity [certificado de autenticidade]) — Código alfanumérico do Windows localizado em uma etiqueta no computador. Também conhecido como *Chave do produto* ou *Identificação do produto*.

código de serviço expresso — Um código numérico localizado em uma etiqueta nos computadores da Dell™. Use o código de serviço expresso quando entrar em contato com a Dell para obter assistência. Este código pode não estar disponível em alguns países.

combinação de teclas — Um comando que exige que você pressione várias teclas ao mesmo tempo.

compartimento de mídia — Um compartimento que suporta dispositivos como unidades ópticas, uma segunda bateria ou um módulo Dell TravelLite™.

compartimento de módulos — Consulte *compartimento de mídia*.

conector DIN — Um conector redondo de seis pinos que está em conformidade com os padrões da DIN (Deutsche Industrie-Norm [normas da indústria alemã]). Geralmente é usado para acoplar os conectores do teclado PS/2 ou do cabo do mouse.

conector paralelo — Porta de E/S usada com frequência para conectar uma impressora paralela ao computador. Também chamado de *porta LPT*.

conector serial — Porta de E/S geralmente usada para conectar dispositivos ao computador, como dispositivos digitais de mão ou câmeras digitais.

configuração do sistema — Um utilitário que funciona como interface entre o hardware do computador e o sistema operacional. O programa de configuração do sistema permite configurar opções que podem ser selecionadas pelo usuário no BIOS, como data e hora ou a senha do sistema. Não altere as configurações desse programa, a menos que você saiba que efeitos essas alterações terão no computador.

controlador — Um chip que controla a transferência de dados entre o processador e a memória ou entre o processador e os dispositivos.

controlador de vídeo — O circuito de uma placa de vídeo ou de sistema (em computadores com um controlador de vídeo integrado) que, aliado ao monitor, oferece recursos de vídeo ao computador.

CRIMM — (Continuity Rambus In-Line Memory Module [módulo de memória Rambus em linha de continuidade]) — Um módulo especial sem chips de memória usado para preencher slots RIMM não usados.

cursor — O marcador em um vídeo ou na tela que mostra onde ocorrerá a próxima ação do teclado, do touch pad ou do mouse. Em geral, é uma linha contínua piscando, um caractere de sublinhado ou uma pequena seta.

D

DDR SDRAM — (Double-Data-Rate SDRAM [SDRAM de taxa de dados dupla]) — Um tipo de SDRAM que duplica o ciclo de burst de dados, melhorando o desempenho do sistema.

DDR2 SDRAM — (Double-Data-Rate 2 SDRAM [SDRAM 2 de velocidade dupla de dados]) — Um tipo de SDRAM DDR que usa uma "prefetch" de 4 bits e outras alterações na arquitetura para impulsionar a velocidade da memória para mais de 400 MHz.

DIMM — (Dual In-Line Memory Module [módulo de memória em linha dupla]) — Uma placa de circuito com chips de memória que se conecta a um módulo de memória na placa do sistema.

disco inicializável — Um disco que pode ser usado para iniciar o computador. Tenha sempre um disquete ou um CD inicializável disponível para ser usado no caso do disco rígido ser danificado ou do computador conter vírus.

disco rígido — Unidade que lê e grava dados no disco rígido. Os termos disco rígido e unidade de disco rígido são usados frequentemente como sinônimos.

dispositivo — Hardware, como uma unidade de disco, impressora ou teclado instalado no computador ou conectado a ele.

dispositivo de acoplamento — Consulte *APR*.

dissipador de calor — Uma placa de metal em alguns processadores que ajuda a dissipar calor.

DMA — (Direct Memory Access [acesso direto à memória]) — Canal que permite que determinados tipos de transferência de dados entre a RAM e um dispositivo não passem pelo processador.

DMTF — (Distributed Management Task Force [Força-tarefa de gerenciamento distribuído]) — Um consórcio de empresas de hardware e software que desenvolvem padrões de gerenciamento para ambientes distribuídos de área de trabalho, rede, empresa e Internet.

domínio — Grupo de computadores, programas e dispositivos de rede que são administrados como uma unidade, com normas e procedimentos comuns para uso por um grupo específico de usuários. Os usuários fazem login no domínio para obter acesso aos recursos.

DRAM — (Dynamic Random Access Memory [memória de acesso dinâmico randômico]) — Memória que armazena informações em circuitos integrados que contêm capacitores.

driver — Software que permite que o sistema operacional controle um dispositivo, como uma impressora. Muitos dispositivos não funcionarão corretamente se o driver correto não estiver instalado no computador.

driver de dispositivo — Consulte *driver*.

DSL — (Digital Subscriber Line [linha de assinante digital]) — Uma tecnologia que oferece uma conexão contínua e de alta velocidade à Internet através de uma linha telefônica analógica.

dual-core — Uma tecnologia Intel® na qual duas unidades computacionais físicas são colocadas dentro de um único encapsulamento de processador, o que aumenta consideravelmente a eficiência de computação e a habilidade de execução de multitarefa.

DVD+RW — DVD regravável — Uma versão regravável de um DVD. Os dados podem ser gravados em um disco DVD+RW e, depois, apagados e gravados novamente (regravados). (A tecnologia DVD+RW é diferente da tecnologia DVD-RW.)

DVD-R — DVD gravável — Uma versão gravável de um DVD. Um DVD-R só pode ser gravado uma vez. Uma vez gravados, os dados não podem mais ser apagados ou sobregravados.

DVI — (Digital Video Interface [interface de vídeo digital]) — Um padrão para transmissão digital entre um computador e um monitor de vídeo digital.

E

ECC — (Error Checking and Correction [verificação e correção de erros]) — Tipo de memória que contém um circuito especial para testar a exatidão dos dados conforme entram e saem da memória.

ECP — (Enhanced Capabilities Port [porta de capacidades estendidas]) — Tipo de conector paralelo que fornece melhor transmissão bidirecional de dados. Similar à EPP, a ECP utiliza o acesso direto à memória para transferir dados e, em geral, melhora o desempenho.

editor de texto — Programa usado para criar e editar arquivos que contêm somente texto. Por exemplo, o Bloco de notas do Windows usa um editor de texto. Os editores de texto geralmente não fornecem funcionalidade de quebra automática de linha ou formatação (opção de sublinhar, alterar fontes, etc.).

EIDE — (Enhanced Integrated Device Electronics [dispositivo eletrônico integrado avançado]) — Versão aprimorada da interface IDE para discos rígidos e unidades de CD.

EMI — (ElectroMagnetic Interference [interferência eletromagnética]) — Interferência elétrica causada por radiação eletromagnética.

endereço de E/S — Endereço na RAM associado a um dispositivo específico (como um conector serial, um conector paralelo ou um slot de expansão) e que permite que o processador se comunique com esse dispositivo.

endereço de memória — Um local específico onde os dados são armazenados temporariamente na RAM.

ENERGY STAR® — Requisitos da EPA (Environmental Protection Agency [Agência de Proteção Ambiental]) para redução do consumo total de eletricidade.

EPP — (Enhanced Parallel Port [porta paralela avançada]) — Tipo de conector paralelo que faz a transmissão bidirecional de dados.

E/S — entrada/saída — Operação ou dispositivo que insere e extrai dados do computador. Teclados e impressoras são dispositivos de E/S.

ESD — (ElectroStatic Discharge [descarga eletrostática]) — Descarga rápida de eletricidade estática. As descargas eletrostáticas podem danificar os circuitos integrados de computadores e de equipamentos de comunicação.

etiqueta de serviço — Etiqueta de código de barras colada ao computador que o identifica quando você acessa o suporte Dell no site support.dell.com (em inglês) ou quando você liga para a Dell para obter suporte técnico ou para o serviço de atendimento ao cliente.

ExpressCard — Um cartão de E/S removível em conformidade com o padrão PCMCIA. Modems e adaptadores de rede são tipos comuns de cartões ExpressCards. Os cartões ExpressCards suportam tanto o padrão PCI Express como o USB 2.0.

F

Fahrenheit — Uma escala de medida de temperatura em que 32° é o ponto de congelamento e 212° é o ponto de ebulição da água.

FBD — (fully-buffered DIMM, DIMM de buffer completo) — Um módulo de memória DIMM com chips DRAM DDR2 e um AMB (Advanced Memory Buffer [Buffer de memória avançado]) que agiliza a comunicação entre os chips SDRAM DDR2 e o sistema.

FCC — (Federal Communications Commission [Comissão Federal de Comunicações]) — órgão dos EUA responsável pelo cumprimento dos regulamentos de comunicações que definem a quantidade de radiação que os computadores e outros equipamentos eletrônicos podem emitir.

formatação — Processo que prepara uma unidade ou um disco para armazenamento de dados. Quando uma unidade ou um disco é formatado, as informações existentes são perdidas.

FSB — (Front Side Bus [barramento frontal]) — Caminho dos dados e interface física entre o processador e a RAM.

FTP — (File Transfer Protocol [protocolo de transferência de arquivos]) — Protocolo Internet padrão usado na troca de arquivos entre computadores conectados à Internet.

G

G — gravidade — Medida de peso e força.

GB — gigabyte — Medida de armazenamento de dados equivalente a 1024 MB (1.073.741.824 bytes). Quando usado para referir-se ao armazenamento do disco rígido, o termo geralmente é arredondado para 1.000.000.000 bytes.

GHz — gigahertz — Medida de frequência equivalente a um milhão de Hz ou mil MHz. A velocidade de processadores, barramentos e interfaces do computador normalmente é medida em GHz.

GUI — (Graphical User Interface [interface gráfica do usuário]) — Software que interage com o usuário através de menus, janelas e ícones. A maioria dos

programas que funcionam nos sistemas operacionais Windows são GUIs.

H

HTTP — Hypertext Transfer Protocol [protocolo de transferência de hipertexto] — Protocolo para troca de arquivos entre computadores conectados à Internet.

Hyper-Threading — Hyper-Threading é uma tecnologia Intel que pode melhorar o desempenho geral do computador, permitindo que um único processador físico funcione como dois processadores lógicos, capaz de executar determinadas tarefas simultaneamente.

Hz — hertz — Unidade de medida de frequência equivalente a um ciclo por segundo. A velocidade de processamento de computadores e dispositivos eletrônicos é medida frequentemente em quilohertz (kHz), megahertz (MHz), gigahertz (GHz) ou terahertz (THz).

I

IC — (Integrated Circuit [circuito integrado]) — Lâmina semicondutora, ou chip na qual milhares ou milhões de pequenos componentes eletrônicos são fabricados para uso em equipamento de vídeo, áudio e computadores.

IDE — (Integrated Drive Electronics [dispositivo eletrônico integrado]) — Interface para dispositivos de armazenamento em massa na qual o controlador é integrado ao disco rígido ou à unidade de CD.

IEEE 1394 — Institute of Electrical and Electronics Engineers, Inc. — Barramento serial de alto desempenho usado para conectar dispositivos compatíveis com IEEE 1394, como câmeras digitais e tocadores de DVD, ao computador.

integrado — Normalmente refere-se aos componentes que estão fisicamente localizados na placa de sistema do computador. Também chamado de *embutido*.

IrDA — Infrared Data Association — A organização que cria padrões internacionais para comunicações por infravermelho.

IRQ — (Interrupt Request [solicitação de interrupção]) — Rota eletrônica atribuída a um dispositivo específico para que ele possa se comunicar com o processador. Uma IRQ deve ser atribuída a cada conexão do dispositivo. Embora dois dispositivos possam compartilhar a mesma IRQ, não é possível operar os dois dispositivos simultaneamente.

ISP — Provedor de Internet — Empresa que permite que você acesse o servidor host para se conectar diretamente à Internet, enviar e receber e-mails e acessar sites. Normalmente, o provedor de Internet oferece um pacote de software, nome de usuário e números de telefone para acesso, mediante uma taxa.

K

KB — (kilobyte [quilobyte]) — Unidade de dados equivalente a 1.024 bytes, mas normalmente associada a 1.000 bytes.

Kb — kilobit — Unidade de dados equivalente a 1.024 bits. Medida da capacidade dos circuitos integrados de memória.

kHz — (kilohertz [quilohertz]) — Medida de frequência equivalente a 1.000 Hz.

L

LAN — (Local Area Network [rede de área local]) — Rede de computadores que abrange uma pequena área. A LAN normalmente está confinada a um edifício ou a alguns edifícios próximos uns dos outros. Ela pode ser conectada a outra LAN a qualquer distância por meio de linhas telefônicas ou de ondas de rádio para formar uma WAN (Wide Area Network [rede de longa distância]).

LCD — (Liquid Crystal Display [tela de cristal líquido]) — Tecnologia usada em computadores portáteis e em monitores de tela plana.

LED — (Light Emitting Diode [diodo emissor de luz]) — Componente eletrônico que emite luz para indicar o status do computador.

leitor de impressão digital — Um sensor de fita que usa as suas impressões digitais exclusivas, para autenticar a sua identidade de usuário e ajudar a garantir a segurança do seu computador.

LPT — (Line print terminal - terminal de impressão em linha) — Nome da conexão paralela com uma impressora ou outro dispositivo paralelo.

M

mapeamento de memória — O processo pelo qual o computador atribui endereços de memória a locais físicos durante a inicialização. Os dispositivos e o software podem, portanto, identificar as informações que o processador pode acessar.

MB/seg — megabytes por segundo — Um milhão de bytes por segundo. Normalmente, essa medida é usada para taxas de transferência de dados.

MB — megabyte — Medida de armazenamento de dados equivalente a 1.048.576 bytes. 1 MB é igual a 1.024 KB. Quando usado para se referir ao armazenamento do disco rígido, o termo normalmente é arredondado para 1.000.000 bytes.

Mb — megabit — Medida da capacidade de chip de memória equivalente a 1.024 Kb.

Mbps — (megabits per second [megabits por segundo]) — Um milhão de bits por segundo. Esta medida é geralmente usada para as velocidades de

transmissão de redes e modems.

memória — área de armazenamento temporário de dados no computador. Como os dados da memória não são permanentes, é recomendável salvar com frequência os arquivos com os quais você está trabalhando e salvar sempre os arquivos antes de desligar o computador. Um computador pode conter várias formas diferentes de memória, como memória de acesso randômico (RAM - random access memory), memória somente para leitura (ROM - read-only memory) e memória de vídeo. Frequentemente, a palavra memória é usada como sinônimo de RAM.

memória de vídeo — Memória que consiste em chips de memória dedicados às funções de vídeo. A memória de vídeo é geralmente mais rápida do que a memória do sistema. A quantidade de memória de vídeo instalada influencia principalmente no número de cores que um programa pode mostrar.

MHz — megahertz — Medida de frequência equivalente a 1 milhão de ciclos por segundo. As velocidades de processadores, barramentos e interfaces de computadores geralmente são medidas em MHz.

Mini-Card — Uma pequena placa criada para periféricos integrados, como placas de rede de comunicação. A Mini-Card é funcionalmente equivalente a uma placa de expansão PCI padrão.

Mini PCI — Um padrão para dispositivos periféricos integrados com ênfase em comunicação, como modems e placas de rede. Uma placa Mini PCI é uma placa externa pequena que é funcionalmente equivalente a uma placa de expansão PCI padrão.

modem — Dispositivo que permite a comunicação entre computadores através de linhas telefônicas analógicas. Existem três tipos de modem: externo, placa de PC e interno. Tipicamente, você usa o modem para se conectar à Internet e trocar e-mails.

modo de espera — Modo de gerenciamento de energia que desativa todas as operações desnecessárias do computador para economizar energia.

modo de hibernação — Modo de gerenciamento de energia que salva tudo o que está na memória em um espaço reservado no disco rígido e, em seguida, desliga o computador. Quando você reinicializa o computador, as informações da memória salvas no disco rígido são automaticamente restauradas.

modo de tela dupla — Uma Configuração de vídeo que permite usar um segundo monitor como uma extensão do vídeo. Também chamado de *modo de vídeo estendido*.

modo de vídeo — Modo que descreve a forma como o texto e os gráficos são mostrados no monitor. Os softwares baseados em elementos gráficos, como os sistemas operacionais Windows, são mostrados em modos de vídeo que podem ser definidos como *x* pixels horizontais por *y* pixels verticais por *z* cores. Os softwares baseados em caracteres, como editores de texto, são mostrados em modos de vídeo que podem ser definidos como *x* colunas e *y* linhas de caracteres.

modo de vídeo estendido — Uma configuração de vídeo que permite usar um segundo monitor como uma extensão do vídeo. Também chamado de *modo de tela dupla*.

modo gráfico — Modo de vídeo que pode ser definido como *x* pixels horizontais por *y* pixels verticais por *z* cores. Os modos gráficos podem mostrar uma variedade ilimitada de formas e fontes.

módulo de memória — Uma pequena placa de circuito que contém chips de memória e se conecta à placa de sistema.

módulo de viagem — Dispositivo de plástico projetado para caber no compartimento de módulos do computador portátil e reduzir o peso do computador.

MP — megapixel — Uma medida de resolução de imagem usada para câmeras digitais.

ms — milissegundo — Medida de tempo equivalente a um milésimo de segundo. Os tempos de acesso dos dispositivos de armazenamento são medidos frequentemente em ms.

N

NIC — Consulte *adaptador de rede*.

ns — nanossegundo — Medida de tempo equivalente a um bilionésimo de segundo.

NVRAM — (Nonvolatile Random Access Memory [RAM não-volátil]) — Tipo de memória que armazena dados quando o computador é desligado ou perde sua fonte de energia externa. A RAM não-volátil é usada para manter as informações de configuração do computador, como data, hora e outras opções de configuração do sistema que você possa definir.

P

Painel de controle — Um utilitário do Windows que permite modificar o sistema operacional e as configurações de hardware, como as configurações do vídeo.

papel de parede — Padrão ou figura de plano de fundo na área de trabalho do Windows. Para trocar o papel de parede, use o Painel de controle do Windows. Você também pode digitalizar sua imagem favorita e transformá-la em papel de parede.

partição — Uma área de armazenamento físico de um disco rígido que é atribuída a uma ou mais áreas de armazenamento lógico conhecidas como unidades lógicas. Cada partição pode conter várias unidades lógicas.

pasta — Termo usado para descrever o espaço em um disco ou unidade onde os arquivos são organizados e agrupados. Os arquivos de uma pasta podem ser vistos e ordenados de diversas maneiras, por exemplo, em ordem alfabética, por data ou por tamanho.

PCI — (Peripheral Component Interconnect [interconexão de componentes periféricos]) — PCI é um barramento local que suporta caminhos de dados de 32 e 64 bits, fornecendo um caminho de dados de alta velocidade entre o processador e dispositivos como vídeo, unidades e redes.

PCI Express — Uma modificação para a interface PCI que impulsiona a taxa de transferência de dados entre o processador e os dispositivos a ele conectados. A interface PCI Express pode transferir dados em velocidades de 250 MB/seg a 4 GB/seg. Se o dispositivo e o chipset da interface PCI Express têm capacidades de velocidade diferentes, eles operam em uma velocidade menor.

PCMCIA — (Personal Computer Memory Card International Association [Associação Internacional de Placas de Memória de PC]) — Organização que define os padrões para placas de PC.

PIO — (Programmed Input/Output [entrada/saída programada]) — Método de transferência de dados entre dois dispositivos que utiliza o processador como parte do caminho de dados.

pixel — Um único ponto na tela do vídeo. Os pixels são organizados em linhas e colunas para criar uma imagem. A resolução de vídeo, por exemplo 800 x 600, é expressa como o número de pixels na horizontal pelo número de pixels na vertical.

placa de expansão — Placa de circuito instalada em um slot de expansão na placa do sistema de alguns computadores, expandindo a capacidade do computador. Alguns exemplos são placas de vídeo, de modem e de som.

placa de PC — Placa de E/S removível e compatível com o padrão PCMCIA. Os modems e adaptadores de rede são tipos comuns de placas de PC.

placa de PC estendida — Uma placa de PC que, quando instalada, se estende além da borda do slot da placa de PC.

placa de sistema — A placa de circuito principal do computador. Também chamada de *placa-mãe*.

Plug-and-Play — Capacidade do computador de configurar dispositivos automaticamente. O Plug and Play oferecerá instalação, configuração e compatibilidade automáticas com o hardware existente se o BIOS, o sistema operacional e todos os dispositivos forem compatíveis com Plug and Play.

POST — (Power-On Self Test [teste automático de inicialização]) — Programas de diagnóstico carregados automaticamente pelo BIOS que executam testes básicos nos principais componentes do computador, como memória, disco rígido e vídeo. Se nenhum problema for detectado durante o POST, o computador continuará com a inicialização.

processador — Um chip de computador que interpreta e executa instruções de programa. Algumas vezes o processador é chamado de CPU (Central Processing Unit, Unidade de processamento central).

programa de configuração — Programa usado para instalar e configurar hardware e software. Os programas **setup.exe** ou **install.exe** acompanham a maioria dos pacotes de software do Windows. *Programa de configuração* difere de *configuração do sistema*.

protegido contra gravação — Arquivos ou mídia que não podem ser alterados. Use a proteção contra gravação para impedir a alteração ou destruição de dados. Para proteger contra gravação um disquete de 3,5 polegadas, empurre a barra de proteção contra gravação para a posição aberta.

protetor contra surtos de tensão — Evitam que picos de tensão, como os que podem ocorrer durante uma tempestade com raios, entrem no computador através da tomada elétrica. Os protetores de surto não protegem contra raios ou quedas de tensão, os quais ocorrem quando a tensão cai para mais de 20% abaixo do nível de tensão de linha CA normal.

Os protetores contra surto não protegem as conexões de rede. Sempre desconecte o cabo de rede do conector de rede durante as tempestades com raios.

PS/2 — personal system/2 — Tipo de conector usado para acoplar um teclado numérico, um mouse ou um teclado compatível com PS/2.

PXE — (Pre-Boot Execution Environment [ambiente de execução pré-inicialização]) — Padrão WfM (Wired for Management [conexão para gerenciamento]) que permite que os computadores conectados em rede e que não têm um sistema operacional sejam configurados e inicializados remotamente.

R

RAID — (Redundant Array of Independent Disks [Matriz redundante de discos independentes]) — Um método de fornecer redundância de dados. Algumas implementações comuns de RAID incluem RAID 0, RAID 1, RAID 5, RAID 10 e RAID 50.

RAM — (Random Access Memory [memória de acesso randômico]) — Principal área de armazenamento temporário para instruções e dados de programas. Todas as informações armazenadas na RAM são perdidas quando o computador é desligado.

resolução — A nitidez e a clareza de uma imagem produzida por uma impressora ou mostrada em um monitor. Quanto mais alta a resolução, maior será a nitidez da imagem.

resolução de vídeo — Consulte *resolução*.

RFI — (Radio Frequency Interference [interferência de frequência de rádio]) — Interferência gerada por frequências normais de rádio, na faixa de 10 kHz a 100.000 MHz. As frequências de rádio ficam na extremidade inferior do espectro de frequência eletromagnética e estão mais sujeitas a interferências do que as radiações de frequência mais alta, como infravermelho e luz.

ROM — (Read-Only Memory [memória somente para leitura]) — Memória que armazena os dados e os programas que não podem ser apagados nem gravados pelo computador. Diferentemente da RAM, a ROM mantém o seu conteúdo quando o computador é desligado. Alguns programas essenciais à operação do computador residem na ROM.

RPM — (Revolutions per Minute [revoluções por minuto]) — Número de rotações que ocorrem por minuto. Em geral, a velocidade do disco rígido é medida em rpm.

RTC — (Real Time Clock [relógio de tempo real]) — Relógio alimentado por bateria na placa de sistema que mantém a data e a hora após o computador ser desligado.

RTCST — (Real Time Clock Reset [reajuste do relógio de tempo real]) — Jumper na placa de sistema de alguns computadores que pode ser usado com frequência para solucionar problemas.

S

saída de TV S-vídeo — Conector usado para ligar a TV ou o dispositivo de áudio digital ao computador.

SAS — (serial attached SCSI [SCSI serial conectada]) — Uma versão serial mais rápida da interface SCSI (como oposto à arquitetura paralela SCSI original).

SATA — (serial ATA [ATA serial]) — Uma versão serial mais rápida da interface ATA (IDE).

ScanDisk — Utilitário da Microsoft que procura erros em arquivos, pastas e na superfície do disco rígido. O ScanDisk é freqüentemente executado quando o computador é reiniciado após parar de responder.

SCSI — (Small Computer System Interface [interface de sistema de computadores de pequeno porte]) — Uma interface de alta velocidade usada para conectar dispositivos a um computador, como discos rígidos, unidades de CD, impressoras e scanners. A interface SCSI pode conectar vários dispositivos usando um único computador. Cada dispositivo é acessado por um número de identificação individual no barramento do controlador SCSI.

SDRAM — (Synchronous dynamic random [Memória de acesso dinâmico randômico síncrono]) — Um tipo de DRAM que é sincronizada com a velocidade de clock ideal do processador.

sensor de infravermelho — Porta que permite a transferência de dados entre o computador e dispositivos compatíveis com infravermelho sem usar uma conexão de cabo.

seqüência de inicialização — Especifica a ordem dos dispositivos a partir dos quais o computador tenta inicializar.

SIM — (Subscriber Identity Module [Módulo de identidade do assinante]) — Uma placa SIM contém um microchip que codifica transmissões de voz e dados. Os cartões SIM podem ser usados em telefones e computadores portáteis.

slot de expansão — Conector localizado na placa do sistema (de alguns computadores) no qual uma placa de expansão é inserida e através do qual ela é conectada ao barramento do sistema.

software antivírus — Um programa criado para identificar, colocar em quarentena e/ou apagar vírus do computador.

somente leitura — Dados e/ou arquivos que você pode ver, mas não pode editar nem apagar. O arquivo terá o status de "somente leitura" se:

- | Estiver em um disquete, CD ou DVD protegido fisicamente contra gravação.
- | Estiver em um diretório da rede e o administrador do sistema tiver atribuído direitos somente para indivíduos específicos.

S/PDIF — (Sony/Philips Digital Interface [interface digital Sony/Philips]) — Formato de arquivo de transferência de áudio que permite a transferência de áudio de um arquivo para outro sem convertê-lo em/de um formato analógico, o que poderia degradar a qualidade do arquivo.

striping de disco — Técnica para espalhar os dados por várias unidades de disco. O striping de disco pode agilizar operações que recuperam dados do armazenamento do disco. Os sistemas que usam o particionamento de disco geralmente permitem que o usuário selecione o tamanho da unidade de dados ou a largura da faixa.

Strike Zone™ — área reforçada da base da plataforma que protege o disco rígido, agindo como um dispositivo de amortecimento para ajudar o computador a absorver choque mecânico ou protegê-lo se ele for derrubado (independentemente do computador estar ligado ou desligado).

SVGA — super-vídeo graphics array — Padrão de vídeo para controladores e placas de vídeo. As resoluções SVGA típicas são 800 x 600 e 1.024 x 768.

O número de cores e a resolução que um programa exibe dependem dos recursos do monitor, do controlador de vídeo e de seus drivers, bem como da quantidade de memória de vídeo instalada no computador.

SXGA+ — (Super-Extended Graphics Array Plus [matriz gráfica super-estendida +]) — Padrão de vídeo para controladores e placas de vídeo que suporta resoluções de até 1.400 x 1.050.

SXGA — (Super-Extended Graphics Array [matriz gráfica super-estendida]) — Padrão de vídeo para controladores e placas de vídeo que suporta resoluções de até 1.280 x 1.024.

T

TAPI — (Telephony Applications Programming Interface [interface de programação de aplicações em telefonia]) — Permite que os programas do Windows funcionem com uma ampla variedade de dispositivos de telefonia, incluindo voz, dados, fax e vídeo.

taxa de renovação — Frequência, medida em Hz, na qual as linhas horizontais da tela são recarregadas (algumas vezes, essa taxa é chamada também de *freqüência vertical*). Quanto mais alta for a taxa de renovação, menos o olho humano perceberá o vídeo piscando.

tempo de operação da bateria — O tempo (em minutos ou horas) que a bateria de um computador portátil alimenta o computador.

TPM — (trusted platform module [módulo de plataforma confiável]) — Um recurso de segurança baseado em hardware que quando combinado com um software de segurança aumenta a proteção da rede e do computador mediante a ativação de recursos como proteção de arquivos e de e-mail.

U

UMA — (Unified Memory Allocation[alocação de memória unificada]) — Memória do sistema alocada de maneira dinâmica para vídeo.

unidade óptica — Unidade que utiliza tecnologia óptica para ler ou gravar dados em CDs, DVDs ou DVD+RWs. Alguns exemplos de unidades ópticas são unidades de CD, de DVD, de CD-RW e unidades combinadas de CD-RW/DVD.

unidade de CD-RW/DVD — Uma unidade, algumas vezes chamada de unidade combinada, que pode ler CDs e DVDs e gravar em discos CD-RW (CDs regraváveis) e CD-R (CDs graváveis). Você pode gravar em discos CD-RW várias vezes, mas somente uma vez em discos CD-R.

unidade de CD-RW — Uma unidade que pode ler CDs e gravar em discos CD-RW (CDs regraváveis) e CD-R (CDs graváveis). Você pode gravar em discos CD-RW várias vezes, mas somente uma vez em discos CD-R.

unidade de DVD+RW — unidade que pode ler DVDs e a maioria das mídias de CD e gravar em discos DVD+RW (DVDs regraváveis).

unidade Zip — Unidade de disquete de alta capacidade desenvolvido pela Iomega Corporation que usa discos removíveis de 3,5 polegadas, chamados discos Zip. Os discos Zip são um pouco maiores que os disquetes normais, duas vezes mais grossos e armazenam até 100 MB de dados.

UPS — (Uninterruptible Power Supply [fonte de alimentação ininterrupta]) — Fonte de alimentação de reserva usada em casos de interrupção do fornecimento de energia elétrica ou queda do nível de tensão a um valor inaceitável. A UPS mantém o computador funcionando por um período de tempo limitado quando não há energia elétrica. Os sistemas UPS geralmente fornecem supressão de surtos de tensão e, em alguns casos, regulação de tensão. Os sistemas UPS pequenos fornecem energia de bateria por alguns minutos para permitir que você salve seus programas e desligue o computador.

USB — (Universal Serial Bus [barramento serial universal]) — Interface de hardware para dispositivos de baixa velocidade, como teclado, mouse, joystick, scanner, conjunto de alto-falantes, impressora, dispositivos de banda larga (DSL e modems a cabo), dispositivos de imagem ou dispositivos de armazenamento compatíveis com USB. Os dispositivos são conectados diretamente a um soquete de 4 pinos no computador ou a um hub de várias portas que se conecta ao computador. Os dispositivos USB podem ser conectados com o computador ligado. Eles podem também ser montados juntos, em correntes tipo margarida.

UTP — (Unshielded Twisted Pair [pares trançados não blindados]) — Descreve um tipo de cabo usado na maioria das redes telefônicas e em algumas redes de computadores. Os pares de fios não blindados são trançados para garantir proteção contra interferência eletromagnética, em vez de ser usada uma luva de metal ao redor de cada par de fios.

UXGA — (Ultra Extended Graphics Array [matriz gráfica ultra-estendida]) — Padrão de vídeo para controladores e placas de vídeo que suporta resoluções de até 1.600 x 1.200.

V

V — volt — Medida de potencial elétrico ou força eletromotriz. 1 Volt é a tensão que aparece nos terminais de uma resistência de 1 ohm quando uma corrente de 1 ampère flui por essa resistência.

velocidade do clock — A velocidade, medida em MHz, que indica a velocidade em que funcionam os componentes do computador conectados ao barramento do sistema.

velocidade do barramento — A velocidade, medida em MHz, em que um barramento pode transferir informações.

vida útil da bateria — O tempo (em anos) durante o qual a bateria de um computador portátil pode ser esgotada e recarregada.

vírus — Um programa criado para causar danos ou destruir dados armazenados no computador. Esses programas passam de um computador para outro por meio de discos, softwares obtidos por meio de download da Internet ou anexos de e-mails infectados. Quando um programa infectado é aberto, seu vírus embutido também é ativado.

Um tipo comum de vírus é o vírus de inicialização, que é armazenado nos setores de inicialização de disquetes. Se o disquete for deixado na unidade quando o computador é desligado e depois ligado, o computador será infectado ao ler os setores de inicialização desse disquete para localizar o sistema operacional. Se o computador for infectado, o vírus de inicialização poderá se duplicar em todos os disquetes que forem lidos ou gravados no computador até o vírus ser eliminado.

W

W — watt — Medida de potência elétrica. 1 W é a potência gerada por 1 ampère de corrente fluindo sob 1 Volt.

Whr — watt-hora — Unidade de medida geralmente usada para indicar a capacidade aproximada de uma bateria. Por exemplo, uma bateria de 66 Wh pode fornecer 66 W de energia por 1 hora ou 33 W por 2 horas.

WLAN — Rede local sem fio. Uma série de computadores interconectados que se comunicam uns com os outros por ondas aéreas usando pontos de acesso ou roteadores sem fio para proporcionar acesso à Internet.

WWAN — (Wireless wide area network [rede sem fio de longa distância]). Uma rede sem fio de dados de alta velocidade usando tecnologia celular e cobrindo uma área geográfica muito maior do que a WLAN.

WXGA — (Wide-Aspect Extended Graphics Array [matriz gráfica estendida ampliada]) — Um padrão de vídeo para controladores e placas de vídeo que suporta resoluções de até 1.280 x 800.

X

XGA — (Extended Graphics Array [matriz gráfica estendida]) — Padrão de vídeo para placas e controladores de vídeo que suporta resoluções de até 1.024 x 768.

Z

ZIF — (Zero Insertion Force [força de inserção zero]) — Tipo de soquete ou conector que permite que um chip de computador seja instalado ou removido sem precisar pressionar o chip ou seu soquete.

Zip — Formato de compactação de dados amplamente usado. Os arquivos compactados em formato Zip são chamados de arquivos Zip e, normalmente, têm nomes com a extensão .zip. Um tipo especial de arquivo compactado é o arquivo auto-extraível, que tem a extensão .exe. Para descompactar um arquivo auto-extraível, clique duas vezes nele.

[Voltar para a página do índice](#)

[Voltar para a página do índice](#)

Memória

Dell™ OptiPlex™ 745 Guia do Usuário

- [Visão geral sobre memória DDR2](#)
- [Informações sobre memória com configurações de 4 GB ou mais \(apenas sistemas operacionais de 32 bits\)](#)
- [Como remover memória](#)
- [Como instalar memória](#)

O computador suporta apenas memória DDR2 não ECC. Para obter mais informações sobre o tipo de memória suportada pelo computador, consulte a seção "Memória" das especificações do computador:

- 1 [Especificações do computador minitorre](#)
- 1 [Especificações do computador de mesa](#)
- 1 [Especificações do computador de fator de forma pequeno](#)
- 1 [Especificações do computador de fator de forma ultrapequeno](#)

➔ **AVISO:** Antes de instalar novos módulos de memória, faça download do BIOS mais recente para seu computador no site de suporte da Dell em support.dell.com (em inglês).

📄 **NOTA:** As memórias adquiridas da Dell são cobertas pela garantia do computador.

Visão geral sobre memória DDR2

Os módulos de memória DDR2 de canal duplo devem ser instalados em *pares de memórias de tamanhos iguais*. Se os módulos de memória DDR2 não forem iguais, o computador continuará a funcionar, mas com uma leve redução de desempenho. Consulte a etiqueta no canto superior direito do módulo para determinar a capacidade do módulo.



➔ **AVISO:** Não instale módulos de memória ECC. A instalação desses módulos pode fazer com que o sistema não inicialize ou pode afetar seu desempenho.

📄 **NOTA:** Sempre instale os módulos de memória DDR2 na ordem indicada na placa de sistema.

As configurações de memória recomendadas são:

- 1 Um par de módulos de memória correspondentes instalados nos conectores DIMM1 e DIMM2
- ou
- 1 Um módulo de memória instalado no conector DIMM1
- ou
- 1 Para os computadores minitorre, de mesa e de fator de forma pequeno, um par correspondente de módulos de memória instalado nos conectores DIMM1 e DIMM2 e outro par correspondente instalado nos conectores DIMM3 e DIMM4.

Verifique se você instalou um único módulo de memória em DIMM1, o conector mais próximo do processador, antes de instalar módulos nos outros conectores.

📄 **NOTA:** Os computadores de fator de forma ultra pequeno têm apenas dois slots que são considerados como um par intercalado. Os computadores minitorre, de mesa e de fator de forma pequeno têm quatro slots.

Pares correspondentes para computadores minitorre, de mesa e de fator de forma pequeno

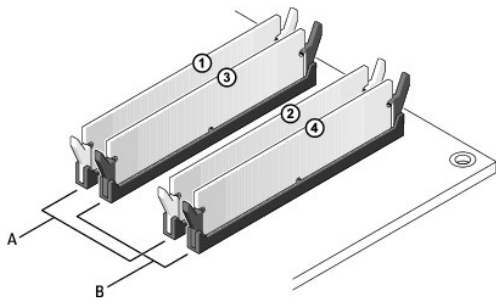

A	par casado de módulos de memória em conectores DIMM1 e DIMM2 (clipes de fixação brancos)
B	par casado de módulos de memória nos conectores DIMM3 e DIMM4 (clipes de fixação pretos)

Informações sobre memória com configurações de 4 GB ou mais (apenas sistemas operacionais de 32 bits)

Este computador suporta um máximo de 8 GB de memória. Os sistemas operacionais de 32-bits atuais, como o Microsoft® Windows® XP, podem usar um máximo de 4 GB de espaço de endereço. No entanto, a quantidade de memória disponível para o sistema operacional é menor do que a instalada. Determinados componentes do computador precisam espaço de endereço na faixa de 4 GB. O espaço de endereço reservado para esses componentes não pode ser usado pela memória do computador.

Os componentes a seguir precisam de espaço de endereço de memória:

- 1 ROM do sistema
- 1 APIC(s)
- 1 Dispositivos PCI integrados, como conectores de rede e controladores SCSI
- 1 Placas PCI
- 1 Placas de vídeo
- 1 Placas PCI Express (se disponíveis)

Na inicialização, o BIOS identifica os componentes que precisam de espaço de endereço. O BIOS calcula dinamicamente a quantidade necessária de espaço de endereço reservado. Ele então subtrai de 4 GB o espaço de endereço reservado para determinar a quantidade de espaço que pode ser utilizada.

- 1 Se a memória total do computador instalada for inferior ao espaço do endereço utilizável, toda a memória instalada ficará disponível para uso somente pelo sistema operacional.
- 1 Se a memória total do computador instalada for igual ou superior ao espaço de endereço utilizável, uma parte da memória instalada não ficará disponível para uso pelo sistema operacional.

Como remover memória

⚠️ ADVERTÊNCIA: Antes de começar qualquer procedimento desta seção, siga as instruções de segurança contidas no *Guia de Informações do Produto*.

➡️ AVISO: Se você remover os módulos de memória originais do computador durante uma atualização de memória, mantenha-os separados de todos os novos módulos existentes, mesmo que os tenha adquirido da Dell. Se possível, *não* emparelhe um módulo de memória original com um módulo de memória novo. Caso contrário, o computador pode não ser iniciado adequadamente.

Instale os módulos de memória originais em pares nos conectores DIMM1 e DIMM2 ou DIMM3 e DIMM4.

➡️ AVISO: A remoção de módulos de memória de conectores DIMM2 e DIMM4 nos computadores de mesa exige que você remova a unidade óptica (consulte [Unidades](#)). A falha no cumprimento desta instrução pode danificar o módulo de memória e o soquete DIMM.

1. Siga os procedimentos em [Antes de começar](#).
2. Se estiver usando um computador de mesa, remova a unidade óptica (consulte [Unidade óptica](#)).
3. Pressione com cuidado o clipe de fixação nas extremidades do conector do módulo de memória.

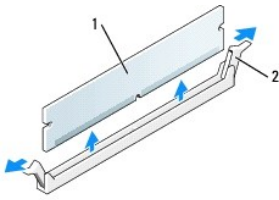

1	módulo de memória
2	clipe de fixação (2)

4. Remova o módulo de memória. Se estiver trocando um módulo de memória, consulte [Como instalar memória](#).
5. Se estiver usando um computador de mesa, substitua a unidade óptica (consulte [Unidade óptica](#)).
6. Recoloque a tampa do computador (consulte [Como recolocar a tampa do computador](#)).

Como instalar memória

⚠️ ADVERTÊNCIA: Antes de começar qualquer procedimento desta seção, siga as instruções de segurança contidas no *Guia de Informações do Produto*.

⚡ AVISO: Para evitar dano por estática aos componentes internos do computador, descarregue a eletricidade estática de seu corpo antes de tocar em qualquer componente eletrônico do computador. É possível fazê-lo tocando em uma superfície de metal não pintada no chassi do computador.

📌 NOTA: As memórias adquiridas da Dell são cobertas pela garantia do computador.

1. Siga os procedimentos em [Antes de começar](#).
2. Se você estiver usando um computador de mesa, remova a unidade óptica (consulte [Unidade óptica](#)).
3. Pressione as presilhas de segurança, localizadas em cada extremidade do conector do módulo de memória.

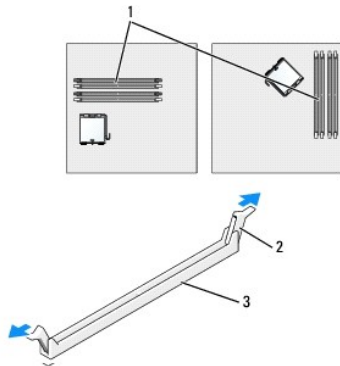

1	conector de memória mais próximo do processador
2	clipes de fixação (2)
3	conector

4. Alinhe o entalhe na parte inferior do módulo com a barra cruzada no conector.

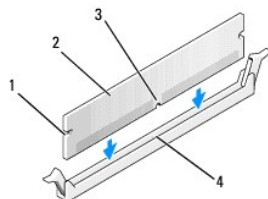

1	recortes (2)
2	módulo de memória
3	entalhe
4	barra

➡ **AVISO:** Para evitar danos ao módulo de memória, pressione-o verticalmente para baixo no conector, aplicando a mesma força em ambas as extremidades do módulo.

5. Insira o módulo no conector, até que ele se encaixe na posição.

Se você inserir o módulo corretamente, os cliques de fixação se encaixarão com um estalo nas reentrâncias em cada extremidade do módulo.

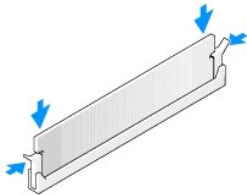

6. Se estiver usando um computador de mesa, substitua a unidade óptica (consulte [Unidade óptica](#)).

7. Recoloque a tampa do computador (consulte [Como recolocar a tampa do computador](#)).

8. O computador detecta que a nova memória não corresponde às informações de configuração existentes e gera a seguinte mensagem:

The amount of system memory has changed. (A quantidade de memória do sistema mudou.)
Pressione a tecla F1 para continuar, F2 para executar o utilitário de configuração

9. Pressione <F2> para entrar na configuração do sistema e verifique o valor de **System Memory** (Memória do sistema).

O computador deve ter alterado o valor de **System Memory** de acordo com a nova memória instalada. Verifique o novo total. Se estiver correto, vá para [etapa 11](#).

10. Se o total de memória estiver incorreto, desligue e desconecte o computador e os dispositivos de suas tomadas elétricas. Abra a tampa do computador e verifique se os módulos de memória instalados estão encaixados corretamente nos soquetes. Em seguida, repita as etapas [7](#), [8](#) e [9](#).

11. Quando o valor total de **System Memory** estiver correto, pressione <Esc> para sair da configuração do sistema.

12. Execute o Dell Diagnostics (consulte [Dell Diagnostics](#)) para verificar se os módulos de memória estão funcionando corretamente.

[Voltar para a página do índice](#)

Dell™ OptiPlex™ 745 Guia do Usuário

Computador minitorre





Sobre o seu computador

[Como obter informações](#)
[Computador minitorre](#)
[Especificações do computador minitorre](#)
[Recursos avançados](#)
[Como limpar o computador](#)
[Como reinstalar drivers e o sistema operacional](#)
[Como solucionar problemas](#)
[Recursos do Microsoft® Windows® XP](#)
[Ferramentas e utilitários para solução de problemas](#)
[Como obter ajuda](#)
[Garantia](#)
[Avisos de FCC \(apenas EUA\)](#)
[Glossário](#)

Como remover e instalar peças

[Antes de começar](#)
[Como remover a tampa do computador](#)
[Chave de violação do chassi](#)
[Painel de E/S](#)
[Unidades](#)
[Placas de expansão](#)
[Fonte de alimentação](#)
[Processador](#)
[Bateria](#)
[Como trocar a placa do sistema](#)
[Memória](#)
[Como recolocar a tampa do computador](#)

Notas, Avisos e ADVERTÊNCIAS

-  **NOTA:** uma NOTA indica informações importantes que ajudam você a utilizar melhor o computador.
-  **AVISO:** um AVISO indica um potencial de danos ao hardware ou a perda de dados e descreve como evitar o problema.
-  **ADVERTÊNCIA:** uma ADVERTÊNCIA indica um potencial de danos ao equipamento, de lesões corporais ou mesmo de morte.

Se você adquiriu o computador Dell™ série n, as referências deste documento a sistemas operacionais Microsoft® Windows® não se aplicam.

As informações deste documento estão sujeitas a alteração sem aviso prévio.
© 2006 Dell Inc. Todos os direitos reservados.

É proibida a reprodução sem permissão por escrito da Dell Inc.

Marcas comerciais usadas neste texto: *Dell*, o logotipo da *DELL*, *OptiPlex*, *Inspiron*, *Dimension*, *Latitude*, *Dell Precision*, *DellNet*, *TravelLite*, *Dell OpenManage*, *PowerVault*, *Axim*, *PowerEdge*, *PowerConnect* e *PowerApp* são marcas comerciais da Dell Inc. *Intel*, *Pentium* e *Celeron* são marcas registradas da Intel Corporation. *Microsoft*, *MS-DOS* e *Windows* são marcas registradas da Microsoft Corporation. *IBM* é marca registrada da International Business Machines Corporation. *Bluetooth* é marca comercial da Bluetooth SIG, Inc. e é usada pela Dell Inc. sob licença. *ENERGY STAR* é marca comercial registrada da EPA - U.S. Environmental Protection Agency (Agência de proteção ambiental dos Estados Unidos). Como parceira da ENERGY STAR, a Dell Inc. determinou que este produto atende às diretrizes da ENERGY STAR no que se refere à eficiência de energia.

Outros nomes e marcas comerciais podem ser usados neste documento como referência às entidades que reivindicam essas marcas e nomes ou aos seus produtos. A Dell Inc. declara que não tem interesse de propriedade sobre marcas comerciais e nomes de terceiros.

Junho de 2006 KH288 Rev. A00

[Voltar para a página do índice](#)

Placas de expansão

Dell™ OptiPlex™ 745 Guia do Usuário

- [Como instalar uma placa de expansão](#)
- [Como remover uma placa de expansão](#)

⚠ ADVERTÊNCIA: Antes de começar qualquer procedimento desta seção, siga as instruções de segurança do *Guia de Informações do Produto*

⚡ AVISO: Para evitar danos causados por estática aos componentes internos do computador, descarregue a eletricidade estática do seu corpo antes de tocar em qualquer componente eletrônico do computador. Para descarregar a eletricidade estática, toque em uma superfície de metal não pintada na parte traseira do chassi do computador.

O computador Dell™ suporta um adaptador serial e fornece os seguintes conectores para placas PCI e PCI Express.

- 1 Dois slots para a placa PCI
- 1 Um slot para a placa PCI Express x16
- 1 Um slot para a placa PCI Express x1

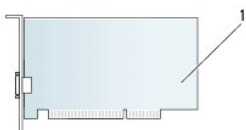

1 placa PCI

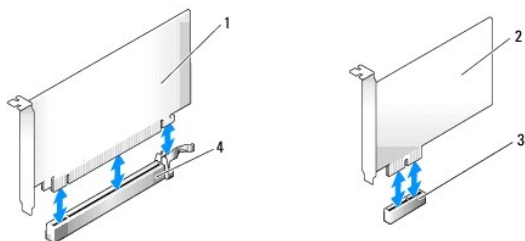

1	placa PCI Express x16	3	slot da placa PCI Express x1
2	placa PCI Express x1	4	slot da placa PCI Express x16

Como instalar uma placa de expansão

🚫 NOTA: O computador Dell usa somente slots PCI e PCI Express. Não há suporte para placas ISA.

🚫 NOTA: O adaptador de porta serial do computador minitorre contém também dois conectores PS/2.

Se você for trocar uma placa, desinstale o driver da placa existente. Consulte a documentação da placa para obter instruções.

1. Siga os procedimentos em [Antes de começar](#).
2. Empurre delicadamente a aba de liberação da trava de retenção das placas, girando a trava para a posição aberta. A trava permanecerá na posição aberta.

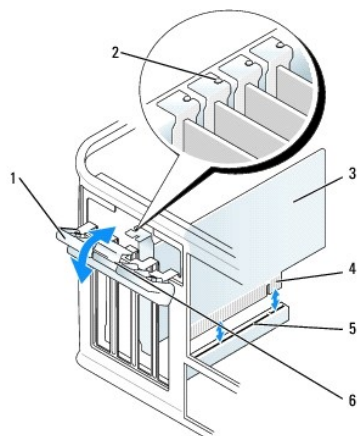

1	braço de retenção da placa	4	conector de borda da placa
2	guia de alinhamento	5	conector da placa
3	placa	6	aba de liberação

- Se estiver instalando uma nova placa, remova o suporte de preenchimento para criar uma abertura. Em seguida, continue com a etapa 5.
- Se você estiver substituindo uma placa já instalada no computador, remova-a. Se necessário, desconecte todos os cabos conectados à placa.
- Se a placa tiver uma barra de retenção, remova a barra. Puxe cuidadosamente a presilha, segure a placa pelos cantos superiores e solte-a do conector.
- Prepare a nova placa para instalação.
- Se estiver instalando um adaptador de porta serial, conecte o cabo do adaptador ao conector do adaptador de porta serial (SER2) na placa do sistema.

NOTA: Consulte a documentação que acompanha a placa para obter informações sobre como configurá-la, fazer conexões internas ou personalizá-la para seu computador.

ADVERTÊNCIA: Alguns adaptadores de rede iniciam o computador automaticamente quando são conectados à rede. Para evitar choques elétricos, verifique se o computador está desligado da tomada elétrica antes de instalar qualquer placa.

- Se você estiver instalando a placa no conector x16, posicione a placa de forma que o slot de fixação esteja alinhado com a presilha correspondente e puxe delicadamente a presilha de fixação.

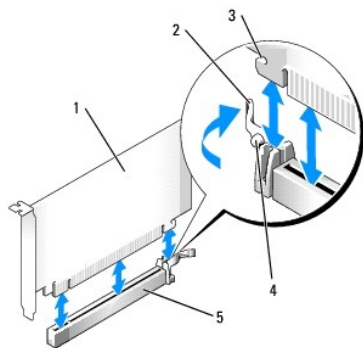

1	placa PCI Express x16
2	alavanca
3	slot de segurança (nem todas as placas)
4	guia de fixação
5	conector da placa PCI Express x16

- Coloque a placa no conector e pressione-a firmemente para baixo. Verifique se a placa está inteiramente encaixada no slot.

NOTA: Se a placa for de tamanho normal, insira a extremidade da placa no suporte da guia conforme a abaixa em direção a seu conector na placa de sistema. Insira a placa com firmeza no conector da placa do sistema.

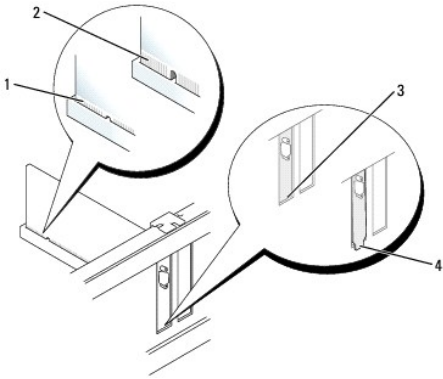

1	placa encaixada totalmente
2	placa não encaixada totalmente
3	suporte dentro do slot
4	suporte fora do slot

10. Antes de abaixar o mecanismo de retenção da placa, verifique se:

- 1 as partes superiores de todas as placas e suportes estão alinhadas com a barra de alinhamento;
- 1 o entalhe na parte superior da placa ou do suporte de preenchimento se encaixa ao redor da guia de alinhamento.

11. Prenda a placa fechando a trava de retenção e encaixando-a no lugar.

➡ **AVISO:** Não direcione os cabos de placa de forma que passem sobre ou atrás das placas. Isso pode impedir o fechamento correto da tampa do computador ou causar danos ao equipamento.

12. Conecte quaisquer cabos que devam ser fixados à placa.

Consulte a documentação da placa quanto a instruções sobre conexões de cabos da placa.

13. Recoloque a tampa do computador (consulte [Como recolocar a tampa do computador](#)), reconecte o computador e os dispositivos nas tomadas e, em seguida, ligue-os.

➡ **AVISO:** Para conectar o cabo de rede, conecte-o primeiro à tomada de rede na parede e depois ao computador.

14. Se você tiver instalado uma placa de som:

- a. Entre na configuração do sistema, selecione **Audio Controller** e altere a configuração para **Off** (consulte [Configuração do sistema](#)).
- b. Conecte os dispositivos externos de áudio aos conectores da placa de som. Não conecte dispositivos de áudio externos aos conectores de microfone, alto-falante/fone de ouvido ou entrada de linha no painel traseiro.

15. Se você instalou uma placa de rede e quer agora desligar o adaptador de rede integrado:

- a. Entre na configuração do sistema, selecione **Network Controller** e altere a configuração para **Off** (consulte [Configuração do sistema](#)).
- b. Conecte o cabo de rede aos conectores de placas do adaptador de rede. Não conecte o cabo de rede ao conector integrado no painel traseiro do computador.

16. Instale todos os drivers necessários conforme descrito na documentação que acompanha a placa.

Como remover uma placa de expansão

1. Siga os procedimentos em [Antes de começar](#).

2. Empurre delicadamente a aba de liberação da trava de retenção das placas, girando a trava para a posição aberta. A trava permanecerá na posição aberta.

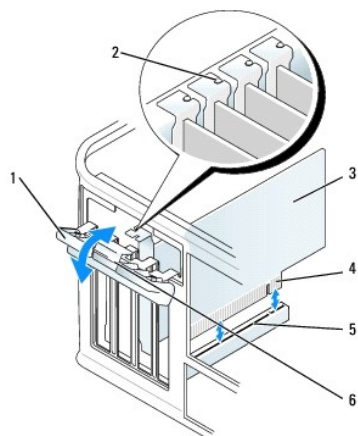

1	braço de retenção da placa	4	conector de borda da placa
2	guia de alinhamento	5	conector da placa
3	placa	6	aba de liberação

3. Se necessário, desconecte todos os cabos conectados à placa.
4. Segure a placa pelos seus cantos superiores e solte-a do conector.
5. Se estiver removendo a placa permanentemente, instale um suporte de preenchimento de metal na abertura vazia do slot da placa.

NOTA: é necessária a instalação dos suportes de preenchimento sobre as aberturas dos slots vazios das placas, para manter a certificação da FCC (Federal Communications Commission [Comissão Federal de Comunicações]) do seu computador. Os suportes mantêm o computador sem pó e sujeira e mantêm o fluxo de ar que esfria o computador.

6. Antes de abaixar o mecanismo de retenção de placa, verifique se:
 - 1 as partes superiores de todas as placas e suportes estão alinhadas com a barra de alinhamento;
 - 1 o entalhe na parte superior da placa ou do suporte de preenchimento se encaixa ao redor da guia de alinhamento.

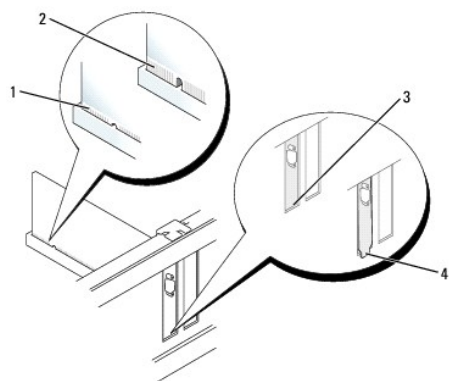

1	placa totalmente encaixada
2	placa não totalmente encaixada
3	suporte dentro do slot
4	suporte fora do slot

7. Feche a trava de retenção da placa, pressionando-a para que possa se encaixar.

AVISO: Para conectar o cabo de rede, conecte-o primeiro à tomada de rede na parede e depois ao computador.

8. Recoloque a tampa do computador (consulte [Como recolocar a tampa do computador](#)), reconecte o computador e os dispositivos nas tomadas e, em seguida, ligue-os.
9. Desinstale o driver da placa. Consulte a documentação da placa para obter instruções.

10. Se você tiver removido uma placa de som:
 - a. Entre na configuração do sistema, selecione **Audio Controller** e altere a configuração para **On** (consulte [Configuração do sistema](#)).
 - b. Conecte os dispositivos de áudio externos aos conectores de áudio no painel traseiro do computador.

 11. Se tiver removido um conector de rede:
 - a. Entre na configuração do sistema, selecione **Network Controller** e altere a configuração para **On** (consulte [Configuração do sistema](#)).
 - b. Conecte o cabo de rede ao conector de rede integrado no painel traseiro do computador.
-

[Voltar para a página do índice](#)

[Voltar para a página do índice](#)

Dell™ OptiPlex™ 745 Guia do Usuário

● [Processador](#)

Processador

⚠️ ADVERTÊNCIA: Antes de começar qualquer procedimento desta seção, siga as instruções de segurança do *Guia de Informações do Produto*.

🔌 AVISO: Para evitar dano por estática aos componentes internos do computador, descarregue a eletricidade estática de seu corpo antes de tocar em qualquer componente eletrônico do computador. É possível fazê-lo tocando em uma superfície de metal não pintada na parte traseira do chassi do computador.

Como remover o processador

1. Siga os procedimentos em [Antes de começar](#).
2. Desaperte os parafusos prisioneiros nas laterais do conjunto de dissipador de calor.

⚠️ ADVERTÊNCIA: Apesar de ter uma blindagem de plástico, o conjunto do dissipador de calor pode ficar muito quente durante a operação normal. Certifique-se de que ele tenha tido tempo suficiente para esfriar antes de tocá-lo.

3. Vire o conjunto do dissipador de calor para cima e remova-a do computador.
Coloque o dissipador de calor apoiado sobre a sua parte superior, com a graxa térmica voltada para cima.

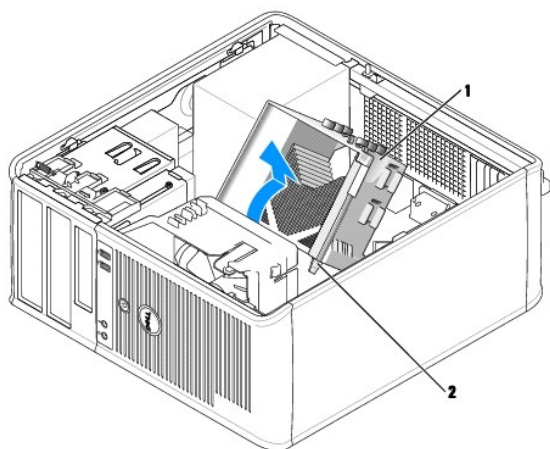

1	conjunto do dissipador de calor
2	encaixes dos parafusos prisioneiros (2)

🔌 AVISO: A menos que seja necessário um novo dissipador de calor para o novo processador, reutilize o conjunto do dissipador original quando substituir o processador.

4. Abra a tampa do processador, puxando a alavanca de liberação da trava na parte central da tampa no soquete. Depois, puxe a alavanca para trás para soltar o processador.

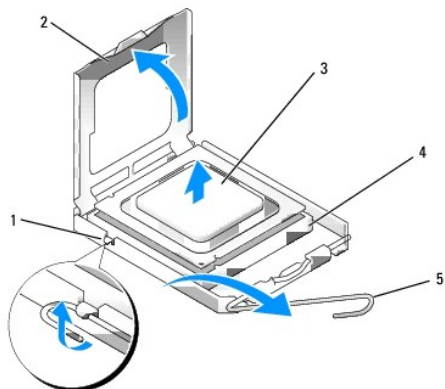

1	trava central da tampa
2	tampa do processador
3	processador
4	soquete
5	alavanca de liberação

➔ **AVISO:** Ao trocar o processador, não toque em nenhum dos pinos dentro do soquete e nem deixe cair qualquer objeto sobre eles.

5. Remova delicadamente o processador do soquete.

Deixe a alavanca de liberação estendida na posição de liberação de modo que o soquete esteja pronto para receber o novo processador.

Como instalar o processador

➔ **AVISO:** proteja-se tocando em uma superfície de metal não pintada na parte de trás do computador.

➔ **AVISO:** Ao trocar o processador, não toque em nenhum dos pinos dentro do soquete e nem deixe cair qualquer objeto sobre eles.

1. Siga os procedimentos em [Antes de começar](#).

2. Desembale o novo processador, tomando cuidado para não tocar sua parte de baixo.

📌 **NOTA:** Posicione o processador no soquete corretamente para evitar danos permanentes ao processador e ao computador quando este for ligado.

3. Se a alavanca de liberação no soquete não estiver totalmente estendida, mova-a para essa posição.

4. Oriente os entalhes de alinhamento frontal e posterior do processador com os respectivos entalhes no soquete.

5. Alinhe os cantos do pino 1 do processador e do soquete.

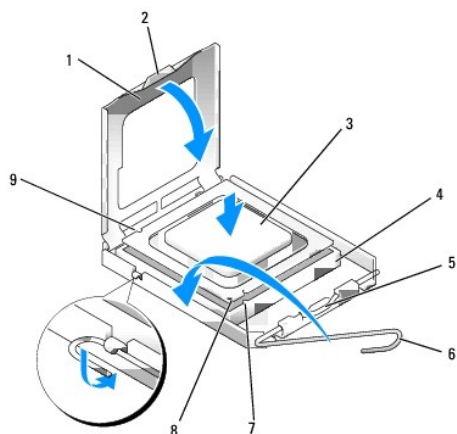

1	tampa do processador	6	alavanca de liberação
2	aba	7	entalhe de alinhamento frontal
3	processador	8	indicador do pino 1 do soquete e processador
4	soquete do processador	9	entalhe de alinhamento traseiro
5	trava central da tampa		

➔ **AVISO:** Para evitar danos, verifique se o processador está devidamente alinhado ao soquete e não utilize muita força ao instalar o processador.

6. Coloque o processador sobre o soquete e verifique se o primeiro está posicionado de forma correta.

7. Quando o processador estiver totalmente assentado no soquete, feche a tampa do processador.

Verifique se a presilha da tampa do processador está posicionada embaixo da trava central da tampa no soquete.

8. Gire a alavanca de liberação do soquete na direção do soquete e encaixe-a para prender o processador.

9. Limpe a graxa térmica da parte inferior do dissipador de calor.

➔ **AVISO:** Aplique nova graxa térmica. A aplicação de uma nova camada de graxa térmica é crítica para assegurar a ligação térmica adequada, que é um requisito para o funcionamento perfeito do processador.

10. Aplique a graxa térmica na parte superior do processador.

11. Instale o conjunto do dissipador de calor:

a. Coloque o conjunto do dissipador de calor no respectivo suporte.

b. Gire o conjunto do dissipador de calor para baixo em direção à base do computador e aperte os dois parafusos prisioneiros.

➔ **AVISO:** Verifique se o conjunto do dissipador de calor está corretamente encaixado e preso.

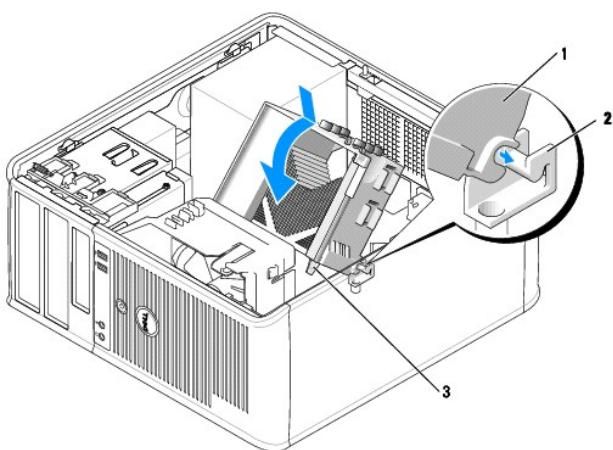

1	conjunto do dissipador de calor
2	suporte do conjunto do dissipador de calor
3	encaixe do parafuso prisioneiro (2)

12. Recoloque a tampa do computador (consulte [Como recolocar a tampa do computador](#)).

[Voltar para a página do índice](#)

[Voltar para a página do índice](#)

Unidades

Dell™ OptiPlex™ 745 Guia do Usuário

- [Diretrizes gerais de instalação](#)
- [Disco rígido](#)
- [Plaquetas do painel da unidade](#)
- [Unidade de disquete e leitor de cartão de mídia](#)
- [Unidade óptica](#)

Seu computador admite:

- 1 Dois discos rígidos SATA (Serial ATA)
- 1 Uma unidade de disquete ou leitor de cartão de mídia
- 1 Duas unidades ópticas SATA

NOTA: Devido ao número limitado de compartimentos de unidades e de controladores neste computador, você não poderá conectar todos os dispositivos suportados de uma vez.

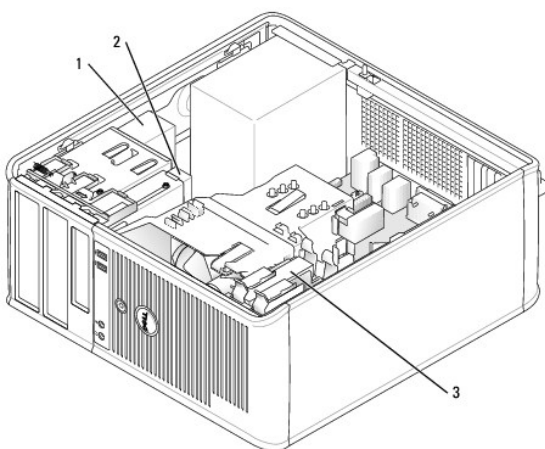

1	unidade óptica
2	unidade de disquete
3	disco rígido

Diretrizes gerais de instalação

Conecte os discos rígidos SATA aos conectores rotulados "SATA0" ou "SATA1." Conecte as unidades ópticas SATA aos conectores SATA na placa de sistema (consulte [Componentes da placa do sistema](#)).

Como conectar cabos de unidade

Ao instalar uma unidade, conecte dois cabos — um cabo de alimentação ADC e um cabo de dados — na parte traseira da unidade.

Conectores de interface da unidade

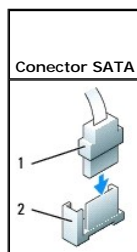



1	conector de cabo de interface
2	conector de interface

A maioria dos conectores de interface é marcado para inserção correta; ou seja, um entalhe ou um pino ausente em um conector se encaixam em uma aba ou em um orifício preenchido no outro conector. Os conectores com formatos especiais garantem que o fio do pino 1 no cabo (indicado pela faixa colorida na borda de determinados cabos— cabos SATA não usam uma faixa colorida) vai para a extremidade do pino 1 do conector. A extremidade do pino 1 de um conector em uma placa é geralmente indicada por uma inscrição "1" impressa diretamente na placa.

➡ **AVISO:** A inserção incorreta de um cabo impede o funcionamento da unidade e pode danificar o controlador, a unidade ou os dois.

Conectores dos cabos de alimentação

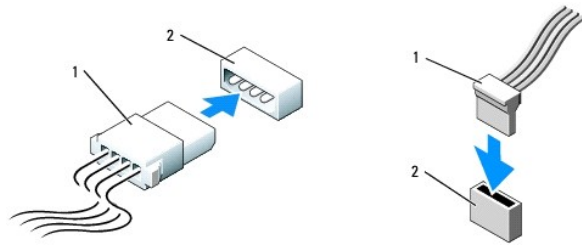

1	cabo de alimentação
2	conector de entrada de energia

Como conectar e desconectar cabos de unidades de disco

Ao remover um cabo com uma aba de puxar, segure a aba de puxar colorida e puxe até que o conector se desconecte.

Para conectar e desconectar um cabo de dados ATA, segure o cabo pelo conector preto em cada extremidade.



Disco rígido

⚠ **ADVERTÊNCIA:** Antes de começar qualquer dos procedimentos descritos nesta seção, siga as instruções de segurança contidas no *Guia de Informações do Produto*.

⚠ **ADVERTÊNCIA:** Para proteger-se contra choques elétricos, desconecte sempre o computador da tomada antes de remover a tampa.

➡ **AVISO:** Para evitar danos à unidade, não a coloque sobre uma superfície dura. Coloque-a sobre uma superfície acolchoada, por exemplo, uma almofada de espuma, para acomodá-la adequadamente.

Como remover um disco rígido

1. Se você estiver substituindo um disco rígido que contém dados que você quer manter, faça backup dos seus arquivos, antes de iniciar esse procedimento.
2. Consulte a documentação da unidade para verificar se a mesma está configurada para o seu computador.
3. Siga os procedimentos em [Antes de começar](#).
4. Desconecte os cabos de alimentação e de dados da unidade.

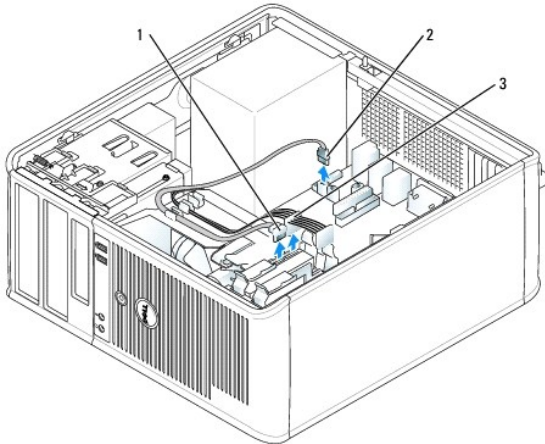

1	cabo de dados
2	conector da placa de sistema do disco rígido
3	cabo de alimentação

5. Pressione as abas azuis localizadas em ambos os lados da unidade, deslize a unidade para cima e retire-a do computador.

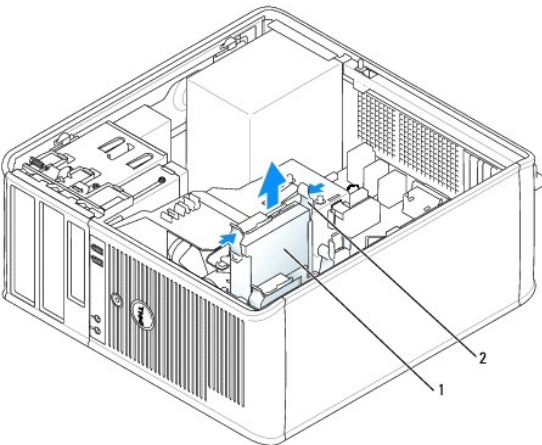

1	disco rígido
2	abas de liberação (2)

Como instalar um disco rígido

1. Retire o novo disco rígido da embalagem e prepare-o para instalação.
2. Consulte a documentação da unidade para verificar se a mesma está configurada para o seu computador.
3. Se o novo disco rígido não tiver o suporte plástico, remova o suporte da unidade antiga (desencaixe-o da unidade). Encaixe o suporte na nova unidade.

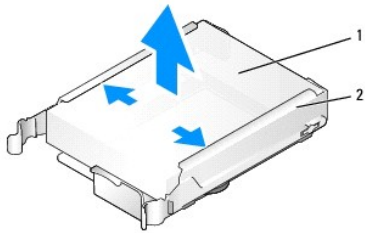

1	disco rígido
2	suporte da unidade de disco rígido

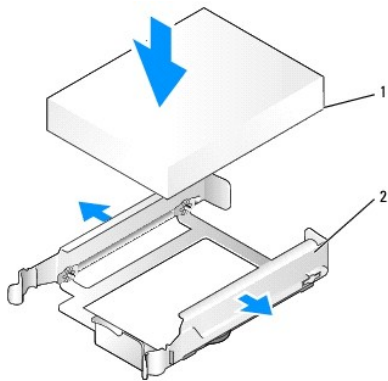

1	disco rígido
2	suporte da unidade de disco rígido

4. Abra delicadamente as laterais do suporte e encaixe o disco rígido no suporte.

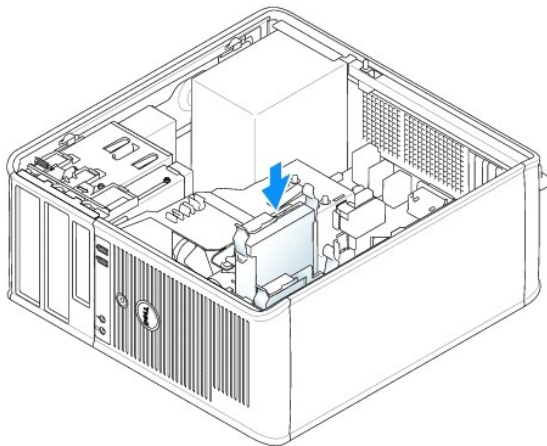

5. Deslize cuidadosamente o disco rígido para dentro do compartimento da unidade até que ele se encaixe no lugar.
6. Conecte os cabos de alimentação e de dados à unidade.
7. Certifique-se de que o cabo de dados esteja conectado no conector da placa de sistema.
8. Verifique os conectores para certificar-se de que todos estejam apropriadamente conectados e firmemente encaixados.
9. Recoloque a tampa do computador (consulte [Como recolocar a tampa do computador](#)).
10. Se a unidade instalada for a principal, insira uma mídia inicializável na unidade de inicialização. Consulte a documentação fornecida com a unidade para obter instruções sobre como instalar os softwares necessários para a sua operação.

11. Entre no programa de configuração do sistema (consulte [Como entrar na configuração do sistema](#)), e atualize a opção Primary Drive (Unidade principal) adequada (0 ou 1).
12. Saia do Programa de Configuração do Sistema e reinicialize o computador.
13. Particione e formate logicamente a unidade antes de passar para a próxima etapa.
Consulte a documentação do sistema operacional para instruções.
14. Teste o disco rígido executando o Dell Diagnostics (consulte [Dell Diagnostics](#)).
15. Se a unidade recém-instalada é a primária, instale o sistema operacional na unidade de disco rígido.

Como adicionar um segundo disco rígido

⚠️ ADVERTÊNCIA: Antes de começar qualquer dos procedimentos descritos nesta seção, siga as instruções de segurança contidas no *Guia de Informações do Produto*.

⚠️ ADVERTÊNCIA: Para proteger-se contra choques elétricos, desconecte sempre o computador da tomada antes de remover a tampa.

👉 AVISO: Para evitar danos à unidade, não a coloque sobre uma superfície dura. Coloque-a sobre uma superfície acolchoada, por exemplo, uma almofada de espuma, para acomodá-la adequadamente.

👉 AVISO: Se você estiver substituindo um disco rígido que contém dados que você quer manter, faça backup dos seus arquivos, antes de iniciar esse procedimento.

1. Consulte a documentação da unidade para verificar se a mesma está configurada para o seu computador.
2. Siga os procedimentos em [Antes de começar](#).
3. Remova o suporte plástico, com o disco rígido, do compartimento, apertando as abas de liberação e levantando delicadamente o suporte para fora do compartimento.
4. Abra delicadamente as laterais do suporte e encaixe o disco rígido no suporte.

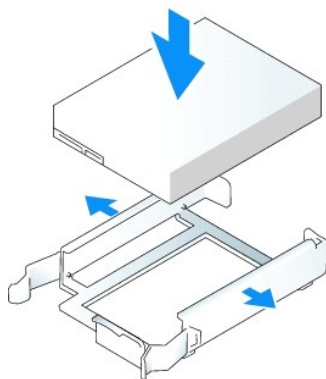

5. Mova o primeiro disco rígido do compartimento superior para o inferior:
 - a. Desconecte os cabos de alimentação e de dados da parte traseira do primeiro disco rígido.
 - b. Pressione as abas azuis de liberação, localizadas em ambos os lados da unidade, e deslize o primeiro disco rígido para cima e para fora do compartimento superior.
 - c. Deslize delicadamente o primeiro disco rígido para dentro do compartimento inferior até que ele se encaixe no lugar.
6. Deslize cuidadosamente o novo disco rígido no compartimento superior até que ele se encaixe no lugar.
7. Conecte a fonte de alimentação às unidades.

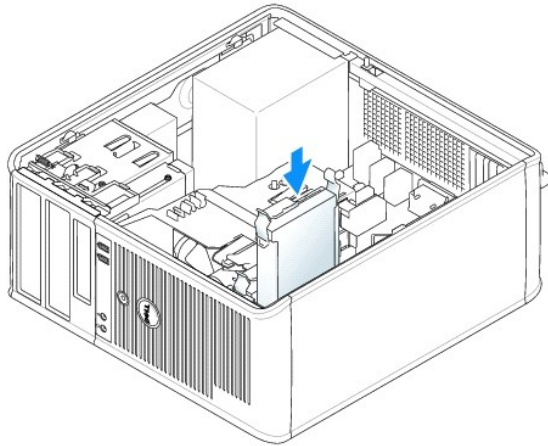

8. Conecte o conector SATA removido na [etapa 5](#) para o primeiro disco rígido.
9. Localize um conector SATA não usado na placa do sistema e conecte o cabo de dados a esse conector e ao segundo disco rígido.

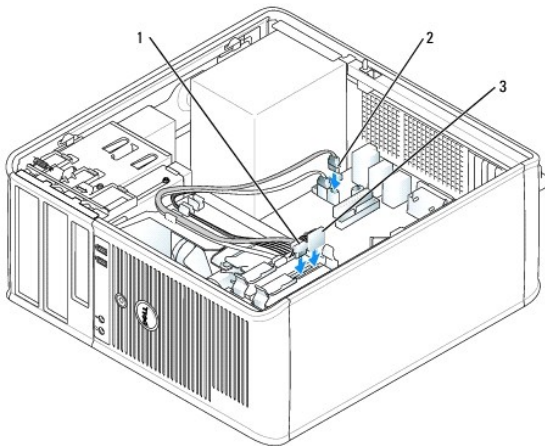

1	cabo de dados
2	conector da placa de sistema do disco rígido
3	cabo de alimentação

10. Recoloque a tampa do computador (consulte [Como recolocar a tampa do computador](#)).

Plaquetas do painel da unidade

Se você estiver instalando uma nova unidade de disquete ou óptica, em vez de substituir uma unidade, remova as plaquetas do painel da unidade.

1. Siga os procedimentos em [Antes de começar](#).
2. Remova o painel da unidade deslizando a trava de liberação para baixo, abrindo o painel. Remova-o das dobradiças.

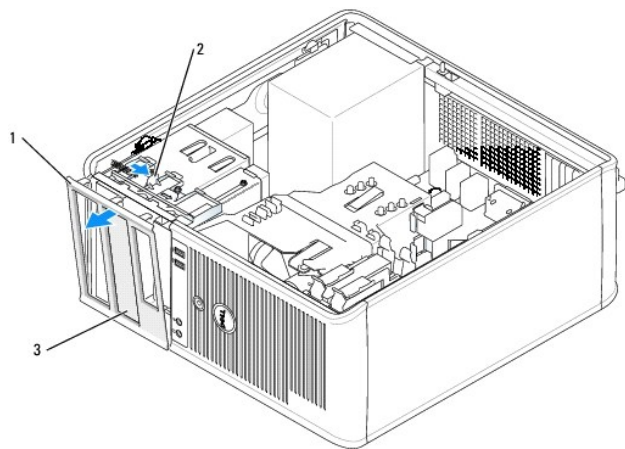

1	painel de unidade
2	aba de liberação
3	plaqueta do painel de unidade

3. Localize a plaqueta que está na frente do compartimento da unidade que você quer usar.
4. Pressione delicadamente a aba de liberação da plaqueta para removê-la do painel do compartimento de unidades.

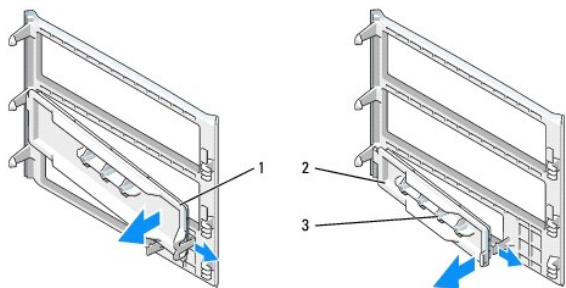

1	plaqueta do painel da unidade óptica
2	plaqueta do painel da unidade de disquete
3	suporte para parafusos de cabeça cilíndrica

5. Conecte de novo o painel da unidade à frente do computador.
O painel da unidade só se encaixa em uma única posição.

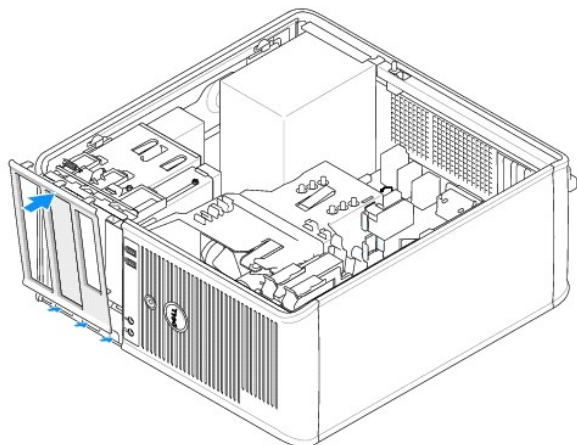

Unidade de disquete e leitor de cartão de mídia

⚠️ ADVERTÊNCIA: Antes de começar qualquer procedimento desta seção, siga as instruções de segurança do *Guia de Informações do Produto*.

⚠️ ADVERTÊNCIA: Para proteger-se contra choques elétricos, desconecte sempre o computador da tomada antes de remover a tampa.

Como remover a unidade de disquete ou o leitor de cartão de mídia

1. Siga os procedimentos em [Antes de começar](#).
2. Remova o painel da unidade deslizando a trava de liberação para baixo, abrindo o painel, e remova-o das dobradiças.
3. Desconecte os cabos de alimentação e de dados da parte traseira da unidade de disquete ou do leitor de cartão de mídia.

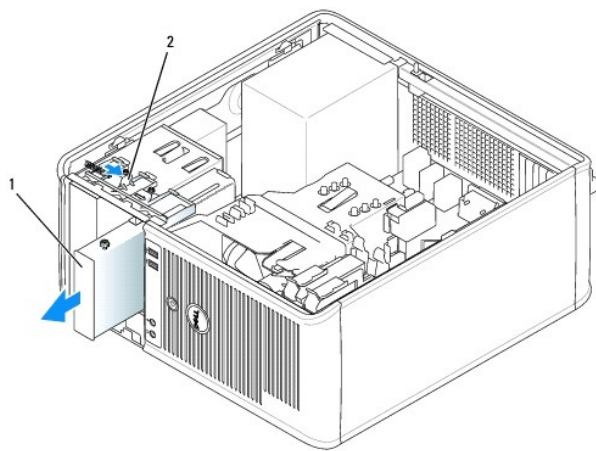

1	unidade de disquete ou leitor de cartão de mídia
2	presilha de liberação da unidade

4. Segure a alavanca da placa deslizante e deslize-a em direção à parte superior do computador até que o painel da unidade seja aberto; enquanto mantém a alavanca na posição, deslize a unidade ou o leitor de cartão de mídia para fora do computador.

Como instalar a unidade de disquete ou o leitor de cartão de mídia

1. Se você estiver substituindo uma unidade de disquete ou leitor de cartão de mídia, remova os parafusos de cabeça cilíndrica da unidade existente e coloque os parafusos na nova unidade.
2. Se você estiver instalando uma nova unidade de disquete ou leitor de cartão de mídia, remova a plaqueta do painel da unidade para o compartimento de unidade de 3,5 polegadas, remova os parafusos de cabeça cilíndrica de dentro da plaqueta do painel da unidade e fixe os parafusos na nova unidade.

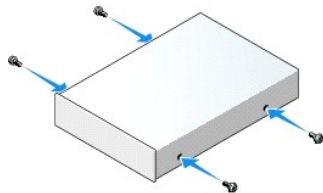

3. Alinhe os parafusos de cabeça cilíndrica na unidade de disquete ou no leitor de cartão de mídia com os respectivos encaixes e deslize a unidade delicadamente para dentro do compartimento até que ela ser encaixada.

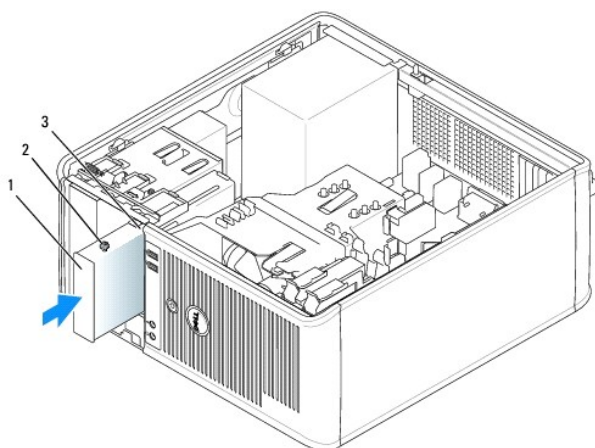

1	unidade de disquete ou leitor de cartão de mídia
2	parafusos (4)
3	aberturas dos parafusos de cabeça cilíndrica (2)

4. Conecte os cabos de alimentação e de dados à unidade de disquete ou ao leitor de cartão de mídia.

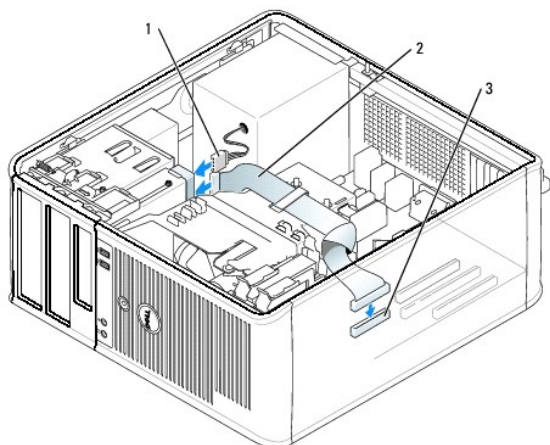

1	cabo de alimentação
2	cabo de dados
3	conector da unidade de disquete (DSKT)

5. Recoloque a tampa do computador (consulte [Como recolocar a tampa do computador](#)).
6. Entre na configuração do sistema (consulte [Como entrar na configuração do sistema](#)), e use a opção Diskette Drive (Unidade de disquete) para habilitar a nova unidade de disquete.
7. Verifique se o computador está funcionando corretamente, executando o Dell Diagnostics (consulte [Dell Diagnostics](#)).

Unidade óptica

⚠️ ADVERTÊNCIA: Antes de iniciar qualquer procedimento desta seção, siga as instruções de segurança do *Guia de Informações do Produto*.

⚠️ ADVERTÊNCIA: Para proteger-se contra choques elétricos, desconecte sempre o computador da tomada antes de recolocar a tampa.

Como remover uma unidade óptica

1. Siga os procedimentos em [Antes de começar](#).
2. Desconecte os cabos de alimentação e de dados da parte de trás da unidade.
3. Segure a alavanca da placa deslizante e deslize-a em direção à parte superior do computador até que o painel da unidade seja aberto; enquanto mantém a alavanca na posição, deslize a unidade para fora do computador.

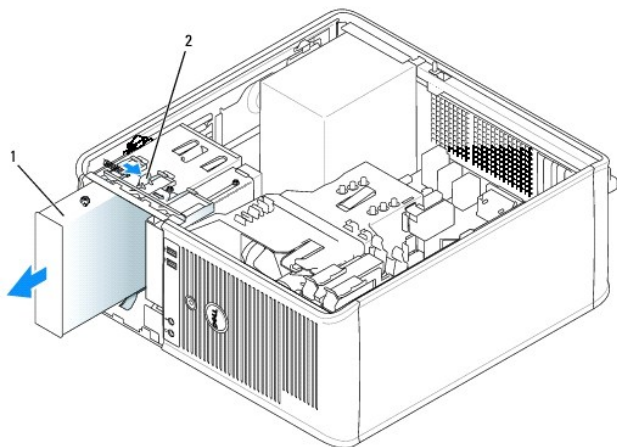

1	unidade óptica
2	presilha de liberação da unidade

Como instalar uma unidade óptica

1. Siga os procedimentos em [Antes de começar](#).
2. Se você estiver substituindo uma unidade óptica, remova os parafusos de cabeça cilíndrica da unidade existente e coloque-os na nova unidade.
3. Se você estiver instalando uma nova unidade óptica, remova a plaqueta do painel da nova unidade, remova os parafusos de cabeça cilíndrica de dentro da plaqueta do painel de unidade e conecte os parafusos na nova unidade.

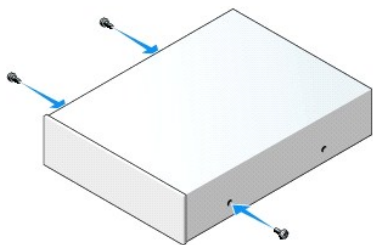

4. Verifique na documentação fornecida com a unidade se ela está configurada para o seu computador.
5. Alinhe os parafusos de cabeça cilíndrica na unidade óptica com as respectivas aberturas na unidade e deslize a unidade para dentro do compartimento até que ela se encaixe no lugar.

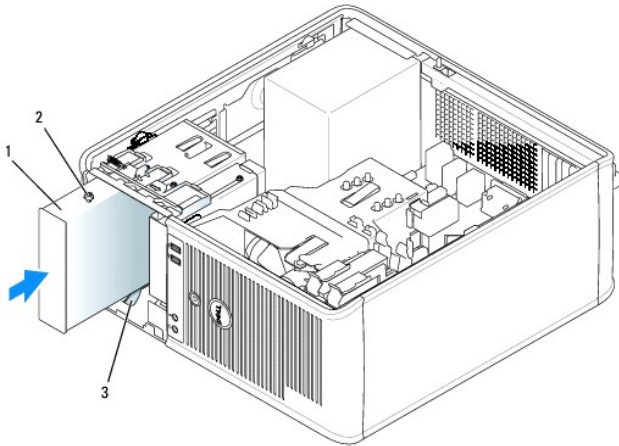

1	unidade óptica
2	parafusos (3)
3	aberturas dos parafusos de cabeça cilíndrica (2)

6. Conecte os cabos de alimentação e de dados na unidade e na placa de sistema.

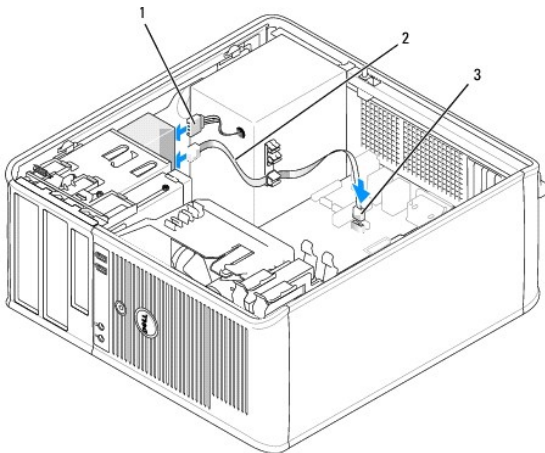

1	cabo de alimentação
2	cabo de dados
3	Conector da unidade óptica SATA

7. Verifique todas as conexões de cabos e afaste os cabos que estiverem no caminho do fluxo do ar, entre as saídas de refrigeração e o ventilador.
8. Recoloque a tampa do computador (consulte [Como recolocar a tampa do computador](#)).
9. Atualize suas informações de configuração na configuração do sistema definindo a opção **Drive** (Unidade) correta (**0** ou **1**) em **Drives**. Consulte [Configuração do sistema](#).
10. Verifique se o computador está funcionando corretamente, executando o Dell Diagnostics (consulte [Dell Diagnostics](#)).

[Voltar para a página do índice](#)

[Voltar à página do índice](#)

Dell™ OptiPlex™ 745 Guia do Usuário

Painel de E/S

Como remover o painel de E/S

⚠️ ADVERTÊNCIA: Antes de começar qualquer procedimento desta seção, siga as instruções de segurança do *Guia de Informações do Produto*.

⚠️ ADVERTÊNCIA: Para evitar choques elétricos, desligue sempre o computador da tomada elétrica antes de remover a tampa.

🔧 NOTA: Preste atenção no roteamento de todos os cabos ao removê-los, para poder roteá-los corretamente ao instalar o novo painel de E/S.

1. Siga os procedimentos em [Antes de começar](#).

➡️ AVISO: Seja extremamente cuidadoso ao deslizar o painel de E/S para fora do computador. A falta de cuidado pode danificar os conectores de cabos e os cliques de roteamento de cabos.

2. Remova o parafuso que prende o painel de E/S. Pressione o botão de liberação e puxe a placa pela alça para afastá-la do computador.

3. Desconecte todos os cabos do painel de E/S e remova-o do computador.

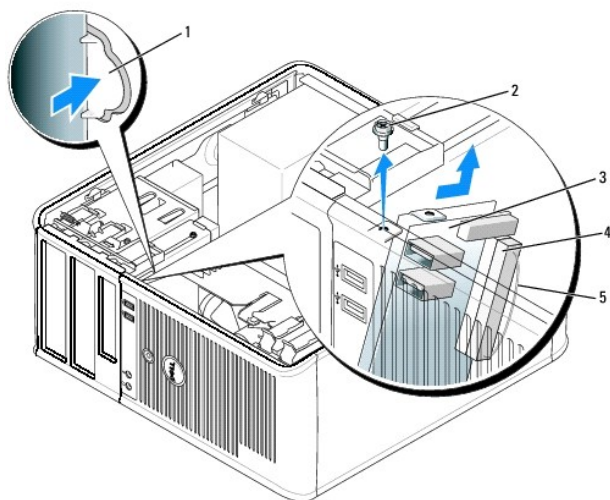

1	botão de liberação do painel de E/S
2	parafuso de fixação
3	painel de E/S
4	conector do cabo de E/S
5	alça do conector do cabo de E/S

Como substituir o painel de E/S

1. Para recolocar o painel de E/S, execute o procedimento de remoção na ordem inversa.

🔧 NOTA: Use as guias do suporte de montagem do painel de E/S para ajudar a posicioná-lo e use o entalhe do suporte de montagem para ajudar a encaixar o painel.

[Voltar à página do índice](#)

Fonte de alimentação

Como trocar a fonte de alimentação

⚠️ ADVERTÊNCIA: Antes de iniciar os procedimentos desta seção, siga as instruções de segurança do *Guia de Informações do Produto*.

🕒 AVISO: Para evitar dano por estática aos componentes internos do computador, descarregue a eletricidade estática de seu corpo antes de tocar em qualquer componente eletrônico do computador. É possível fazê-lo tocando em uma superfície de metal não pintada na parte traseira do chassi do computador.

1. Siga os procedimentos em [Antes de começar](#).
2. Desconecte os cabos de alimentação CC da placa de sistema e das unidades de disco.

Preste atenção ao roteamento dos cabos de alimentação CC sob as guias no gabinete do computador ao removê-los da placa de sistema e das unidades. Ao serem reinstalados, esses cabos precisam ser roteados corretamente para evitar que fiquem presos ou pressionados.

3. Remova os quatro parafusos que prendem a fonte de alimentação na parte traseira do gabinete.
4. Pressione o botão de liberação localizado na base do chassi do computador.

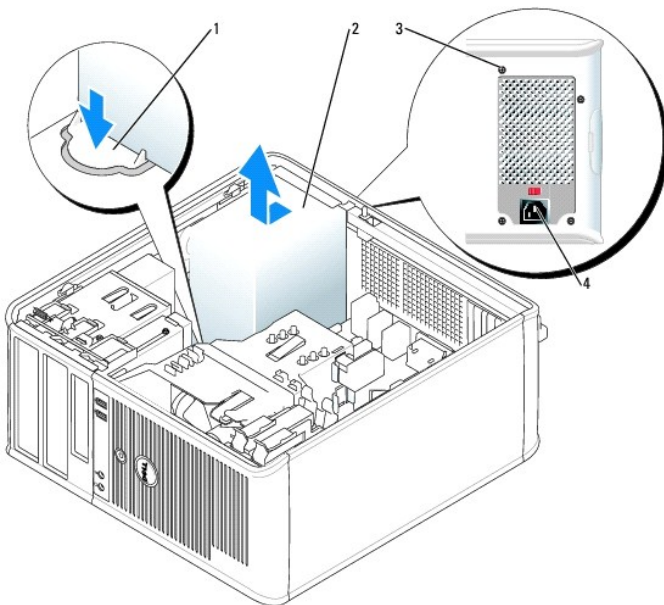

1	botão de liberação
2	fonte de alimentação
3	parafusos (4)
4	conector da fonte de CA

5. Deslize a fonte de alimentação para a parte frontal do computador, cerca de 2 cm.
6. Levante a fonte e puxe-a para fora do computador.
7. Coloque a nova fonte no lugar.
8. Recoloque os parafusos que prendem a fonte de alimentação na parte traseira do gabinete.

9. Reconecte os cabos de alimentação CC à fonte de alimentação.
10. Conecte o cabo de alimentação CA ao respectivo conector.
11. Recoloque a tampa do computador (consulte [Como recolocar a tampa do computador](#)).

Conectores de alimentação CC

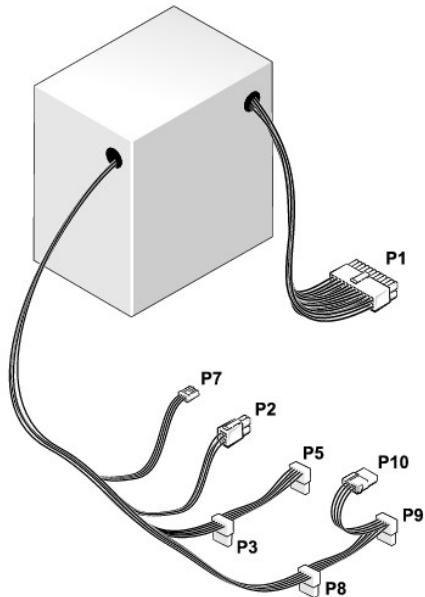

Conector de alimentação CC P1

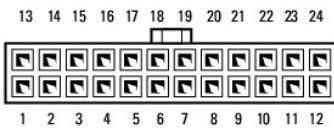

Número do pino	Nome do sinal	Fio 18 AWG
1	+3,3 VCC	Laranja
2	+3,3 VCC	Laranja
3	GND	Preto
4	+5 VCC	Vermelho
5	GND	Preto
6	+5 VCC	Vermelho
7	GND	Preto
8	PS_PWRGOOD	Cinza
9	P5AUX	Roxo
10	V_12P0_DIG	Branco
11	V_12P0_DIG	Branco
12	+3,3 VCC	Laranja
13	+3,3 VCC/SE*	Laranja
14	-12 VCC	Azul
15	GND	Preto
16	PWR_PS_ON	Verde
17	GND	Preto

18	GND	Preto
19	GND	Preto
20	NC	NC
21	+5 VCC	Vermelho
22	+5 VCC	Vermelho
23	+5 VCC	Vermelho
24	GND	Preto

*Fio opcional. Use fio 22 AWG em vez de fio 18 AWG.

Conector de alimentação CC P2



Número do pino	Nome do sinal	Fio 18 AWG
1	GND	Preto
2	GND	Preto
3	+12 VADC	Amarelo
4	+12 VADC	Amarelo

Conectores de alimentação CC P3, P5, P58 e P9



Número do pino	Nome do sinal	Fio 18 AWG
1	+3,3 VCC	Laranja
2	GND	Preto
3	+5 VCC	Vermelho
4	GND	Preto
5	+12 VBDC	Branco

Conectores de alimentação CC P7

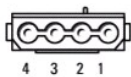

Número do pino	Nome do sinal	Fio 22 AWG
1	+5 VCC	Vermelho
2	GND	Preto
3	GND	Preto
4	+12 VADC	Amarelo

Conector de alimentação CC P10

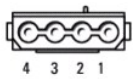

Número do pino	Nome do sinal	Fio 18 AWG
1	+12 VBDC	Branco
2	GND	Preto
3	GND	Preto
4	+5 VCC	Vermelho

[Voltar à página do índice](#)

[Voltar à página do índice](#)

Dell™ OptiPlex™ 745 Guia do Usuário

Como remover a tampa do computador

⚠ ADVERTÊNCIA: Antes de começar qualquer procedimento desta seção, siga as instruções de segurança do *Guia de Informações do Produto*.

⚠ ADVERTÊNCIA: Para proteger-se contra choques elétricos, desconecte sempre o computador da tomada antes de remover a tampa.

1. Siga os procedimentos em [Antes de começar](#).
2. Deite o computador de lado conforme mostra a ilustração.
3. Localize a trava de liberação da tampa, conforme mostra a ilustração. Então, deslize a trava de liberação para trás, levantando a tampa.
4. Segure a tampa do computador pelas laterais e gire-a usando as abas das dobradiças como pontos de apoio.
5. Remova a tampa das abas das dobradiças e coloque-a em uma superfície macia e não abrasiva.

⚠ ADVERTÊNCIA: O dissipador de calor da placa gráfica pode esquentar muito durante a operação normal. Verifique se o dissipador de calor da placa gráfica teve tempo suficiente para esfriar antes de você tocá-lo.

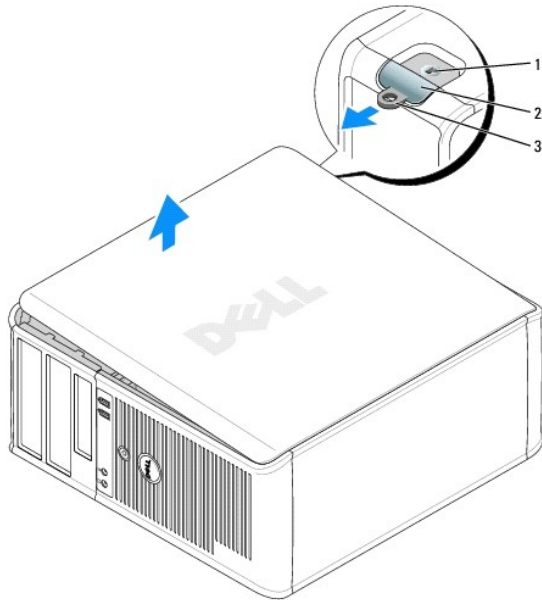

1	encaixe do cabo de segurança
2	trava de liberação da tampa
3	anel do cadeado

[Voltar à página do índice](#)

[Voltar à página do índice](#)

Dell™ OptiPlex™ 745 Guia do Usuário

● [Especificações do computador minitorre](#)

Especificações do computador minitorre

Microprocessador	
Tipo do microprocessador	processador Intel® Pentium® 4, Pentium® D, Celeron® ou Core™
Cache interno	pelo menos 512 KB de pipelined-burst, em modo eight-way set associative, SRAM de write-back

Memória	
Tipo	SDRAM DDR2 de 533,667 ou 800 MHz NOTA: Módulos de memória de 2-GB 800-MHz não são suportados.
Conectores de memória	4
Módulos de memória suportados	256 MB, 512 MB, 1 GB ou 2 GB não-ECC
Memória mínima	canal duplo: 512 MB canal único: 256 MB
Máximo de memória	em 533 ou 667 MHz: 8 GB em 800 MHz: 4 GB
Endereço de BIOS	F0000h

Informações sobre o computador	
Chipset	Intel® Q965 Express
Largura do barramento de dados	64 bits
Largura do barramento do endereço	32 bits
Canais DMA	oito
Níveis de interrupção	24
Chip do BIOS (NVRAM)	8 MB
NIC	interface de rede integrada com suporte para ASF 1.03 e 2.0, conforme definido pela DMTF capacidade de comunicação de 10/100/1000

Vídeo	
Tipo	placa de vídeo Intel® Graphics Media Accelerator 3000 ou PCI Express x16

Áudio	
Tipo	áudio de alta definição ADI 1983
Conversão estéreo	20 bits analógico para digital e 20 bits digital para analógico

Controladores	
Unidades	quatro controladores SATA suportando um dispositivo cada

--	--

Barramento de expansão	
Tipo de barramento	PCI 2.3 PCI Express 1.0A SATA 1.0A e 2.0 USB 2.0
Velocidade do barramento	PCI: 133 MB/seg PCI Express x16: velocidade bidirecional de 8 GB/seg PCI Express x1: 5 Gbps SATA: 1,5 Gbps e 3,0 Gbps USB: 480 Mbps
Placas:	placas de altura completa suportadas
PCI:	
conectores	dois
tamanho do conector	120 pinos
largura de dados do conector (máximo)	32 bits
PCI Express:	
conectores	um x1 e um x16
energia	10 W (x1) e 75 W (x16) no máximo
tamanho do conector	36 pinos (x1) e 120 pinos (x16)
largura (máxima) de dados do conector	uma pista PCI Express (x1) e 16 pistas PCI Express (x16)

Unidades	
Acessíveis externamente	uma unidade de 3,5 polegadas dois compartimentos para unidades de 5,25 polegadas
Acessíveis internamente	dois compartimentos para discos rígidos de 1 polegada de altura

Conectores	
Conectores externos:	
Serial	conector de 9 pinos; compatível com 16550C
Paralela	conector de 25 furos (bidirecional)
Vídeo	VGA de 15 furos
Adaptador de rede	conector RJ45
PS/2 opcional com adaptador de porta serial secundário	dois conectores mini-DINs de 6 pinos
USB	dois conectores compatíveis com USB 2.0- no painel frontal e seis no painel traseiro
áudio	dois conectores para entrada e saída de linha de microfone; dois conectores de painel frontal para fones de ouvido e microfone
Conectores da placa de sistema	
SATA	quatro conectores de sete pinos
USB interno	cabeçote de 10 pinos para leitor de cartão de mídia (dispositivo de compartimento de 3,5 polegadas)
Unidade de disquete	conector de 34 pinos
Serial	conector de 12 pinos para segunda placa de porta serial opcional
Ventilador	conector de 5 pinos
PCI 2.2	dois conectores de 120 pinos
Painel frontal	conector de 40 pinos

Combinações de teclas	
<Ctrl><Alt>	Se você estiver executando o Microsoft® Windows® XP, abre a janela Segurança do Windows . No modo MS-DOS®, reinicializa o computador.
<F2> ou <Ctrl><Alt><Enter>	Abre o programa embutido de configuração do sistema (somente durante a inicialização).
<Ctrl><Alt>	Inicia o computador automaticamente no ambiente de rede especificado pelo ambiente de inicialização remota (PXE) e não em um dos dispositivos na opção Boot Sequence d (Seqüência de inicialização) da configuração do sistema (apenas durante a

	inicialização).
<F12> ou <Ctrl><Alt><F8>	Exibe um menu do dispositivo de inicialização que permite ao usuário inserir um dispositivo para uma única inicialização (apenas durante a inicialização), bem como as opções para executar o diagnóstico do disco rígido e do sistema.

Controles e luzes	
Controle de alimentação	push button
Luz de alimentação	luz verde — verde piscando indica modo de repouso; verde contínuo indica estado de funcionamento. luz âmbar — âmbar piscando indica um problema com um dispositivo instalado; âmbar contínuo indica um problema interno de alimentação (consulte Problemas de energia).
Luz de acesso ao disco rígido	verde
Luz da conexão	continuamente verde indica conexão de rede ativa
Luz de integridade de vínculo (no adaptador de rede integrado)	luz verde para operação de 10 Mb; luz laranja para operação de 100 Mb e luz amarela para uma operação de 1.000 Mb (1 Gb)
Luz de atividade (no adaptador de rede integrado)	luz amarela piscando
Luzes de diagnósticos	quatro luzes no painel frontal - Consulte Luzes de diagnóstico .
Indicador de energia do modo de espera	AUX_PWR na placa de sistema

Energia	
Fonte de alimentação CC:	NOTA: O consumo de energia pode ser zero quando o computador está desligado.
Potência	305 W
Dissipação de calor	1041 BTU/h NOTA: O cálculo da dissipação de calor é feito com base na potência nominal da fonte de alimentação.
Tensão	fontes de alimentação de seleção manual — 90 a 135 V em 60 Hz; 180 a 265 V em 50 Hz
Bateria de backup	célula de lítio tipo moeda CR2032 de 3 V

Características físicas	
Altura	41,4 cm
Largura	18,5 cm
Profundidade	43,9 cm
Peso	12,3 kg

Requisitos ambientais	
Temperatura:	
Operação	10 °C a 35 °C
Armazenagem	-40 °C a 65 °C
Umidade relativa	20% a 80% (sem condensação)
Vibração máxima:	
Operação	0,25 G em 3 a 200 Hz, 0,5 oitava/min
Armazenagem	0,5 G em 3 a 200 Hz, 1 oitava/min
Choque máximo:	
Operação	metade inferior de pulso senoidal, com variação de velocidade de 50,8 cm/s
Armazenagem	onda quadrada de 27 G com variação de velocidade de 508 cm/s
Altitude:	
Operação	-15,2 m a 3.048 m

Armazenagem	-15,2 m a 10.668 m
-------------	--------------------

[Voltar à página do índice](#)

[Voltar à página do índice](#)

Recursos do Microsoft Windows XP

Dell™ OptiPlex™ 745 Guia do Usuário

- [Como transferir informações para um novo computador](#)
- [Contas de usuários e troca rápida de usuários](#)
- [Configuração de uma rede doméstica e de escritório](#)

Como transferir informações para um novo computador

O sistema operacional Microsoft® Windows® XP fornece um **Assistente para transferência de arquivos e configurações** que transfere dados do computador de origem para um novo computador. Você pode transferir dados como:

- 1 Mensagens de e-mail;
- 1 configurações da barras de ferramentas;
- 1 tamanhos de janelas;
- 1 favoritos da Internet.

Você pode transferir os dados para o novo computador pela rede ou por uma conexão serial ou armazená-los em uma mídia removível, como um CD gravável, para transferência para o novo computador.

 **NOTA:** Você pode transferir informações do computador antigo para o novo computador, conectando diretamente um cabo serial às portas de entrada/saída (E/S) dos dois computadores. Para transferir dados pela conexão serial, você precisa acessar o utilitário de conexões de rede através do Painel de controle e executar etapas de configuração adicionais, como configurar uma conexão avançada ou designar o computador host e o computador convidado.

Para obter instruções sobre como configurar uma conexão direta por cabo entre dois computadores, consulte o artigo nº 305621 da Base de conhecimentos da Microsoft, intitulado *How to Set Up a Direct Cable Connection Between Two Computers in Windows XP* (Como configurar uma conexão direta por cabo entre dois computadores no Windows XP). Estas informações podem não estar disponíveis em certos países.

Para fazer a transferência de informações para o novo computador, você precisa executar o Assistente para transferência de arquivos e configurações. Você pode usar o CD opcional *Sistema operacional* para esse processo ou pode criar um disco assistente com o Assistente para transferência de arquivos e configurações.

Como executar o Assistente para transferência de arquivos e configurações com o CD do sistema operacional

 **NOTA:** Esse procedimento exige o CD do *Sistema operacional*. Este CD é opcional e pode não ser fornecido com todos os computadores.

Para preparar o novo computador para a transferência de arquivos:

1. Inicie o **Assistente para transferência de arquivos e configurações**.
2. Quando a tela de boas-vindas do **Assistente para transferência de arquivos e configurações** aparecer, clique em **Avançar**.
3. Na tela **Que computador é este?**, clique em **Novo computador** e clique em **Avançar**.
4. Na tela **Você tem um CD do Windows XP?**, clique em **Usarei o assistente do CD do Windows XP** e clique em **Avançar**.
5. Quando a tela **Agora vá para o computador antigo** aparecer, vá para o computador antigo ou de origem. *Não* clique em **Avançar** neste momento.

Para copiar dados do computador antigo:

1. No computador antigo, insira o CD do *sistema operacional* Windows XP.
2. Na tela **Bem-vindo ao Microsoft Windows XP**, clique em **Executar tarefas adicionais**.
3. Em **O que você deseja fazer?**, clique em **Transferir arquivos e configurações**.
4. Na tela de boas-vindas do **Assistente para transferência de arquivos e configurações**, clique em **Avançar**.
5. Na tela **Que computador é este?**, clique em **Computador antigo** e clique em **Avançar**.
6. Na tela **Selecione um método de transferência**, clique no método de transferência de sua preferência.
7. Na tela **O que você quer transferir?**, selecione os itens que você quer transferir e clique em **Avançar**.

Depois que as informações tiverem sido copiadas, a tela **Concluindo a fase de coleta** aparece.

8. Clique em **Concluir**.

Para transferir os dados para o novo computador:

1. Na tela **Agora vá para o computador antigo** no novo computador, clique em **Avançar**.
2. Na tela **Onde estão os arquivos e configurações?**, selecione o método escolhido para a transferência e clique em **Avançar**.
O assistente lê os arquivos e as configurações coletados e aplica-os ao novo computador.
Depois que todos os arquivos e configurações tiverem sido aplicados, a tela **Concluído** aparece.
3. Clique em **Concluído** e reinicie o novo computador.

Como executar o Assistente para transferência de arquivos e configurações sem o CD do sistema operacional

Para executar o Assistente para transferência de arquivos e configurações sem o CD do *Sistema operacional*, você precisa criar um disco do assistente que permitirá criar um arquivo de imagem de backup na mídia removível.

Para criar um disco do assistente, use o seu novo computador com o Windows XP e execute o procedimento a seguir:

1. Clique no botão **Iniciar**.
2. Clique em **Assistente para transferência de arquivos e configurações**.
3. Quando a tela de boas-vindas do **Assistente para transferência de arquivos e configurações** aparecer, clique em **Avançar**.
4. Na tela **Que computador é este?**, clique em **Novo computador** e clique em **Avançar**.
5. Na tela **Você tem um CD do Windows XP?** clique em **Desejo criar um Disco do assistente na seguinte unidade:** e clique em **Avançar**.
6. Insira a mídia removível, com um CD gravável, e clique em **OK**.
7. Quando a criação do disco for concluída e a mensagem **Agora vá para o computador antigo** aparecer, *não* clique em **Avançar**.
8. Vá para o computador antigo.

Para copiar dados do computador antigo:

1. No computador antigo, insira o disco do assistente.
2. Clique no botão **Iniciar** e clique em **Executar**.
3. No campo **Abrir** da janela **Executar**, navegue para o arquivo **fastwiz** (na mídia removível apropriada) e clique em **OK**.
4. Na tela de boas-vindas do **Assistente para transferência de arquivos e configurações**, clique em **Avançar**.
5. Na tela **Que computador é este?**, clique em **Computador antigo** e clique em **Avançar**.
6. Na tela **Selecione um método de transferência**, clique no método de transferência de sua preferência.
7. Na tela **O que você quer transferir?**, selecione os itens que você quer transferir e clique em **Avançar**.

Depois que as informações foram copiadas, a tela **Concluindo a fase de coleta** aparece.

8. Clique em **Concluir**.

Para transferir os dados para o novo computador:

1. Na tela **Agora vá para o computador antigo** do novo computador, clique em **Avançar**.
2. Na tela **Onde estão os arquivos e configurações?**, selecione o método escolhido para a transferência de suas configurações e arquivos e clique em **Avançar**. Siga as instruções apresentadas na tela.
O assistente lê os arquivos e as configurações coletados e aplica-os ao novo computador.

Depois que todos os arquivos e configurações tiverem sido aplicados, a tela **Concluído** aparece.

3. Clique em **Concluído** e reinicie o novo computador.

 **NOTA:** Para obter mais informações sobre esse procedimento, consulte support.dell.com (em inglês) para obter o documento nº PA1089586 (*How Do I Transfer Files From My Old Computer to My New Dell Computer Using the Microsoft® Windows® XP Operating System? (Como transferir arquivos do computador antigo para o novo computador Dell usando o sistema operacional Microsoft® Windows® XP?)*).

 **NOTA:** O acesso aos documentos da Base de conhecimento da Dell™ pode não estar disponível em todos os países.

Contas de usuários e troca rápida de usuários

Como adicionar contas do usuário

Após a instalação do sistema operacional Microsoft Windows XP, o administrador ou um usuário com direitos de administrador pode criar contas de usuário adicionais.

1. Clique no botão **Iniciar** e em **Painel de controle**.
2. Na janela **Painel de controle**, clique em **Contas de usuário**.
3. Em **Escolha uma tarefa**, clique em **Criar uma nova conta**.
4. Em **Dê um nome para a nova conta**, digite o nome do novo usuário e clique em **Avançar**.
5. Em **Escolha um tipo de conta**, clique em uma das seguintes opções:
 - 1. **Administrador do computador** — Você pode alterar todas as configurações do computador.
 - 1. **Limitada** — Você pode alterar apenas as suas configurações pessoais, como sua senha. Você não pode instalar programas ou usar a Internet.

 **NOTA:** Dependendo do sistema operacional usado, Windows XP Home Edition ou Windows XP Professional, opções adicionais podem estar disponíveis. Além disso, as opções disponíveis no Windows XP Professional variam conforme o computador esteja ou não conectado a um domínio.

6. Clique em **Criar conta**.

Troca rápida de usuário

 **NOTA:** O recurso Troca rápida de usuário estará indisponível se o computador estiver executando o Windows XP Professional e for membro de um domínio de computador ou se o computador tiver menos de 128 MB de memória.

O recurso 'Troca rápida de usuário' permite que vários usuários acessem um computador sem que o usuário anterior faça logoff.

1. Clique no botão **Iniciar** e clique em **Fazer logoff**.
2. Na janela **Fazer logoff do Windows**, clique em **Trocar usuário**.

Quando você usa o recurso Troca rápida de usuário, os programas que os usuários anteriores estavam usando permanecem em execução em segundo plano, o que pode reduzir o tempo de resposta do computador. Além disso, programas multimídia como jogos e software de DVD, podem não funcionar com a Troca rápida de usuário. Para obter mais informações, consulte o Centro de ajuda e suporte do Windows. Para obter informações sobre como acessar o Centro de ajuda e suporte do Windows, consulte [Como obter informações](#).

Configuração de uma rede doméstica e de escritório

Como fazer a conexão a um adaptador de rede

Para conectar o cabo de rede:

 **NOTA:** Conecte o cabo de rede ao conector do adaptador de rede no computador. Não conecte o cabo de rede ao conector do modem no computador. Não conecte cabos de rede em tomadas de telefone na parede.

1. Conecte o cabo de rede ao conector do adaptador de rede localizado atrás do computador.
Insira o cabo até ouvir o clique de encaixe. Em seguida, puxe-o delicadamente para verificar se está bem preso.

2. Conecte a outra extremidade do cabo de rede a um dispositivo de rede.

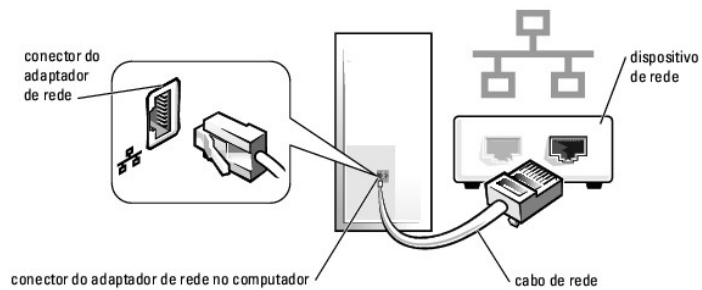

Assistente para configuração de rede

O sistema operacional Microsoft® Windows® XP fornece um Assistente para configuração de rede que fornecerá instruções para o processo de compartilhamento de arquivos, impressoras ou conexão à Internet entre computadores em uma rede doméstica ou em uma pequena empresa.

1. Clique no botão **Iniciar**, aponte para **Todos os programas** → **Acessórios** → **Comunicações** e clique em **Assistente para configuração de rede**.
2. Na tela de boas-vindas do **Assistente para configuração de rede**, clique em **Avançar**.
3. Clique em **Lista de verificação de criação de rede**.

 **NOTA:** A opção **Este computador se conecta diretamente à Internet** habilita o firewall integrado do Windows XP Service Pack 1 (SP1) ou posterior.

4. Preencha a lista de verificação e faça os preparativos necessários.
5. Volte ao Assistente para configuração de rede e siga as instruções da tela.

[Voltar à página do índice](#)

[Voltar à página do índice](#)

Como recolocar a tampa do computador

Dell™ OptiPlex™ 745 Guia do Usuário

 **ADVERTÊNCIA:** Antes de executar qualquer procedimento descrito nesta seção, siga as instruções de segurança contidas no *Guia de Informações do Produto*.

1. Verifique se todos os cabos estão conectados e dobre-os para afastá-los do fluxo de ar.

Puxe cuidadosamente os cabos de alimentação para que não fiquem presos sob as unidades.

2. Verifique se nenhuma ferramenta ou peça adicional foi deixada dentro do computador.

3. Para substituir a tampa:

- a. Alinhe a parte inferior da tampa com as abas da dobradiça localizadas na borda inferior do computador.
- b. Usando as abas da dobradiça como ponto de apoio, gire a tampa para baixo e feche-a.
- c. Para encaixar a tampa, empurre a trava de liberação para trás e solte-a quando a tampa estiver corretamente encaixada.
- d. Verifique se a tampa está encaixada corretamente antes de mover o computador.

 **AVISO:** Para conectar o cabo de rede, conecte-o primeiro à tomada de rede na parede e depois ao computador.

4. Conecte o suporte do computador, se for o caso. Consulte a documentação do suporte para obter instruções.
5. Conecte o computador e os dispositivos às tomadas elétricas e ligue-os.

Após remover e substituir a tampa, o detector de violação do chassi (opcional em alguns computadores), se instalado e habilitado, faz com que a seguinte mensagem apareça na tela na próxima inicialização do computador:

ALERT! Cover was previously removed. (Alerta! A tampa foi previamente removida).

6. Reative o detector de violação do chassi em [Configuração do sistema](#) alterando a opção Chassis Intrusion para On ou On-Silent.

 **NOTA:** Se uma senha do administrador foi atribuída por outra pessoa, entre em contato com o administrador da rede para obter informações sobre como redefinir o detector de violação do chassi.

[Voltar à página do índice](#)

[Voltar à página do índice](#)

Placas de expansão

Dell™ OptiPlex™ 745 Guia do Usuário

- [Como instalar uma placa de expansão](#)
- [Como remover uma placa de expansão](#)

⚠️ ADVERTÊNCIA: Antes de começar qualquer procedimento desta seção, siga as instruções de segurança do *Guia de Informações do Produto*.

👉 AVISO: Para evitar dano por estática aos componentes internos do computador, descarregue a eletricidade estática de seu corpo antes de tocar em qualquer componente eletrônico do computador. É possível fazê-lo tocando em uma superfície de metal não pintada na parte traseira do chassi do computador.

O seu computador Dell™ suporta um adaptador serial e tem os seguintes conectores para placas PCI Express:

- 1 Um slot de placa PCI Express x16

📌 NOTA: Seu computador Dell usa somente slots PCI e PCI Express. Não há suporte para placas ISA.

Seu computador admite uma placa PCI Express x16.

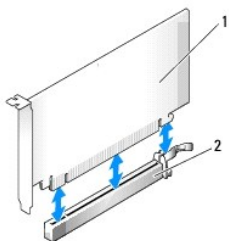

1	placa PCI Express x16
2	slot da placa PCI Express x16

Se estiver instalando ou substituindo uma placa PCI Express, siga os procedimentos fornecidos na próxima seção. Se você estiver removendo, mas não substituindo uma placa, consulte [Como remover uma placa de expansão](#).

Se você for trocar uma placa, desinstale o driver da placa existente. Consulte a documentação da placa para obter instruções.

Como instalar uma placa de expansão

1. Siga os procedimentos em [Antes de começar](#).
2. Empurre delicadamente a aba de liberação da trava de retenção das placas, girando a trava para a posição aberta. A trava permanecerá na posição aberta.
3. Se estiver instalando uma nova placa, remova o suporte de preenchimento para criar uma abertura. Em seguida, continue com a [etapa 5](#).
4. Se você estiver substituindo uma placa já instalada no computador, remova-a.

Se necessário, desconecte todos os cabos conectados à placa. Se a placa tiver uma barra de retenção, remova a barra. Puxe cuidadosamente a presilha, segure a placa pelos cantos superiores e solte-a do conector.

5. Prepare a nova placa para instalação.

Consulte a documentação que acompanha a placa para obter informações sobre como configurá-la, fazer conexões internas ou personalizá-la para o seu computador.

⚠️ ADVERTÊNCIA: Alguns adaptadores de rede iniciam o computador automaticamente quando são conectados à rede. Para evitar choques elétricos, verifique se o computador está desligado da tomada elétrica antes de instalar qualquer placa.

6. Se você estiver instalando a placa em um conector de placa x16, posicione a placa de modo que o slot de fixação esteja alinhado com a aba de fixação e puxe esta aba com cuidado.
7. Coloque a placa no conector e pressione-a para baixo com firmeza. Verifique se a placa está inteiramente encaixada no slot.

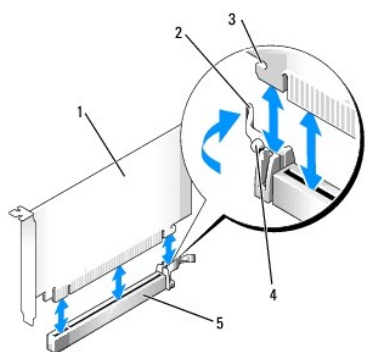

1	placa PCI Express x16
2	alavanca
3	slot de segurança (nem todas as placas)
4	guia de fixação
5	conector da placa PCI Express x16

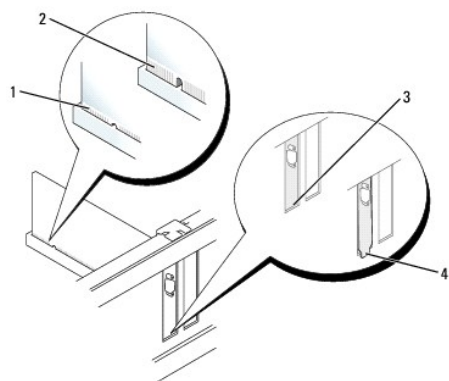

1	placa totalmente encaixada
2	placa não totalmente encaixada
3	suporte dentro do slot
4	suporte fora do slot

8. Se aplicável, antes de recolocar o mecanismo de retenção da placa, verifique se:

- 1 as partes superiores de todas as placas e suportes estão alinhadas com a barra de alinhamento;
- 1 o entalhe na parte superior da placa ou do suporte de preenchimento se encaixa ao redor da guia de alinhamento.

9. Pressione o mecanismo de retenção da placa para que ele se encaixe, prendendo a(s) placa(s) no computador.

➡ **AVISO:** Não direcione os cabos de placa de forma que passem sobre ou atrás das placas. Isso pode impedir o fechamento correto da tampa do computador ou causar danos ao equipamento.

➡ **AVISO:** Para conectar o cabo de rede, conecte-o primeiro à tomada de rede na parede e depois ao computador.

10. Se você estiver instalando um adaptador de porta serial, conecte o cabo do adaptador ao conector do adaptador de porta serial (SER2) na placa de sistema.

11. Conecte quaisquer cabos que devam ser fixados à placa.

Consulte a documentação da placa quanto a instruções sobre conexões de cabos da placa.



12. Substitua a tampa do computador (consulte [Como recolocar a tampa do computador](#)), reconecte o computador e os dispositivos nas tomadas e, em seguida, ligue-os.

13. Se você tiver instalado uma placa de som:

- a. Entre na configuração do sistema, selecione **Audio Controller** e altere a configuração para **Off** (consulte [Como entrar na configuração do](#)

- [sistema](#)).
- b. Conecte os dispositivos externos de áudio aos conectores da placa de som. Não conecte dispositivos de áudio externos ao microfone, alto-falante, ou aos conectores de entrada de linha no painel traseiro.
14. Se você instalou uma placa de rede e quer agora desligar o adaptador de rede integrado:
- a. Entre na configuração do sistema, selecione **Network Controller** e altere a configuração para **Off** (consulte [Como entrar na configuração do sistema](#)).
 - b. Conecte o cabo de rede aos conectores de placas do adaptador de rede. Não conecte o cabo de rede ao conector integrado no painel traseiro do computador.
15. Instale todos os drivers necessários conforme descrito na documentação que acompanha a placa.
-

Como remover uma placa de expansão

1. Siga os procedimentos em [Antes de começar](#).
 2. Empurre delicadamente a aba de liberação da trava de retenção das placas, girando a trava para a posição aberta. Uma vez que a trava é do tipo "prisioneiro", ela permanecerá na posição aberta.
 3. Se necessário, desconecte os cabos conectados ao adaptador.
 4. **Segure a placa de expansão pelos cantos superiores e solte-a do conector.**
 5. Se estiver removendo a placa permanentemente, instale um suporte de preenchimento de metal na abertura vazia do slot da placa.
-  **NOTA:** é necessária a instalação dos suportes de preenchimento sobre as aberturas dos slots vazios das placas, para manter a certificação da FCC (Federal Communications Commission [Comissão Federal de Comunicações]) do seu computador. Os suportes mantêm o computador sem pó e sujeira e mantêm o fluxo de ar que esfria o computador.
6. Encaixe novamente o mecanismo de retenção nas abas e gire para baixo para encaixá-lo no lugar.
-  **AVISO:** Para conectar o cabo de rede, conecte-o primeiro à tomada de rede na parede e depois ao computador.
7. Abaixar o braço de retenção e pressione-o para encaixá-lo.
 8. **Prenda a placa fechando a trava de retenção e encaixando-a no lugar.**
 9. Substitua a tampa do computador (consulte [Como recolocar a tampa do computador](#)), reconecte o computador e os dispositivos nas tomadas e, em seguida, ligue-os.
-

[Voltar à página do índice](#)

[Voltar à página do índice](#)

Dell™ OptiPlex™ 745 Guia do Usuário

● [Processador](#)

Processador

⚠️ ADVERTÊNCIA: Antes de começar qualquer procedimento desta seção, siga as instruções de segurança do *Guia de Informações do Produto*.

🔌 AVISO: Para evitar dano por estática aos componentes internos do computador, descarregue a eletricidade estática de seu corpo antes de tocar em qualquer componente eletrônico do computador. É possível fazê-lo tocando em uma superfície de metal não pintada na parte traseira do chassi do computador.

Como remover o processador

1. Siga os procedimentos em [Antes de começar](#).
2. Desaperte os parafusos prisioneiros nas laterais do conjunto de dissipador de calor.

⚠️ ADVERTÊNCIA: Apesar de ter uma blindagem de plástico, o conjunto do dissipador de calor pode ficar muito quente durante a operação normal. Certifique-se de que ele tenha tido tempo suficiente para esfriar antes de tocá-lo.

3. Gire o conjunto do dissipador de calor para cima e remova-o do computador.
Coloque o dissipador de calor apoiado sobre a sua parte superior, com a graxa térmica voltada para cima.

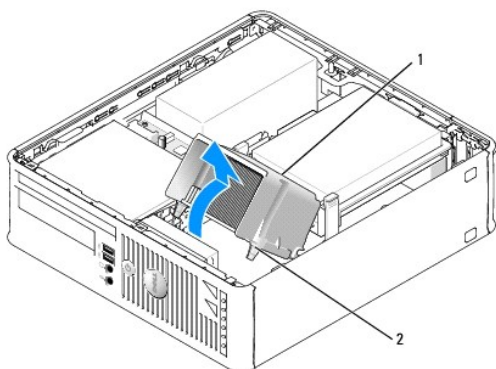

1	conjunto do dissipador de calor
2	parafusos prisioneiros no encaixe (2)

🔌 AVISO: A menos que seja necessário um novo dissipador de calor para o novo processador, reutilize o conjunto do dissipador original ao substituir o processador.

4. Abra a tampa do processador, soltando a alavanca da trava na parte central da tampa no soquete. Depois, puxe a alavanca para trás para soltar o processador.

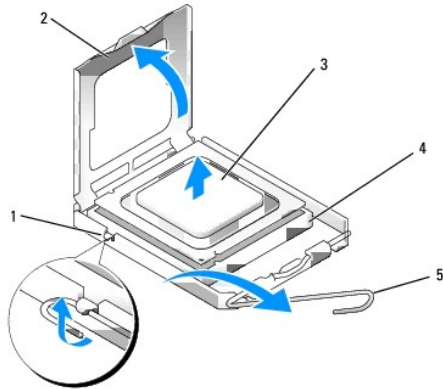

1	trava central da tampa
2	tampa do processador
3	processador
4	soquete
5	alavanca de liberação

➔ **AVISO:** Ao substituir o processador, não toque em nenhum dos pinos dentro do soquete e nem deixe cair nenhum objeto sobre eles.

5. Remova delicadamente o processador do soquete.

Deixe a alavanca de liberação estendida na posição de liberação de modo que o soquete esteja pronto para receber o novo processador.

Como instalar o processador

➔ **AVISO:** Proteja-se tocando em uma superfície de metal não pintada na parte de trás do computador.

➔ **AVISO:** Ao substituir o processador, não toque em nenhum dos pinos dentro do soquete e nem deixe cair nenhum objeto sobre eles.

1. Siga os procedimentos em [Antes de começar](#).

2. Desembale o novo processador, tomando cuidado para não tocar sua parte de baixo.

➔ **AVISO:** Posicione o processador no soquete corretamente para evitar danos permanentes no processador e ao computador quando este for ligado.

3. Se a alavanca de liberação no soquete não estiver totalmente estendida, mova-a para essa posição.

4. Oriente os entalhes de alinhamento frontal e posterior do processador com os respectivos entalhes no soquete.

5. Alinhe os cantos do pino 1 do processador e do soquete.

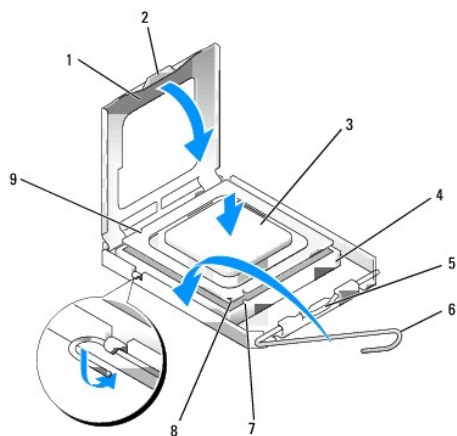

1	tampa do processador	6	alavanca de liberação
2	aba	7	entalhe de alinhamento frontal
3	processador	8	indicador do pino 1 do soquete e processador
4	soquete do processador	9	entalhe de alinhamento traseiro
5	trava central da tampa		

➔ **AVISO:** Para evitar danos, verifique se o processador está devidamente alinhado ao soquete e não utilize muita força ao instalar o processador.

6. Coloque o processador sobre o soquete e verifique se o primeiro está posicionado de forma correta.

7. Quando o processador estiver totalmente assentado no soquete, feche a tampa do processador.

Verifique se a presilha da tampa do processador está posicionada embaixo da trava central da tampa no soquete.

8. Gire a alavanca de liberação do soquete de volta em direção ao soquete e encaixe-o para firmar o processador.

9. Limpe a graxa térmica da parte inferior do dissipador de calor.

➔ **AVISO:** Não deixe de aplicar nova graxa térmica. A aplicação de uma nova camada de graxa térmica é crítica para assegurar a ligação térmica adequada, que é um requisito para o funcionamento perfeito do processador.

10. Aplique a graxa térmica na parte superior do processador.

11. Instale o conjunto do dissipador de calor:

a. Coloque o conjunto do dissipador de calor no respectivo suporte.

b. Gire o conjunto do dissipador de calor para baixo em direção à base do computador e aperte os dois parafusos prisioneiros.

➔ **AVISO:** Verifique se o dissipador de calor está corretamente encaixado e preso.

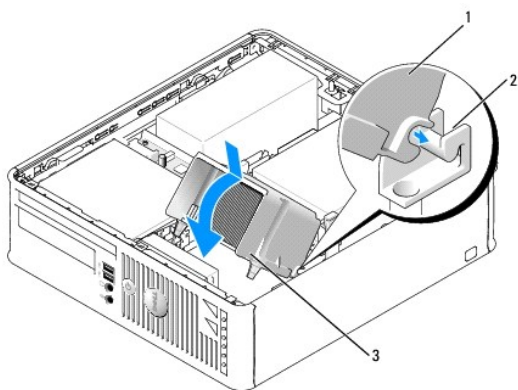

1 conjunto do dissipador de calor

2	suporte do conjunto do dissipador de calor
3	parafusos prisioneiros no encaixe (2)

12. Recoloque a tampa do computador (consulte [Como recolocar a tampa do computador](#)).

[Voltar à página do índice](#)

[Voltar à página do índice](#)

Unidades

Dell™ OptiPlex™ 745 Guia do Usuário

- [Como substituir um ventilador do disco rígido \(necessário apenas para determinadas configurações\)](#)
- [Unidade óptica](#)
- [Unidade de disquete e leitor de cartão de mídia](#)

Seu computador admite:

- 1 Uma unidade SATA (serial ATA)
- 1 Uma unidade de disquete ou Leitor de cartão de mídia
- 1 Uma unidade óptica SATA

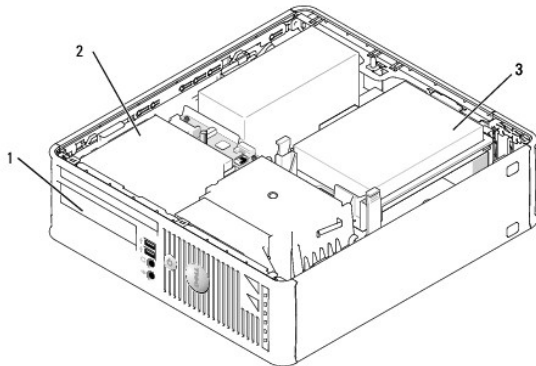

1	FlexBay opcional para disquete ou para Media Card Reader
2	unidade óptica
3	disco rígido

Diretrizes gerais de instalação

Conecte um disco rígido SATA ou uma unidade óptica a um conector rotulado como "SATA" na placa do sistema (consulte [Componentes da placa de sistema](#)).

Como conectar cabos da unidade

Ao instalar uma unidade, conecte dois cabos — um cabo de alimentação ADC e um cabo de dados — na parte traseira da unidade.

Conectores de interface da unidade

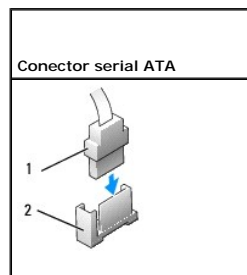

1	conector de cabo de interface
2	conector de interface

A maioria dos conectores de interface é marcado para inserção correta; ou seja, um entalhe ou um pino ausente em um conector se encaixam em uma aba ou em um orifício preenchido no outro conector. Conectores de formatos especiais garantem que o fio do pino 1 no cabo (indicado pela faixa colorida em uma borda de determinados cabos—cabos SATA não usam uma faixa colorida) se encaixe na extremidade do pino-1 do conector. A extremidade do pino 1 de um

conector em uma placa é geralmente indicada pela inscrição "1" impressa diretamente na placa.

➡ **AVISO:** A inserção incorreta de um cabo impede o funcionamento da unidade e pode danificar o controlador, a unidade ou os dois.

Conectores dos cabos de alimentação

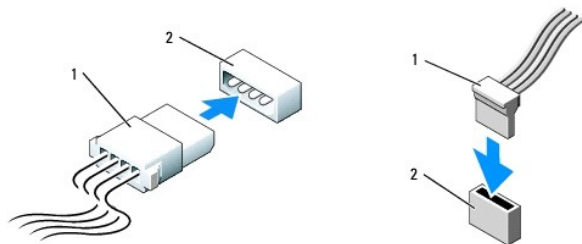

1	cabo de alimentação
2	conector de entrada de energia

Como conectar e desconectar cabos de unidades de disco

Para conectar e desconectar um cabo de dados ATA, segure o cabo pelo conector preto em cada extremidade. Os conectores da interface SATA são marcados para inserção correta; ou seja, um entalhe ou um pino ausente em um conector correspondem a uma aba ou a um orifício preenchido no outro conector.

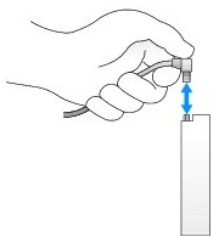

Disco rígido

⚠ **ADVERTÊNCIA:** Antes de iniciar qualquer procedimento desta seção, siga as instruções de segurança contidas no *Guia de Informações do Produto*.

⚠ **ADVERTÊNCIA:** Para proteger-se contra choques elétricos, desconecte sempre o computador da tomada antes de remover a tampa.

➡ **AVISO:** Para evitar danos à unidade, não a coloque sobre uma superfície dura. Coloque-a sobre uma superfície acolchoada, por exemplo, uma almofada de espuma, para acomodá-la adequadamente.

Como remover um disco rígido

1. Se você estiver substituindo um disco rígido que contém dados que você quer manter, faça backup dos seus arquivos, antes de iniciar esse procedimento.
2. Consulte a documentação da unidade para verificar se a mesma está configurada para o seu computador.
3. Siga os procedimentos em [Antes de começar](#).
4. Apóie o computador em sua lateral, para que a placa de sistema fique na parte inferior interna do computador.
5. Pressione as duas abas azuis localizadas em ambos os lados da unidade e deslize a unidade para cima e para fora do computador.
- ➡ **AVISO:** Ao retirar a unidade do computador, não puxe-a pelos cabos. Isso pode danificar os cabos e os conectores de cabo.
6. Remova a unidade do computador cuidadosamente para não puxar os cabos ainda conectados a ele.

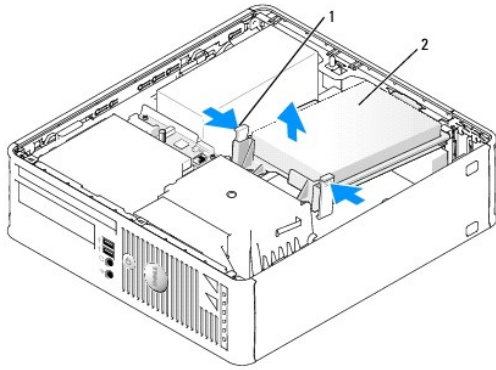

1	presilhas de fixação (2)
2	disco rígido

7. Desconecte o cabo de alimentação e de dados da unidade.

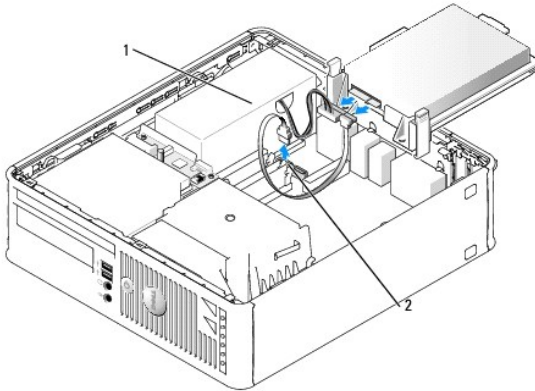

1	cabo de alimentação
2	cabo de dados SATA

Como instalar um disco rígido

1. Consulte a documentação da unidade para verificar se a mesma está configurada para o seu computador.

⚠ **AVISO:** Para evitar danos à unidade, não a coloque sobre uma superfície dura. Coloque-a sobre uma superfície acolchoada, por exemplo, uma almofada de espuma, para acomodá-la adequadamente.

2. Retire o novo disco rígido da embalagem e prepare-o para instalação.

3. Se o novo disco rígido não tiver o suporte plástico conectado, remova o suporte da unidade antiga (desencaixe-o da unidade).

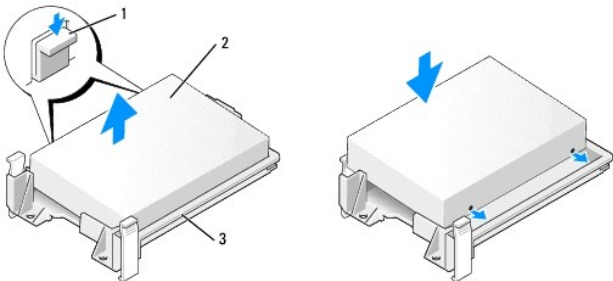

1	abas de liberação (2)
2	unidade
3	suporte de montagem do disco rígido

- Conecte os cabos de alimentação e de dados à unidade.

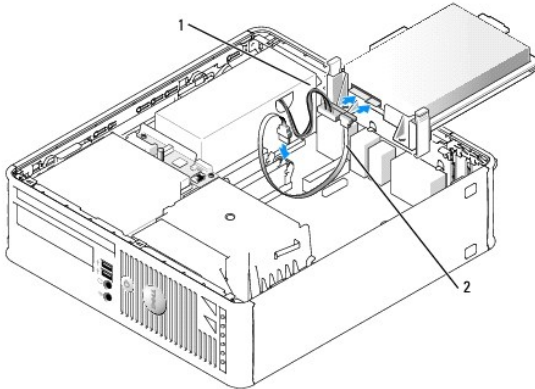

1	cabo de alimentação
2	cabo de dados SATA

- Verifique os conectores para certificar-se de que todos estejam apropriadamente conectados e firmemente encaixados.
- Posicione a unidade até que ela se encaixe no lugar.

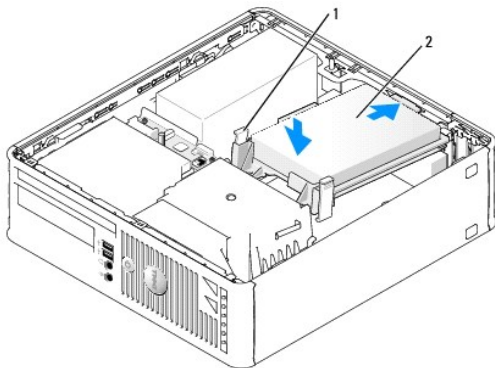

1	abas de liberação (2)
2	disco rígido

- Verifique os conectores para certificar-se de que todos estejam apropriadamente conectados e firmemente encaixados.
- Recoloque a tampa do computador (consulte [Como recolocar a tampa do computador](#)).
- Se a unidade instalada for a principal, insira uma mídia inicializável na unidade de inicialização.
- Ligue o computador.
- Entre na configuração do sistema (consulte [Como entrar na configuração do sistema](#)) e atualize a opção **Primary Drive** (Unidade principal) apropriada (0 ou 2).
- Saia do Programa de Configuração do Sistema e reinicialize o computador.
- Particione e formate logicamente a unidade antes de passar para a próxima etapa.
Para obter instruções, consulte a documentação fornecida com o sistema operacional.
- Teste o disco rígido, executando o Dell Diagnostics (consulte [Dell Diagnostics](#)).

15. Instale o sistema operacional no disco rígido.

Para obter instruções, consulte a documentação fornecida com o sistema operacional.

Como substituir um ventilador do disco rígido (necessário apenas para determinadas configurações)

1. Siga as instruções em [Antes de começar](#).
2. Remova o disco rígido (consulte [Como remover um disco rígido](#)).
3. Vire o disco rígido de cabeça para baixo, para que o ventilador fique visível na parte inferior do suporte da unidade.
4. Para remover o ventilador do disco rígido:
 - a. Desconecte o ventilador.
 - b. Levante a aba de liberação do painel traseiro do ventilador.
 - c. Gire o ventilador na direção oposta à indicada pela seta no painel traseiro do ventilador.
 - d. Levante o ventilador e seu painel traseiro para removê-los do suporte do disco rígido.

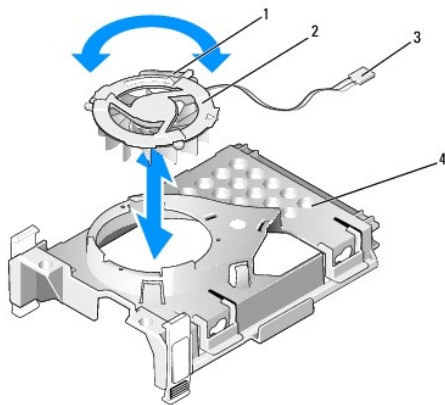

1	aba de liberação do ventilador
2	ventilador com painel traseiro
3	cabo de alimentação
4	suporte da unidade de disco rígido

5. Para substituir o ventilador do disco rígido:
 - a. Alinhe as duas lingüetas e a aba no painel traseiro do ventilador com os dois orifícios correspondentes da lingüeta e o encaixe no próprio ventilador e pressione o ventilador e seu painel traseiro em conjunto.
 - b. Vire o ventilador de cabeça para baixo, de forma que sua base fique voltada para cima e alinhe o triângulo no painel traseiro do ventilador com o triângulo correspondente na parte traseira do suporte do disco rígido.
 - c. Gire o ventilador e sua base na direção da seta no painel traseiro do ventilador.

Unidade óptica

⚠️ ADVERTÊNCIA: Antes de iniciar qualquer procedimento desta seção, siga as instruções de segurança contidas no *Guia de Informações do Produto*.

⚠️ ADVERTÊNCIA: Para proteger-se contra choques elétricos, desconecte sempre o computador da tomada antes de remover a tampa.

Como remover uma unidade óptica

1. Siga os procedimentos em [Antes de começar](#).

2. Apóie o computador em sua lateral, para que a placa de sistema fique na parte inferior interna do computador.

➔ **AVISO:** Ao retirar a unidade do computador, não puxe-a pelos cabos. Isso pode danificar os cabos e os conectores de cabo.

3. Puxe a presilha de liberação da unidade para cima e deslize a unidade de disquete em direção à parte traseira do computador. Depois, levante e remova a unidade do computador.

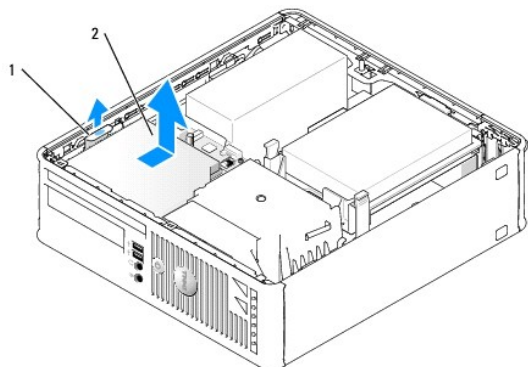

1	presilha de liberação da unidade
2	unidade óptica

4. Desconecte o cabo de dados do conector da placa do sistema (consulte [Componentes da placa de sistema](#)).

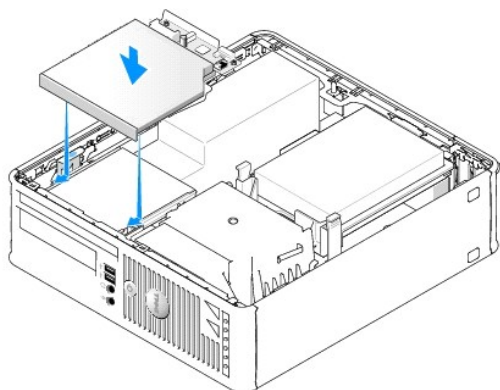

5. Desconecte o cabo de dados da parte traseira da unidade.

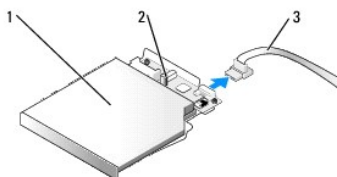

1	unidade óptica
2	suporte da unidade
3	cabo de dados

Como instalar uma unidade óptica

1. Desembale a unidade e prepare-a para instalação.

Verifique na documentação fornecida com a unidade se ela está configurada para o seu computador.

2. Conecte o cabo de dados à unidade.

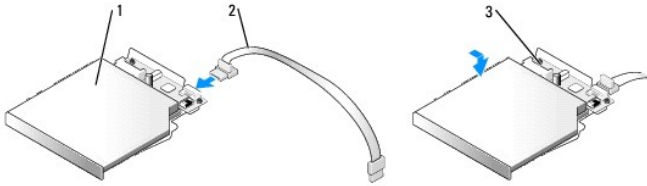

1	unidade óptica
2	cabo de dados
3	suporte da unidade

3. Posicione a unidade até que ela se encaixe no lugar.

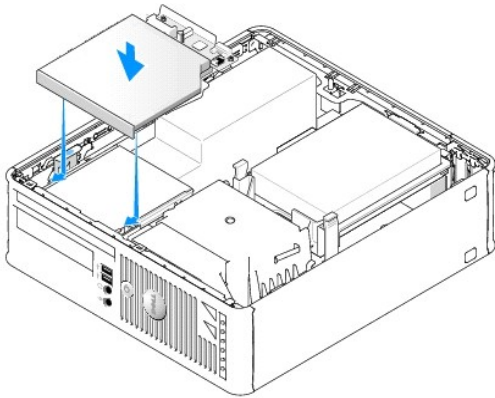

4. Verifique todas as conexões de cabos e afaste os cabos que estiverem no caminho do fluxo do ar, entre as saídas de refrigeração e o ventilador.
5. Recoloque a tampa do computador (consulte [Como recolocar a tampa do computador](#)).
6. Consulte a documentação fornecida com a unidade para obter instruções sobre como instalar os softwares necessários para a sua operação.
7. Entre na configuração do sistema e selecione a opção Drive (Unidade) adequada (consulte [Como entrar na configuração do sistema](#)).
8. Verifique se o computador funciona corretamente executando o Dell Diagnostics (consulte [Dell Diagnostics](#)).

Unidade de disquete e leitor de cartão de mídia

⚠️ ADVERTÊNCIA: Antes de iniciar qualquer procedimento desta seção, siga as instruções de segurança contidas no *Guia de Informações do Produto*.

⚠️ ADVERTÊNCIA: Para proteger-se contra choques elétricos, desconecte sempre o computador da tomada antes de remover a tampa.

Como remover uma unidade de disquete ou leitor de cartão de mídia

1. Siga os procedimentos em [Antes de começar](#).
 2. Apóie o computador em sua lateral, para que a placa de sistema fique na parte inferior interna do computador.
 3. Remova a unidade óptica e coloque-a de lado cuidadosamente (consulte [Unidade óptica](#)).
- ➡️ AVISO:** Ao retirar a unidade do computador, não puxe-a pelos cabos. Isso pode danificar os cabos e os conectores de cabo.
4. Se você estiver removendo uma unidade de disquete, puxe a aba de liberação do cabo para cima para destravá-la.

5. Desconecte o cabo de dados da parte traseira da unidade de disquete ou do leitor de cartão de mídia.

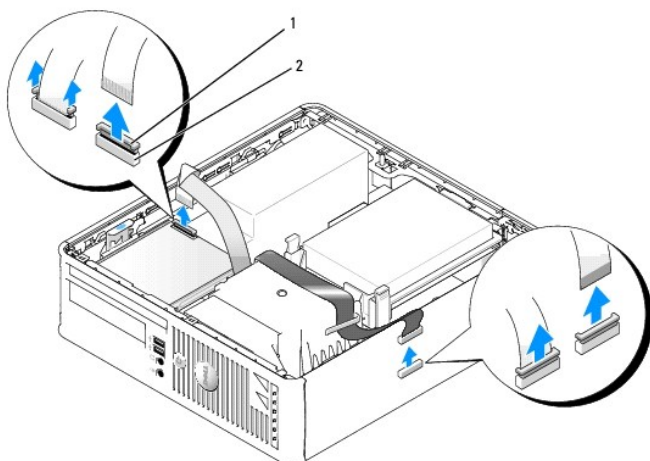

1	aba de liberação do cabo
2	conector do cabo de dados

6. Se você estiver removendo uma unidade de disquete, puxe a aba de liberação do cabo para cima para destravá-la.
7. Desconecte o cabo de dados da placa do sistema.
8. Puxe a presilha de liberação da unidade para cima e deslize a unidade de disquete ou Leitor de cartão de mídia em direção à parte traseira do computador. Em seguida, suspenda a unidade ou o leitor de cartão de mídia para removê-lo do computador.

Como instalar uma unidade de disquete ou leitor de cartão de mídia

NOTA: Se a nova unidade de disquete não tiver os parafusos de cabeça cilíndrica, use os parafusos que estão dentro da plaqueta do painel da unidade.

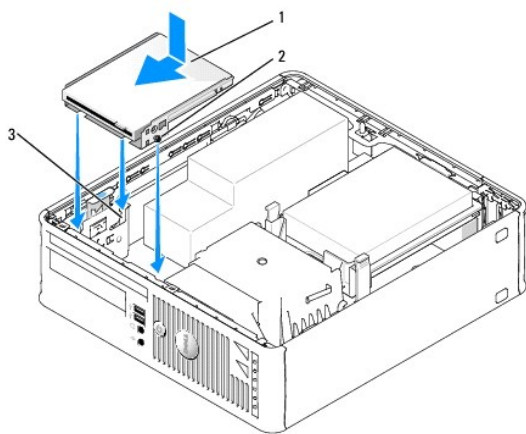

1	unidade de disquete ou leitor de cartão de mídia
2	parafusos (3)
3	trilhos do suporte (3)

1. Se estiver substituindo uma unidade, remova a unidade de disquete ou leitor de cartão de mídia (consulte [Unidade de disquete e leitor de cartão de mídia](#)).
2. Alinhe os parafusos na unidade ou leitor de cartão de mídia com os trilhos de suporte do computador e posicione a unidade delicadamente até que ela se encaixe no lugar.

3. Se você estiver instalando uma unidade de disquete, insira o cabo de dados na aba de liberação do cabo na unidade de disquete e pressione a aba até que ela se encaixe no lugar.

Se você estiver instalando um leitor de cartão de mídia, insira o cabo no conector do leitor de cartão de mídia.

4. Se você estiver instalando uma unidade de disquete, insira o cabo de dados na aba de liberação do cabo na placa de sistema e pressione a aba até que ela se encaixe no lugar.

Se você estiver instalando um leitor de cartão de mídia, conecte o cabo ao conector da placa do sistema rotulado "USB".

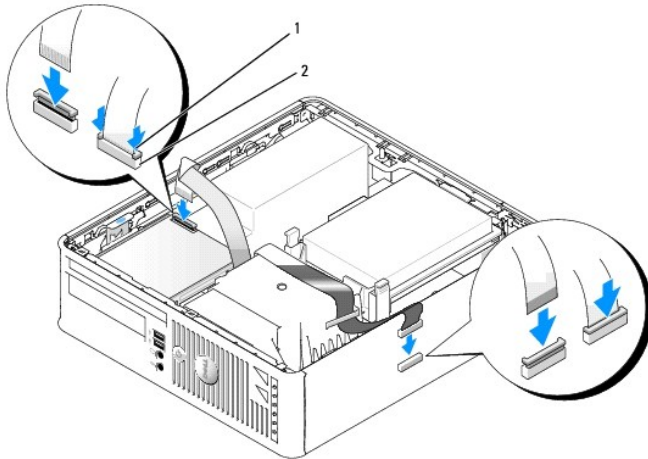

1	aba de liberação do cabo
2	conector de canto do cabo de dados da unidade de disquete

5. Verifique todas as conexões de cabos e afaste os cabos que estiverem no caminho do fluxo do ar, entre as saídas de refrigeração e o ventilador.
6. Recoloque a unidade óptica (consulte [Unidade óptica](#)).
7. Verifique todas as conexões de cabos e afaste os cabos que estiverem no caminho do fluxo do ar, entre as saídas de refrigeração e o ventilador.
8. Recoloque a tampa do computador (consulte [Como recolocar a tampa do computador](#)).
9. Entre e use a opção **Diskette Drive** (Unidade de disquete) para habilitar a nova unidade de disquete.
Consulte a documentação fornecida com a unidade para obter instruções sobre como instalar os softwares necessários para a sua operação.
10. Verifique se o computador funciona corretamente, executando o Dell Diagnostics (consulte [Dell Diagnostics](#)).

[Voltar à página do índice](#)

[Voltar à página do índice](#)

Dell™ OptiPlex™ 745 Guia do Usuário

● [Painel de E/S](#)

Painel de E/S

Como remover o painel de E/S

⚠️ ADVERTÊNCIA: Antes de começar qualquer procedimento desta seção, siga as instruções de segurança do *Guia de Informações do Produto*.

⚠️ ADVERTÊNCIA: Para proteger-se contra choques elétricos, desconecte sempre o computador da tomada antes de remover a tampa.

1. Siga os procedimentos em [Antes de começar](#).
2. Remova a unidade óptica e a unidade de disquete dos compartimentos de unidades, se instaladas (consulte [Unidades](#)).
3. Remova o dissipador de calor do processador (consulte [Processador](#)).
4. Remova o ventilador frontal:
Pressione a aba que prende o ventilador na base interna do computador e levante-o, coloque o ventilador ao lado do chassi.
5. Desconecte todos os cabos que estão conectados ao painel de E/S que você pode acessar sem remover o painel de E/S.

Anote o roteamento dos cabos do painel de controle ao removê-los para poder recolocá-los corretamente.

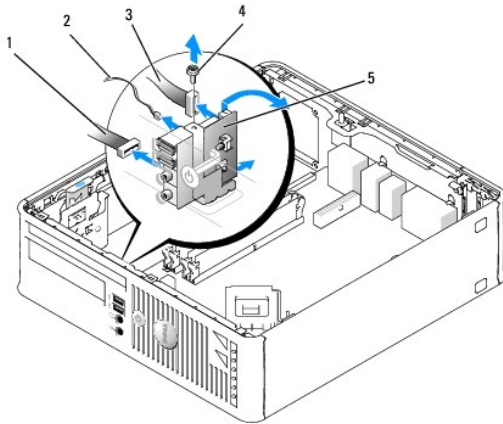

1	conector do cabo do ventilador
2	cabo do sensor de temperatura do ar
3	conector do cabo de E/S
4	parafuso
5	painel de E/S

6. Da parte interna da tampa do computador, remova o parafuso de montagem que prende o painel de E/S ao computador.
7. Mova o painel de E/S para frente e para trás para liberar suas abas circulares dos dois orifícios no chassi que o prendem.
8. Remova todos os cabos restantes. Anote o roteamento de todos os cabos para que possa recolocá-los corretamente.
9. Remova o painel de E/S do computador.

Como substituir o painel de E/S

1. Para recolocar o painel de E/S, siga os procedimentos de remoção na ordem inversa.

 **NOTA:** Use as guias do suporte de montagem do painel de E/S para ajudar a posicioná-lo e use o entalhe do suporte de montagem para ajudar a assentar a placa.

[Voltar à página do índice](#)

Fonte de alimentação

Como trocar a fonte de alimentação

⚠️ ADVERTÊNCIA: Antes de começar os procedimentos desta seção, siga as instruções de segurança do *Guia de Informações do Produto*.

🔌 AVISO: Para evitar dano por estática aos componentes internos do computador, descarregue a eletricidade estática de seu corpo antes de tocar em qualquer componente eletrônico do computador. É possível fazê-lo tocando em uma superfície de metal não pintada na parte traseira do chassi do computador.

1. Siga os procedimentos em [Antes de começar](#).
2. Remova os três parafusos que fixam a fonte de alimentação no chassi do computador.
3. Desconecte os cabos de alimentação CC da placa de sistema e das unidades de disco.

Preste atenção no roteamento dos cabos de alimentação CC embaixo das abas do gabinete do computador ao removê-los da placa de sistema e das unidades de disco. Você precisa rotear esses cabos adequadamente para evitar que eles fiquem presos ou pressionados.

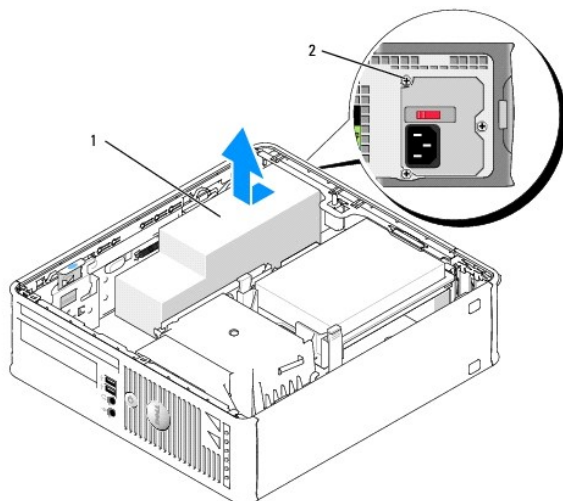

1	fonte de alimentação
2	parafuso

4. Deslize a fonte de alimentação para a parte frontal do computador, cerca de 2 cm.
 5. Levante a fonte e puxe-a para fora do computador.
 6. Coloque a nova fonte no lugar.
 7. Reconecte o cabo de alimentação CC.
 8. Conecte o cabo de alimentação CA ao conector.
 9. Feche a tampa do computador.
- 🔌 AVISO:** Para conectar o cabo de rede, conecte-o primeiro à tomada de rede na parede e depois ao computador.
10. Conecte o computador e os dispositivos às tomadas elétricas e ligue-os.

Conectores de alimentação CC

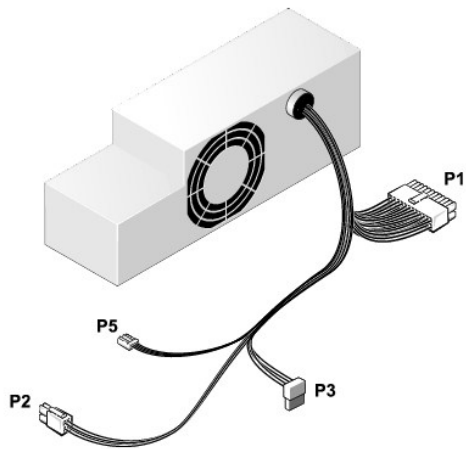

Conectores de alimentação CC P1

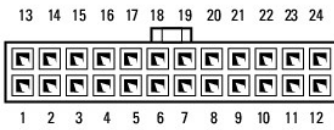

Número do pino	Nome do sinal	Fio 18 AWG
1	+3,3 VCC	Laranja
2	+3,3 VCC	Laranja
3	GND	Preto
4	+5 VCC	Vermelho
5	GND	Preto
6	+5 VCC	Vermelho
7	GND	Preto
8	PS_PWRGOOD*	Cinza
9	P5AUX	Roxo
10	+12 VCC	Amarelo
11	+12 VCC	Amarelo
12	+3,3 VCC	Laranja
13 (opcional)	+3,3 VCC/SE*	Laranja
14	-12 VDC*	Azul
15	GND	Preto
16	PWR_PS_ON	Verde
17	GND	Preto
18	GND	Preto
19	GND	Preto
20	NC	NC
21	+5 VCC	Vermelho
22	+5 VCC	Vermelho
23	+5 VCC	Vermelho
24	GND	Preto

*Use um fio 22 AWG e não um fio 18 AWG.

Conectores de alimentação CC P2



Número do pino	Nome do sinal	Fio 18 AWG
1	GND	Preto
2	GND	Preto
3	+12 VCC	Amarelo
4	+12 VCC	Amarelo

Conectores de alimentação CC P3



Número do pino	Nome do sinal	Fio 18 AWG
1	+3,3 VCC	Laranja
2	GND	Preto
3	+5 VCC	Vermelho
4	GND	Preto
5	+12 VCC	Amarelo

Conectores de alimentação CC P5

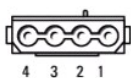

Número do pino	Nome do sinal	Fio 24 AWG
1	GND	Preto
2	+5 VCC	Vermelho
3	ND	ND
4	+3,3 VCC	Laranja

[Voltar à página do índice](#)

[Voltar à página do índice](#)

Dell™ OptiPlex™ 745 Guia do Usuário

• [Como remover a tampa do computador](#)

Como remover a tampa do computador

⚠ ADVERTÊNCIA: Antes de executar qualquer procedimento descrito nesta seção, siga as instruções de segurança contidas no *Guia de Informações do Produto*.

⚠ ADVERTÊNCIA: Para proteger-se contra choques elétricos, desconecte sempre o computador da tomada antes de remover a tampa.

1. Siga os procedimentos em [Antes de começar](#).
2. Se você instalou um cadeado no computador através do anel de cadeado no painel traseiro, remova-o.
3. Localize a trava de liberação da tampa, conforme mostra a ilustração. Então, deslize a trava de liberação para trás, levantando a tampa.
4. Segure a tampa do computador pelas laterais e gire-a usando as dobradiças da parte inferior como pontos de apoio.
5. Remova a tampa das abas das dobradiças e coloque-a em uma superfície macia e não abrasiva.

⚠ ADVERTÊNCIA: O dissipador de calor da placa gráfica pode esquentar muito durante a operação normal. Verifique se o dissipador de calor da placa gráfica teve tempo suficiente para esfriar antes de você tocá-lo.

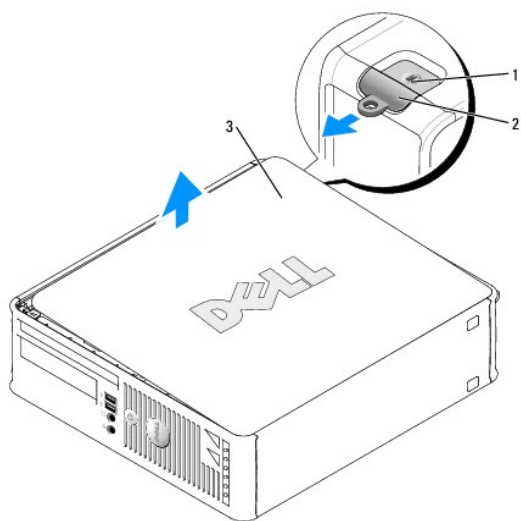

1	encaixe do cabo de segurança
2	trava de liberação da tampa
3	tampa do computador

[Voltar à página do índice](#)

[Voltar à página do índice](#)

Dell™ OptiPlex™ 745 Guia do Usuário

● [Especificações do computador de fator de forma pequeno](#)

Especificações do computador de fator de forma pequeno

Microprocessador	
Tipo do microprocessador	processador Intel® Pentium® 4, Pentium® D, Celeron® ou Core™
Cache interno	pelo menos 512 KB de pipelined-burst, em modo eight-way set associative, SRAM de write-back

Memória	
Tipo	SDRAM DDR2 de 533, 667 ou 800 MHz NOTA: Módulos de memória de 2-GB 800-MHz não são suportados.
Conectores de memória	4
Módulos de memória suportados	256 MB, 512 MB, 1 GB ou 2 GB não-ECC
Memória mínima	canal duplo: 512 MB canal único: 256 MB
Máximo de memória	em 533 ou 667 MHz: 8 GB em 800 MHz: 4 GB
Endereço de BIOS	F0000h

Informações sobre o computador	
Chipset	Intel® Q965 Express
Largura do barramento de dados	64 bits
Largura do barramento do endereço	32 bits
Canais DMA	oito
Níveis de interrupção	24
Chip do BIOS (NVRAM)	8 MB
NIC	interface de rede integrada com suporte para ASF 1.03 e 2.0, conforme definido pela DMTF capacidade de comunicação de 10/100/1000

Vídeo	
Tipo	placa de vídeo Intel® Graphics Media Accelerator 3000 ou PCI Express x16

Áudio	
Tipo	áudio de alta definição ADI 1983
Conversão estéreo	20 bits analógico para digital e 20 bits digital para analógico

Controladores	
Unidades	dois controladores SATA suportando um dispositivo cada

--	--

Barramento de expansão	
Tipo de barramento	PCI 2.3 PCI Express 1.0A SATA 1.0A e 2.0 USB 2.0
Velocidade do barramento	PCI: 133 MB/s PCI Express x16: velocidade bidirecional de 8GB/s SATA: 1,5 Gbps e 3,0 Gbps USB: 480 Mbps
Placas:	placas de baixo perfil suportadas
PCI:	
conector	um
tamanho do conector	120 pinos
largura (máxima) de dados do conector	32 bits
PCI Express:	
conector	um x16
energia	25 W no máximo
tamanho do conector	164 pinos
largura (máxima) de dados do conector	16 PCI Express lanes

Unidades	
Acessíveis externamente	um compartimento para uma unidade de disquete slimline; um compartimento para uma unidade óptica slimline
Acessíveis internamente	um compartimento para uma unidade de disco rígido de 2,54 cm (1 polegada)

Conectores	
Conectores externos:	
Serial	conector de 9 pinos; compatível com 16550C
Paralela	conector de 25 furos (bidirecional)
Vídeo	VGA de 15 furos
Adaptador de rede	conector RJ45
USB	dois conectores compatíveis com USB 2.0- no painel frontal e seis no painel traseiro
Áudio	dois conectores para entrada de linha/microfone e saída de linha; dois conectores de painel frontal para fones de ouvido e microfone
Conectores da placa de sistema	
Unidade IDE principal	conector de 40 pinos
USB interno	cabecote de 10 pinos para leitor de cartão de mídia (dispositivo de compartimento de 3,5 polegadas)
SATA	dois conectores de sete pinos
Unidade de disquete	conector de 34 pinos
Serial	conector de 12 pinos para segunda placa de porta serial opcional
Ventilador	conector de 5 pinos
PCI 2.2	conector de 120 pinos
Painel frontal	conector de 40 pinos

Combinações de teclas	
<Ctrl> <Alt> 	Se você estiver executando o Microsoft® Windows® XP, a janela Segurança do Windows é aberta; no modo MS-DOS®, o computador é reinicializado.
<F2> ou <Ctrl> <Alt> <Enter>	Abre o programa embutido de configuração do sistema (apenas durante a inicialização).
<Ctrl> <Alt> 	Inicializa automaticamente o computador a partir do ambiente de rede especificado pelo ambiente de reinicialização remoto (PXE) e não a partir de um dos dispositivos especificados na opção de seqüência de inicialização da configuração do sistema.
<F12> ou <Ctrl> <Alt> <F8>	Mostra um menu de dispositivos de inicialização que permite que o usuário escolha um dispositivo para uma única inicialização e escolha também as opções de execução de diagnósticos de disco rígido e do

	sistema.
--	----------

Controles e luzes	
Controle de alimentação	push button
Luz de alimentação	luz verde — verde piscando indica modo de repouso; verde contínuo indica estado de funcionamento. luz âmbar — âmbar piscando indica um problema com um dispositivo instalado; âmbar contínuo indica um problema interno de energia (consulte Problemas de energia).
Luz de acesso ao disco rígido	verde
Luz da conexão	continuamente verde indica conexão de rede ativa
Luz de integridade de vínculo (no adaptador de rede integrado)	luz verde para operação de 10 Mb; luz laranja para operação de 100 Mb e luz amarela para uma operação de 1.000 Mb (1 Gb)
Luz de atividade (no adaptador de rede integrado)	luz amarela piscando
Luzes de diagnósticos	quatro luzes no painel frontal - Consulte Luzes de diagnóstico .
Indicador de energia do modo de espera	AUX_PWR na placa de sistema

Energia	
Fonte de alimentação CC:	NOTA: O consumo de energia pode ser zero quando o computador está desligado.
Potência	275 W
Dissipação de calor	938 BTU/h NOTA: O cálculo da dissipação de calor é feito com base na potência nominal da fonte de alimentação.
Tensão	fontes de alimentação de seleção manual — 90 a 135 V em 50/60 Hz; 180 a 265 V em 50/60 Hz
Bateria de backup	célula de lítio tipo moeda CR2032 de 3 V

Características físicas	
Altura	9,26 cm
Largura	31,37 cm
Profundidade	34,03 cm
Peso	7,4 kg

Requisitos ambientais	
Temperatura:	
Operação	10 °C a 35 °C
Armazenagem	-40°C a 65°C
Umidade relativa	20% a 80% (sem condensação)
Vibração máxima:	
Operação	0,25 G em 3 a 200 Hz, 0,5 oitava/min
Armazenagem	0,5 G em 3 a 200 Hz, 1 oitava/min
Choque máximo:	
Operação	metade inferior de pulso senoidal, com uma mudança de velocidade de 50,8 cm/s
Armazenagem	onda quadrada de 27 G com uma mudança de velocidade de 508 cm/s
Altitude:	
Operação	-15,2 m a 3.048 m
Armazenagem	-15,2 m a 10.668 m

[Voltar à página do índice](#)

Dell™ OptiPlex™ 745 Guia do Usuário

Computador de fator de forma pequeno



Sobre o seu computador

[Como obter informações](#)

[Computador de fator de forma pequeno](#)

[Especificações do computador de fator de forma pequeno](#)

[Recursos avançados](#)

[Como limpar o computador](#)

[Como reinstalar drivers e o sistema operacional](#)

[Como solucionar problemas](#)

[Recursos do Microsoft® Windows® XP](#)

[Ferramentas e utilitários para solução de problemas](#)

[Como obter ajuda](#)

[Garantia](#)

[Avisos de FCC \(apenas EUA\)](#)

[Glossário](#)

Como remover e instalar peças

[Antes de começar](#)

[Como remover a tampa do computador](#)

[Chave de violação do chassi](#)

[Painel de E/S](#)

[Unidades](#)

[Placas de expansão](#)

[Fonte de alimentação](#)

[Processador](#)

[Bateria](#)

[Como trocar a placa do sistema](#)

[Memória](#)

[Como recolocar a tampa do computador](#)

Notas, Avisos e ADVERTÊNCIAS

 **NOTA:** uma NOTA indica informações importantes que ajudam você a utilizar melhor o computador.

 **AVISO:** um AVISO indica um potencial de danos ao hardware ou a perda de dados e descreve como evitar o problema.

 **ADVERTÊNCIA:** uma ADVERTÊNCIA indica um potencial de danos ao equipamento, de lesões corporais ou mesmo de morte.

Se você adquiriu o computador Dell™ série n, as referências deste documento a sistemas operacionais Microsoft® Windows® não se aplicam.

As informações deste documento estão sujeitas a alteração sem aviso prévio.
© 2006 Dell Inc. Todos os direitos reservados.

É proibida a reprodução sem permissão por escrito da Dell Inc.

Marcas comerciais usadas neste texto: *Dell*, o logotipo da *DELL*, *OptiPlex*, *Inspiron*, *Dimension*, *Latitude*, *Dell Precision*, *DellNet*, *TravelLite*, *Dell OpenManage*, *PowerVault*, *Axim*, *PowerEdge*, *PowerConnect* e *PowerApp* são marcas comerciais da Dell Inc. *Intel*, *Pentium* e *Celeron* são marcas registradas da Intel Corporation. *Microsoft*, *MS-DOS* e *Windows* são marcas registradas da Microsoft Corporation. *IBM* é marca registrada da International Business Machines Corporation. *Bluetooth* é marca comercial da Bluetooth SIG, Inc. e é usada pela Dell Inc. sob licença. *ENERGY STAR* é marca comercial registrada da EPA - U.S. Environmental Protection Agency (Agência de proteção ambiental dos Estados Unidos). Como parceira da ENERGY STAR, a Dell Inc. determinou que este produto atende às diretrizes da ENERGY STAR no que se refere à eficiência de energia.

Outros nomes e marcas comerciais podem ser usados neste documento como referência às entidades que reivindicam essas marcas e nomes ou aos seus produtos. A Dell Inc. declara que não tem interesse de propriedade sobre marcas comerciais e nomes de terceiros.

Junho de 2006 KH288 Rev. A00

[Voltar à página do índice](#)

Computador de fator de forma pequeno

Dell™ OptiPlex™ 745 Guia do Usuário

- [Sobre o computador de fator de forma pequeno](#)
- [Parte interna do computador](#)

Sobre o computador de fator de forma pequeno

Vista frontal

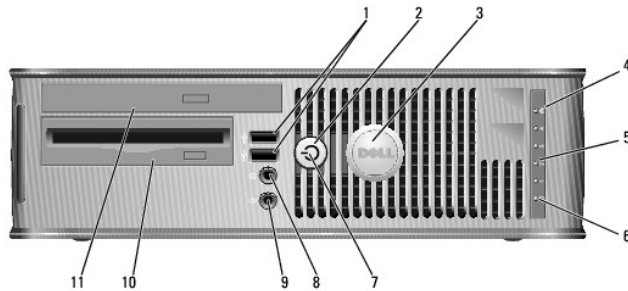

1	conectores USB 2.0 (2)	<p>Use os conectores USB frontais para dispositivos que você conecta ocasionalmente, como joysticks ou câmeras ou para dispositivos USB inicializáveis (consulte Configuração do sistema para obter mais informações sobre como inicializar a partir de um dispositivo USB).</p> <p>é recomendável usar os conectores USB traseiros para dispositivos que geralmente permanecem conectados, como impressoras e teclados.</p>
2	botão liga/desliga	<p>Pressione para ligar o computador.</p> <p>AVISO: Para evitar a perda de dados, não use o botão liga/desliga para desligar o computador. Em vez disso, desligue-o através do sistema operacional. Consulte Como desligar o computador para obter mais informações.</p> <p>AVISO: Se a ACPI estiver ativada, o computador é desligado através do sistema operacional quando você pressiona o botão liga/desliga.</p>
3	símbolo da Dell	<p>Pode ser girado para corresponder à orientação do seu computador. Para girar faça o seguinte: com os dedos em volta da parte externa do símbolo, pressione com firmeza e vire-o. Você pode também usar o encaixe que se encontra próximo à base do símbolo para poder girá-lo.</p>
4	luz indicadora de rede (LAN)	<p>Indica que uma conexão de LAN (rede de área local) foi estabelecida.</p>
5	luzes de diagnóstico	<p>Use as luzes para ajudar a solucionar problemas de um computador com base no código de diagnóstico. Para obter mais informações, consulte Luzes de diagnóstico.</p>
6	luz de atividade do disco rígido	<p>Esta luz irá piscar quando o disco rígido estiver sendo acessado.</p>
7	luz de energia	<p>A luz de energia acende e pisca ou permanece continuamente acesa para indicar diferentes estados de operação:</p> <ul style="list-style-type: none">1 Apagada — O computador está desligado.1 Verde contínuo — O computador está no estado operacional normal.1 Verde piscando — O computador está no modo de economia de energia.1 Âmbar piscando ou contínuo — Consulte Problemas de energia. <p>Para sair do modo de economia de energia, pressione o botão liga/desliga ou use o teclado ou o mouse se eles estiverem configurados como dispositivos de acionamento no Gerenciador de dispositivos do Windows. Para obter mais informações sobre</p>

		<p>modos de repouso e como sair de um modo de economia de energia, consulte Gerenciamento de energia.</p> <p>Consulte Luzes do sistema para obter uma descrição de códigos de luzes que podem ajudar você a solucionar problemas do computador.</p>
8	conector do fone de ouvido	Use o conector de fone de ouvido para conectar fones de ouvido e a maioria dos tipos de alto-falantes.
9	conector do microfone	Use o conector de microfone para conectar um microfone.
10	compartimento de unidade de 3,5 polegadas	Pode conter uma unidade de disquete ou um Leitor de cartão de mídia opcionais.
11	compartimento de unidades de 5,25 polegadas	Pode conter uma unidade óptica. Insira um CD ou DVD (se suportado) nesta unidade.

Vista traseira

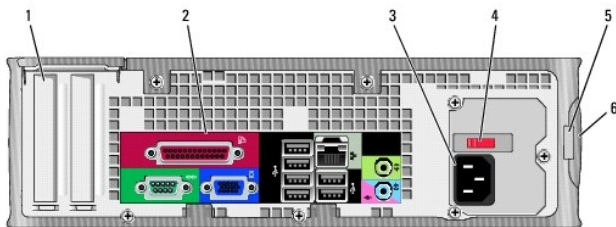

1	slots de placa	Acesse os conectores das placas PCI e PCI Express instaladas.
2	conectores do painel traseiro	Conecte dispositivos seriais, USB e outros, nos conectores apropriados (consulte Conectores do painel traseiro).
3	conector de alimentação	Insira o cabo de alimentação.
4	chave seletora de tensão	<p>O computador está equipado com uma chave seletora manual de tensão.</p> <p>Para ajudar a evitar danos a computadores com chave seletora manual de tensão, ajuste a chave para a tensão que mais se aproxime da energia CA (Corrente Alternada) disponível no local.</p> <p>AVISO: No Japão, a chave seletora manual de tensão precisa ser configurada para a posição 115 V.</p> <p>Verifique também se o monitor e os dispositivos conectados são compatíveis com a alimentação CA disponível na sua área.</p>
5	anel do cadeado	Use um cadeado para travar a tampa do computador.
6	trava de liberação da tampa	Permite a você abrir a tampa do computador.

Conectores do painel traseiro

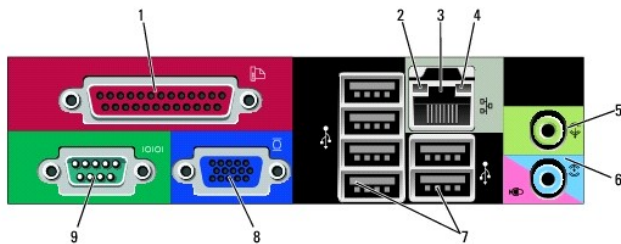

1	conector paralelo	Conecte um dispositivo paralelo, como uma impressora, ao conector paralelo. Se você tiver uma impressora USB, conecte-a a um conector USB.
---	-------------------	--

		<p>NOTA: O conector paralelo integrado será desativado automaticamente se o computador detectar uma placa instalada que contenha um conector paralelo configurado com o mesmo endereço. Para obter mais informações, consulte Opções de configuração do sistema.</p>
2	luz de integridade de vínculo	<ul style="list-style-type: none"> 1 Verde — Boa conexão entre uma rede de 10 Mbps e o computador. 1 Laranja — Boa conexão entre uma rede de 100 Mbps e o computador. 1 Amarelo — Boa conexão entre uma rede de 1 Gbps (ou 1000 Mbps) e o computador. 1 Luz apagada — O computador não está detectando uma conexão física com a rede.
3	conector do adaptador de rede	<p>Para conectar o computador a uma rede ou a um dispositivo de banda larga, conecte uma extremidade de um cabo de rede a uma tomada de rede ou a um dispositivo de rede ou de banda larga. Conecte a outra extremidade do cabo ao conector do adaptador de rede no painel traseiro do computador. Um clique indica que o cabo de rede foi conectado com firmeza.</p> <p>NOTA: Não conecte um cabo de telefone ao conector de rede.</p> <p>Em computadores com placa de conector de rede, use o conector da placa.</p> <p>é recomendável usar cabeamento e conectores de categoria 5 para a rede. Se for necessário utilizar a fiação de Categoria 3, force a velocidade de rede para 10 Mbps a fim de assegurar uma operação confiável.</p>
4	luz de atividade da rede	A luz amarela pisca quando o computador está transmitindo ou recebendo dados da rede. Um volume intenso de tráfego na rede pode dar a impressão de que a luz está constantemente acesa.
5	conector de saída de linha	<p>Use o conector verde de saída de linha (disponível em computadores com som integrado) para conectar fones de ouvido e a maioria dos alto-falantes com amplificadores integrados.</p> <p>Em computadores com placa de som, use o conector da placa.</p>
6	conector de microfone/entrada de linha	<p>Use o conector de microfone/entrada de linha azul e rosa (disponível em computadores com placa de som integrada) para prender um dispositivo de gravação/reprodução, como um toca-fitas, tocador de CD ou vídeo cassete; ou um microfone de computador pessoal para entrada de voz ou música em um programa de som ou de telefonia.</p> <p>Em computadores com placa de som, o conector do microfone fica na placa.</p>
7	conectores USB 2.0 (6)	Use os conectores USB traseiros para dispositivos que permanecem normalmente conectados, como impressoras e teclados.
8	saída de vídeo	<p>Ligue o cabo do seu monitor compatível com VGA no conector azul.</p> <p>NOTA: Se você tiver comprado uma placa gráfica adicional, este conector estará coberto por uma tampa. Conecte o monitor ao conector da placa gráfica. Não remova a tampa.</p> <p>NOTA: Se você estiver usando uma placa gráfica com suporte para dois monitores, use o cabo Y fornecido com o computador.</p>
9	conector serial	<p>Conecte um dispositivo serial, por exemplo, um dispositivo de mão, à porta serial. Os nomes padrão são COM1 para o conector serial 1 e COM2 para o conector serial 2.</p> <p>Para obter mais informações, consulte Opções de configuração do sistema.</p>

Parte interna do computador

 **ADVERTÊNCIA:** Antes de começar qualquer procedimento descrito nesta seção, siga as instruções de segurança contidas no *Guia de Informações do Produto*.

 **ADVERTÊNCIA:** Para proteger-se contra choques elétricos, desconecte sempre o computador da tomada antes de remover a tampa.

 **AVISO:** Tenha cuidado ao abrir a tampa do computador para não desconectar cabos da placa de sistema acidentalmente.

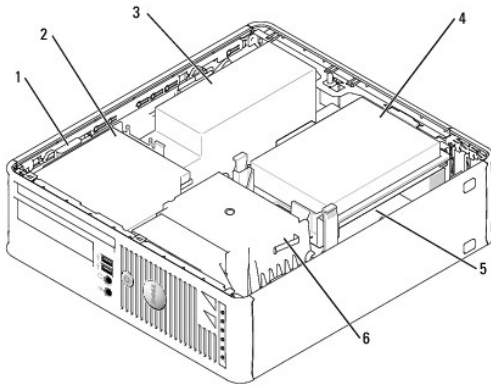

1	presilha de liberação da unidade	4	disco rígido
2	unidade óptica	5	placa de sistema
3	fonte de alimentação e ventilador	6	conjunto do dissipador de calor e do ventilador

Componentes da placa de sistema

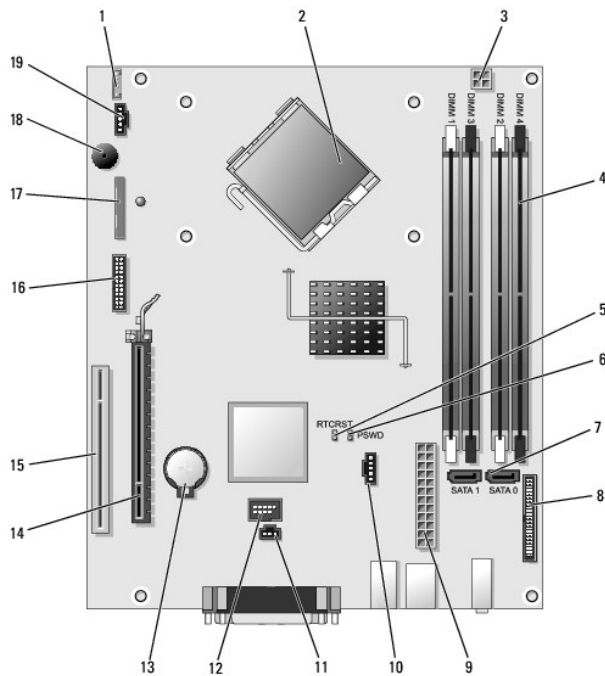

1	conector de alto-falante interno (INT_SPKR)	11	conector da chave de violação (INTRUDER)
2	conector do processador (CPU)	12	conector USB interno (USB)
3	conector de energia do processador (12VPOWER)	13	soquete da bateria (BATT)
4	conectores dos módulos de memória (DIMM_1, DIMM_2, DIMM_3, DIMM_4)	14	conector PCI Express x16 (SLOT1)
5	jumper de redefinição RTC (RTCST)	15	conector PCI (SLOT2)
6	jumper de senha (PSWD)	16	conector serial (SER2)
7	conectores SATA (SATA0, SATA1)	17	conector da unidade de disquete (DSKT)
8	conector do painel frontal (FNT_PANEL)	18	alto-falante da placa do sistema (bipe)

9	conector de alimentação (POWER)	19	conector de ventilador (FAN)
10	conector do ventilador (VENTILADOR2)		

[Voltar à página do índice](#)

[Voltar à página do índice](#)

Como reinstalar drivers e o sistema operacional

Dell™ OptiPlex™ 745 Guia do Usuário

- [Drivers](#)
- [Como usar o recurso Restauração do sistema do Microsoft® Windows® XP](#)
- [Como reinstalar o Microsoft Windows XP](#)

 **ADVERTÊNCIA:** Antes de executar qualquer procedimento descrito nesta seção, siga as instruções de segurança contidas no *Guia de Informações do Produto*.

 **AVISO:** Você precisa usar o Microsoft® Windows® XP Service Pack 1 ou posterior ao reinstalar o sistema operacional Microsoft Windows XP.

 **NOTA:** Se você instalou uma imagem exclusiva no computador ou se precisar reinstalar o sistema operacional, execute o utilitário DSS. O DSS (Desktop System Software) está disponível em seu [CD Drivers and Utilities \(também chamado de ResourceCD\)](#) opcional e no endereço support.dell.com (em inglês).

Drivers

O que são drivers?

Driver é um programa que controla um dispositivo, como impressora, mouse ou teclado. Todos os dispositivos precisam de um programa de driver.

O driver atua como um tradutor entre o dispositivo e os programas que usam o dispositivo. Cada dispositivo tem seu próprio conjunto de comandos especializados que são reconhecidos somente por seu driver.

A Dell entrega o computador com todos os drivers necessários já instalados. Nenhuma instalação ou configuração adicional é necessária.

 **AVISO:** O *CD Drivers and Utilities* opcional pode conter drivers para sistemas operacionais que não estão no computador. Verifique se você está instalando o software correto para o seu sistema operacional.

Muitos drivers, como o de teclado, já estão incluídos no sistema operacional Microsoft Windows. A instalação de drivers pode ser necessária se você:

1. Atualizar o sistema operacional.
1. Reinstalar o sistema operacional.
1. Conectar ou instalar um novo dispositivo.

Como identificar drivers

Se você tiver problema com algum dispositivo, determine se o driver é a fonte do problema e, se necessário, atualize o driver.

1. Clique no botão **Iniciar** e em **Painel de controle**.
2. Em **Selecione uma categoria**, clique em **Desempenho e manutenção**.
3. Clique em **Sistema**.
4. Na janela **Propriedades do sistema**, clique na guia **Hardware**.
5. Clique em **Gerenciador de dispositivos**.
6. Role para baixo na lista para ver se algum dispositivo tem um ponto de exclamação (um círculo amarelo com um [!]) no respectivo ícone.

Se houver um ponto de exclamação ao lado do nome do dispositivo, talvez você precise reinstalar o driver (consulte [Como reinstalar drivers e utilitários](#)) ou instale um novo driver.

Como reinstalar drivers e utilitários

 **AVISO:** O site de suporte da Dell em support.dell.com (em inglês) e o *CD Drivers and Utilities* fornecem drivers aprovados para os computadores Dell™. Se você instalar drivers obtidos em outras fontes, seu computador pode não funcionar corretamente.

 **NOTA:** O *CD Drivers and Utilities (ResourceCD)* é opcional e pode não ser fornecido com todos os computadores.

Como usar o recurso Reverter driver de dispositivo do Windows XP

Se depois que o driver foi instalado ou atualizado ocorrer um problema no computador, use o recurso Reverter de driver de dispositivo do Windows XP para substituir o driver pela versão instalada anteriormente.

1. Clique no botão **Iniciar** e em **Painel de controle**.
2. Em **Selecione uma categoria**, clique em **Desempenho e manutenção**.
3. Clique em **Sistema**.
4. Na janela **Propriedades do sistema**, clique na guia **Hardware**.
5. Clique em **Gerenciador de dispositivos**.
6. Clique com o botão direito no dispositivo para o qual o novo driver foi instalado e clique em **Propriedades**.
7. Clique na guia **Drivers**.
8. Clique em **Reverter driver**.

Se o recurso "Reverter driver de dispositivo" não resolver o problema, use o recurso Restauração do sistema (consulte [Como ativar a Restauração do sistema](#)) para retornar o computador ao estado operacional anterior à instalação do novo driver.

Como usar o CD Drivers and Utilities opcional

Se nenhum dos dois recursos (consulte [Como usar o recurso Restauração do sistema do Microsoft® Windows® XP](#)) resolver o problema, reinstale o driver a partir do CD *Drivers and Utilities* (conhecido também como ResourceCD).

 **NOTA:** O CD *Drivers and Utilities* (ResourceCD) é opcional e pode não ser fornecido com todos os computadores.

 **NOTA:** Para acessar drivers de dispositivos e a documentação do usuário, use o CD *Drivers and Utilities* enquanto o Windows estiver em execução.

1. Insira o CD *Drivers and Utilities* (Drivers e utilitários).

Se essa for a primeira vez que você usa o CD *Drivers and Utilities*, a janela **Installation** (Instalação) será aberta para informar que a instalação será iniciada. Clique em **OK** e responda aos prompts do programa de instalação para concluir a instalação.

2. Clique em **Next** (Avançar) na tela **Welcome Dell System Owner** (Bem-vindo, proprietário do sistema Dell).
3. Escolha as seleções adequadas para **System Model** (Modelo do sistema), **Operating System** (Sistema operacional), **Device Type** (Tipo de dispositivo), e **Topic** (Tópico).
4. Clique em **My Drivers** (Meus drivers) no menu suspenso **Tópico**.

O CD *Drivers and Utilities* examina o hardware e o sistema operacional do computador e, em seguida, mostra uma lista de drivers de dispositivos para a configuração do sistema.

5. Clique no driver correto e siga as instruções para fazer download do driver para o computador.

Para mostrar uma lista de todos os drivers disponíveis para o computador, clique em **Drivers** no menu suspenso **Topic** (Tópico).

Para acessar os arquivos de ajuda no CD *Drivers and Utilities*, clique no botão de ponto de interrogação ou no link **Help** (Ajuda) na parte superior da tela.

Como usar o recurso Restauração do sistema do Microsoft® Windows® XP

O sistema operacional Microsoft Windows XP oferece o recurso de restauração do sistema para permitir que o computador volte para um estado anterior (sem afetar arquivos de dados) se as alterações de hardware, software ou de configurações do sistema tiverem deixado o computador em um estado operacional indesejável. Consulte o Centro de ajuda e suporte do Windows para obter informações sobre como usar a restauração do sistema. Para obter informações sobre como acessar o Centro de ajuda e suporte do Windows, consulte [Como obter informações](#).

 **AVISO:** Faça backups regulares dos arquivos de dados. A restauração do sistema não monitora nem recupera arquivos de dados.

Como criar pontos de restauração

1. Clique no botão **Iniciar** e em **Ajuda e suporte**.
2. Clique em **Restauração do sistema**.
3. Siga as instruções apresentadas na tela.

Como restaurar o computador a um estado operacional anterior

 **AVISO:** Antes de restaurar o computador a um estado operacional anterior, salve e feche todos os arquivos e programas que estiverem abertos. Não altere, não abra nem apague qualquer arquivo ou programa enquanto a restauração do sistema não terminar.

1. Clique no botão **Iniciar**, aponte para **Todos os programas**→ **Acessórios**→ **Ferramentas do sistema** e clique em **Restauração do sistema**.
2. Verifique se a opção **Restaurar meu computador para um estado anterior** está selecionada e clique em **Avançar**.
3. Clique na data do calendário para a qual você quer restaurar seu computador.

A tela **Selecionar um ponto de restauração** contém um calendário que permite ver e selecionar pontos de restauração. Todas as datas no calendário com pontos de restauração disponíveis aparecem em negrito.

4. Selecione um ponto de restauração e clique em **Avançar**.

Se a data do calendário tiver apenas um ponto de restauração, esse ponto será selecionado automaticamente. Se houver dois ou mais pontos de restauração disponíveis, clique no que você preferir.

5. Clique em **Avançar**.

A tela **Restauração concluída** aparecerá quando o recurso de restauração do sistema conclui a coleta de dados e o computador é reinicializado.

6. Após a reinicialização do computador, clique em **OK**.

Para alterar o ponto de restauração, você pode repetir as etapas usando um ponto de restauração diferente ou desfazer a restauração.

Como desfazer a última restauração do sistema

 **AVISO:** Antes de desfazer a última restauração do sistema, salve e feche todos os arquivos e programas que estiverem abertos. Não altere, não abra nem apague qualquer arquivo ou programa enquanto a restauração do sistema não terminar.

1. Clique no botão **Iniciar**, aponte para **Todos os programas**→ **Acessórios**→ **Ferramentas do sistema** e clique em **Restauração do sistema**.
2. Clique em **Desfazer a última restauração** e em **Avançar**.
3. Clique em **Avançar**.

A tela **Restauração do sistema** aparece e o computador é reiniciado.

4. Após a reinicialização do computador, clique em **OK**.

Como ativar a Restauração do sistema

Se você reinstalar o Windows XP com menos de 200 MB de espaço disponível no disco rígido, a Restauração do sistema será desativada automaticamente. Para ver se a restauração do sistema está ativado:

1. Clique no botão **Iniciar** e em **Painel de controle**.
2. Clique em **Desempenho e manutenção**.
3. Clique em **Sistema**.
4. Clique na guia **Restauração do sistema**.
5. Verifique se a opção **Desativar restauração do sistema** está desmarcada.

Como reinstalar o Microsoft Windows XP

 **AVISO:** Você precisa usar o Windows XP Service Pack 1 ou posterior ao reinstalar o sistema operacional.

Antes de começar

Se você estiver pensando em reinstalar o sistema operacional Windows XP para corrigir um problema com um driver instalado recentemente, tente usar primeiro o recurso Reverter driver de dispositivo do Windows XP (consulte [Como usar o recurso Reverter driver de dispositivo do Windows XP](#)). Se esse recurso não resolver o problema, use o recurso Restauração do sistema para retornar o sistema operacional ao estado anterior à instalação do novo driver de dispositivo (consulte [Como usar o recurso Restauração do sistema do Microsoft® Windows® XP](#)).

- ➔ **AVISO:** Antes de executar a instalação, faça backup de todos os arquivos de dados de seu disco rígido principal. Em configurações convencionais, o disco rígido principal é a primeira unidade detectada pelo computador.

Para reinstalar o Windows XP, são necessários os seguintes itens:

- 1 CD Dell™ *Operating System*
- 1 CD *Drivers and Utilities* da Dell

- 📌 **NOTA:** O CD *Drivers and Utilities* contém drivers que foram instalados durante a montagem do computador. Use o CD *Drivers and Utilities* para carregar qualquer driver obrigatório.

Como reinstalar o Windows XP

Para reinstalar o Windows XP, execute todas as etapas da seção a seguir, na ordem em que elas aparecem.

O processo de reinstalação pode demorar de 1 a 2 horas para ser concluído. Após a reinstalação do sistema operacional, também será necessário reinstalar os drivers de dispositivos, o programa de proteção contra vírus e outros softwares.

- ➔ **AVISO:** O CD *Operating System* fornece opções para a reinstalação do Windows XP. As opções podem causar a sobregravação de arquivos e possivelmente afetar programas instalados no disco rígido. Portanto, não reinstale o Windows XP a não ser que receba instruções de um representante do suporte técnico Dell.
- ➔ **AVISO:** Para evitar conflitos com o Windows XP, desative qualquer software antivírus instalado no computador antes de reinstalar o Windows XP. Consulte a documentação do software para obter instruções.

Como inicializar a partir do CD do sistema operacional

1. Salve e feche os arquivos abertos e saia dos programas abertos.
2. Insira o CD *Operating System*. Clique em **Sair** se a mensagem *Instalação do Windows XP* aparecer.
3. Reinicialize o computador.
4. Pressione <F12> imediatamente depois que o logotipo da DELL™ aparecer.
Se o logotipo do sistema operacional aparecer, aguarde até ver a área de trabalho do Windows, desligue o computador e tente novamente.
5. Pressione as teclas de seta para selecionar **CD-ROM** e pressione <Enter>.
6. Quando a mensagem *Press any key to boot CD* (Pressione qualquer tecla para inicializar a partir do CD) aparecer, pressione qualquer tecla.

Instalação do Windows XP

1. Quando a tela **Programa de instalação do Windows XP** aparecer, pressione <Enter> para selecionar **Para instalar o Windows agora**.
2. Leia as informações da tela **Contrato de licença do Microsoft Windows** e pressione <F8> para aceitar o contrato de licença.
3. Se o computador já tiver o Windows XP instalado e você quiser recuperar os dados atuais do Windows XP, digite **r** para selecionar a opção de reparo e remova o CD.
4. Se você quer instalar uma nova cópia do Windows XP, pressione <Esc> para selecionar essa opção.
5. Pressione <Enter> para selecionar a partição destacada (recomendável) e siga as instruções da tela.

A tela **Programa de instalação do Windows XP** aparece e o sistema operacional começa a copiar os arquivos e a instalar os dispositivos. O computador será reiniciado automaticamente várias vezes.

- ➔ **AVISO:** Não pressione nenhuma tecla quando a seguinte mensagem aparecer: *Pressione qualquer tecla para inicializar a partir do CD*.

- 📌 **NOTA:** O tempo necessário para concluir a instalação depende do tamanho da unidade de disco rígido e da velocidade do computador.

6. Quando a tela **Opções regionais e de idioma** aparecer, selecione as configurações de seu local e clique em **Avançar**.

7. Digite seu nome e o nome de sua empresa (opcional) na tela **Personalizar o software** e clique em **Avançar**.
8. Na janela **Nome do computador e senha do administrador**, digite um nome para o computador (ou aceite o nome sugerido), e uma senha e clique em **Avançar**.
9. Se a tela **Informações de discagem do modem** aparecer, digite as informações solicitadas e clique em **Avançar**.
10. Digite a data, a hora e o fuso horário na janela **Configurações de data e hora** e clique em **Avançar**.
11. Se a tela **Configurações de rede** aparecer, clique em **Típica** e em **Avançar**.
12. Se você estiver reinstalando o Windows XP Professional e for solicitado a fornecer mais informações referentes à configuração de rede, digite as suas seleções. Se não tiver certeza sobre suas configurações, aceite as seleções padrão.

O Windows XP instala os componentes do sistema operacional e configura o computador. O computador será reinicializado automaticamente.

 **AVISO:** Não pressione nenhuma tecla quando a seguinte mensagem aparecer: *Pressione qualquer tecla para inicializar o computador a partir do CD.*

13. Quando a tela de **boas-vindas da Microsoft** aparecer, clique em **Avançar**.
14. Quando a mensagem *Como este computador se conectará à Internet?* aparecer, clique em **Ignorar**.
15. Quando a tela **Pronto para fazer o registro na Microsoft?** aparecer, selecione **Não, não neste momento** e clique em **Avançar**.
16. Quando a tela **Quem usará este computador?** aparecer, você poderá digitar até cinco usuários.
17. Clique em **Avançar**.
18. Clique em **Concluir** para concluir a instalação e remova o CD.
19. Reinstale os drivers corretos com o CD *Drivers and Utilities* (consulte [Como usar o CD Drivers and Utilities opcional](#)).
20. Reinstale o software antivírus que tenha sido instalado no computador.
21. Reinstale os seus programas.

 **NOTA:** Para reinstalar e ativar os programas do conjunto Microsoft Office ou Microsoft Works, você precisa do número de chave do produto, localizado na parte traseira da capa do CD do Microsoft Office Suite ou Microsoft Works.

[Voltar à página do índice](#)

[Voltar à página do índice](#)

Como solucionar problemas

Dell™ OptiPlex™ 745 Guia do Usuário

- [Dicas para solução de problemas](#)
- [Problemas de bateria](#)
- [Problemas de placa](#)
- [Problemas de unidades de disco](#)
- [Problemas de e-mail, modem e de Internet](#)
- [Problemas de teclado](#)
- [Problemas de ventilador](#)
- [Problemas de travamento e de software](#)
- [Problemas de leitor de cartão de mídia](#)
- [Problemas de memória](#)
- [Problemas de mouse](#)
- [Problemas de rede](#)
- [Problemas de energia](#)
- [Problemas de impressora](#)
- [Como restaurar configurações padrão](#)
- [Problemas de um dispositivo serial ou paralelo](#)
- [Problemas de som e de alto-falante](#)
- [Problemas de vídeo e de monitor](#)

Dicas para solução de problemas

Siga estas dicas para solucionar problemas do computador:

- 1 Se você tiver adicionado ou removido uma peça antes do problema surgir, verifique os procedimentos de instalação e veja se a peça está instalada corretamente.
- 1 Se um dispositivo periférico não funcionar, verifique se o dispositivo está conectado adequadamente.
- 1 Se uma mensagem de erro aparecer na tela, anote a mensagem exata. Essa mensagem pode ajudar o pessoal do suporte técnico a diagnosticar e resolver o problema.
- 1 Se uma mensagem de erro aparecer em um programa, consulte a documentação do programa.

Problemas de bateria

Preencha a [Lista de verificação de diagnósticos](#) conforme você conclui as verificações.

⚠️ ADVERTÊNCIA: Se a nova bateria não for instalada corretamente, haverá risco de explosão. Use somente baterias do tipo recomendado pelo fabricante ou equivalente. Descarte as baterias usadas de acordo com as instruções do fabricante.

⚠️ ADVERTÊNCIA: Antes de começar qualquer procedimento descrito nesta seção, siga as instruções de segurança contidas no *Guia de Informações do Produto*.

Troque a bateria — Se você precisar corrigir informações de data e hora repetidamente depois de ligar o computador ou se a data ou a hora mostrada durante a inicialização estiver incorreta, troque a bateria (consulte [Bateria](#)). Se ainda assim a bateria não funcionar corretamente, entre em contato com a Dell (consulte [Como entrar em contato com a Dell](#)).

Problemas de placa

Preencha a [Lista de verificação de diagnósticos](#) conforme você conclui essas verificações.

⚠️ ADVERTÊNCIA: Antes de iniciar qualquer procedimento descrito nesta seção, siga as instruções de segurança contidas no *Guia de Informações do Produto*.

⚠️ ADVERTÊNCIA: Para proteger-se contra choques elétricos, desconecte sempre o computador da tomada elétrica antes de abrir a tampa.

➡️ AVISO: Para evitar dano por estática aos componentes internos do computador, descarregue a eletricidade estática de seu corpo antes de tocar em qualquer componente eletrônico do computador. Você pode fazer isso tocando em uma superfície de metal não pintada na parte traseira do chassi do computador.

Verifique o cabo e o assentamento da placa —

1. Desligue o computador e os dispositivos, desconecte-os das tomadas, aguarde 10 a 20 segundos e, em seguida, remova a tampa do computador (consulte a seção "Como remover a tampa do computador" apropriada).
2. Verifique se cada placa está firmemente encaixada em seu conector. Reassente as placas que estiverem soltas.
3. Verifique se todos os cabos estão conectados firmemente aos conectores correspondentes nas placas. Se algum dos cabos estiver mal encaixado, reconecte-o.

Para obter instruções sobre quais cabos devem ser conectados a conectores específicos de uma placa, consulte a documentação da

placa.

4. Feche a tampa do computador, reconecte o computador e os dispositivos nas tomadas e, em seguida, ligue-os (consulte [Como recolocar a tampa do computador](#)).

Teste a placa de vídeo —

1. Desligue o computador e os dispositivos, desconecte-os das tomadas, aguarde 10 a 20 segundos e, em seguida, remova a tampa do computador (consulte a seção "Como remover a tampa do computador" apropriada).
2. Remova todas as placas, exceto a placa de vídeo. Consulte a seção "Placas" apropriada para seu computador.

Se o disco rígido principal estiver conectado a uma placa controladora e não a um dos conectores IDE da placa de sistema, deixe a placa controladora instalada no computador.

3. Feche a tampa do computador (consulte [Como recolocar a tampa do computador](#)), reconecte o computador e os dispositivos nas tomadas e, em seguida, ligue-os.
4. Execute o Dell Diagnostics. Consulte [Dell Diagnostics](#).

Teste as placas —

1. Desligue o computador e os dispositivos, desconecte-os das tomadas, aguarde 10 a 20 segundos e, em seguida, remova a tampa do computador (consulte a seção "Como remover a tampa do computador" apropriada para seu computador).
2. Reinstale uma das placas anteriormente removida. Consulte a seção "Placas" apropriada para seu computador.
3. Feche a tampa do computador, reconecte o computador e os dispositivos nas tomadas e, em seguida, ligue-os (consulte [Como recolocar a tampa do computador](#)).
4. Execute o Dell Diagnostics. Consulte [Dell Diagnostics](#).

Se algum dos testes falhar, a placa que você reinstalou por último está com defeito e precisa ser trocada.

5. Repita esse processo até terminar de reinstalar todas as placas.

Problemas de unidades de disco

 **ADVERTÊNCIA:** Antes de começar qualquer procedimento descrito nesta seção, siga as instruções de segurança contidas no *Guia de Informações do Produto*.

 **ADVERTÊNCIA:** Para proteger-se contra choques elétricos, desconecte sempre o computador da tomada elétrica antes de abrir a tampa.

 **AVISO:** Para evitar dano por estática aos componentes internos do computador, descarregue a eletricidade estática de seu corpo antes de tocar em qualquer componente eletrônico do computador. Você pode fazer isso tocando em uma superfície de metal não pintada na parte traseira do chassi do computador.

Preencha a [Lista de verificação de diagnósticos](#) conforme você conclui as verificações.

Teste a unidade —

1. Insira outro disquete, CD ou DVD para eliminar a possibilidade de o disco original estar com defeito.
1. Insira a mídia inicializável e reinicie o computador.

Limpe a unidade ou o disco — Consulte [Como limpar o computador](#).

Verifique as conexões de cabo

Verifique se não há conflitos de software e de hardware — Consulte [Como solucionar problemas de incompatibilidade de software e hardware](#).

Execute o Dell Diagnostics — Consulte [Dell Diagnostics](#).

Problemas de unidade óptica

 **NOTA:** Vibração da unidade de CD ou DVD em alta velocidade é normal e pode provocar ruído, o que não indica um defeito na unidade ou no CD ou DVD.

 **NOTA:** Nem todos os títulos de DVD funcionam em todas as unidades de DVD, pois diferentes regiões do mundo têm diferentes formatos de discos.

Ajuste o controle de volume do Windows —

1. Clique no ícone de alto-falante, no canto inferior direito da tela.
1. Verifique se o volume aumenta quando você clica na barra deslizante e arrasta-a para cima.
1. Verifique se o som não está mudo, clicando em qualquer caixa que esteja selecionada.

Verifique os alto-falantes e o subwoofer (caixa acústica de sons graves) — Consulte [Problemas de som e de alto-falante](#).

Problemas de gravação em uma unidade de CD/DVD-RW

Feche os outros programas — A unidade de CD/DVD-RW precisa receber um fluxo constante de dados durante a gravação. Se esse fluxo for interrompido, ocorrerá um erro. Experimente fechar todos os programas antes de gravar no CD/DVD-RW.

Desative o modo de espera no Windows antes de gravar em um CD/DVD-RW — Consulte a documentação do computador para obter mais informações sobre os modos de gerenciamento de energia. Consulte [Recursos avançados](#).

Problemas de disco rígido

Executar o Check Disk - programa de verificação de disco —

1. Clique no botão **Iniciar** e clique em **Meu computador**.
2. Clique com o botão direito em **Disco local C:**.
3. Clique em **Propriedades**.
4. Clique na guia **Ferramentas**.
5. Em **Verificação de erros**, clique em **Verificar agora**.
6. Clique em **Procurar setores defeituosos e tentar recuperá-los**.
7. Clique em **Iniciar**.

Problemas de e-mail, modem e de Internet

 **ADVERTÊNCIA:** Antes de iniciar qualquer procedimento descrito nesta seção, siga as instruções de segurança contidas no *Guia de Informações do Produto*.

 **ADVERTÊNCIA:** Para proteger-se contra choques elétricos, desconecte sempre o computador da tomada elétrica antes de abrir a tampa.

 **AVISO:** Para evitar dano por estática aos componentes internos do computador, descarregue a eletricidade estática de seu corpo antes de tocar em qualquer componente eletrônico do computador. Você pode fazer isso tocando em uma superfície de metal não pintada na parte traseira do chassi do computador.

 **NOTA:** Conecte o modem somente a uma tomada de telefone analógico. O modem não funciona enquanto ele estiver conectado a uma rede telefônica digital.

Execute o utilitário de diagnóstico Modem Helper — Clique no botão **Iniciar**, aponte para **Todos os Programas** e clique em **Auxiliar de modem**. Siga as instruções da tela para identificar e solucionar os problemas do modem. (O Modem Helper não está disponível em todos os computadores.)

Verifique se o modem está se comunicando com o Windows® —

1. Clique no botão **Iniciar** e em **Painel de controle**.
2. Clique em **Impressoras e outros itens de hardware**.
3. Clique em **Opções de telefone e modem**.
4. Clique na guia **Modems**.
5. Clique na porta COM do modem.
6. Clique em **Propriedades**, na guia **Diagnósticos** e, em seguida, em **Consultar modem** para verificar se o modem está se comunicando com o Windows.

Se todos os comandos receberem respostas, o modem estará funcionando corretamente.

Verifique se você está conectado à Internet — Você precisa ter uma inscrição junto a um provedor Internet. Com o programa de correio eletrônico Outlook Express aberto, clique em **Arquivo**. Se houver uma marca de seleção ao lado de **Trabalhar off-line**, clique nela para

removê-la e conecte-se à Internet. Entre em contato com o seu provedor Internet para obter ajuda.

Problemas de teclado

⚠️ ADVERTÊNCIA: Antes de começar qualquer procedimento descrito nesta seção, siga as instruções de segurança do *Guia de Informações do Produto*.

Verifique o cabo do teclado —

- 1 Verifique se o cabo do teclado está firmemente conectado ao computador.
- 1 Desligue o computador e reconecte o cabo do teclado conforme mostrado no *Guia de Referência Rápida* do seu computador e reinicie o computador.
- 1 Verifique se há pinos tortos ou quebrados no conector do cabo e se os cabos estão danificados ou desgastados. Endireite os pinos tortos.
- 1 Remova os cabos de extensão do teclado e conecte o teclado diretamente ao computador.

Teste o teclado — Conecte um teclado em bom funcionamento e tente usá-lo. Se o teclado novo funcionar, o teclado original estará com defeito.

Execute o Dell Diagnostics — Consulte [Dell Diagnostics](#).

Verifique se há conflitos de software e de hardware — Consulte [Como solucionar problemas de incompatibilidade de software e hardware](#).

Problemas de ventilador

⚠️ ADVERTÊNCIA: Antes de executar qualquer um dos procedimentos desta seção, siga as instruções de segurança contidas no *Guia de Informações do Produto*.

⚠️ ADVERTÊNCIA: Para proteger-se contra choques elétricos, desconecte sempre o computador da tomada elétrica antes de abrir a tampa.

➡️ AVISO: Para evitar dano por estática aos componentes internos do computador, descarregue a eletricidade estática de seu corpo antes de tocar em qualquer componente eletrônico do computador. Você pode fazer isso tocando em uma superfície de metal não pintada na parte traseira do chassi do computador.

Verifique as conexões dos cabos — Verifique se o cabo do ventilador da placa está conectado firmemente ao conector do ventilador da placa na placa de sistema (consulte a seção "Componentes da placa do sistema" apropriada para seu computador).

Problemas de travamento e de software

⚠️ ADVERTÊNCIA: Antes de começar qualquer procedimento descrito nesta seção, siga as instruções de segurança contidas no *Guia de Informações do Produto*.

O computador não inicializa

Verifique as luzes de diagnóstico — Consulte [Luzes de diagnóstico](#).

Verifique se o cabo de alimentação está conectado firmemente ao computador e à tomada elétrica.

O computador pára de responder

➡️ AVISO: Você poderá perder dados se não conseguir executar o procedimento de desligar o sistema operacional.

Desligue o computador — Se você não conseguir obter resposta pressionando uma tecla ou movendo o mouse, pressione e mantenha pressionado o botão liga/desliga durante, pelo menos, 8 a 10 segundos até desligar o computador. Em seguida, reinicie o computador.

Um programa pára de responder

Feche o programa —

1. Pressione <Ctrl><Shift><Esc> simultaneamente.
2. Clique em **Aplicativos**.
3. Clique no programa que não está mais respondendo.
4. Clique em **Finalizar tarefa**.

Um programa pára repetidamente

 **NOTA:** As instruções de instalação do software estão geralmente na documentação ou em um disquete ou CD.

Consulte a documentação do software — Se necessário, desinstale e reinstale o programa.

Exibição de uma tela inteiramente azul

Desligue o computador — Se você não conseguir obter resposta pressionando uma tecla ou movendo o mouse, pressione e mantenha pressionado o botão liga/desliga durante, pelo menos, 8 a 10 segundos até desligar o computador. Em seguida, reinicie o computador.

Outros problemas de software

Consulte a documentação do software ou entre em contato com o fabricante do produto para obter informações sobre a solução de problemas —

- 1 Verifique se o programa é compatível com o sistema operacional instalado no computador.
- 1 Verifique se o computador atende aos requisitos mínimos de hardware necessários para executar o software. Consulte a documentação do software para obter informações.
- 1 Verifique se o programa foi instalado e configurado adequadamente.
- 1 Verifique se os drivers de dispositivo não estão em conflito com o programa.
- 1 Se necessário, desinstale e, em seguida, reinstale o programa.

Faça backup de seus arquivos imediatamente

Use um programa de busca de vírus para verificar o disco rígido, os disquetes ou os CDs.

Salve e feche os arquivos ou programas abertos e desligue o computador por meio do menu Iniciar.

Execute o Dell Diagnostics — Se todos os testes forem executados com sucesso, as condições de erro estarão relacionadas a um problema de software. Consulte [Dell Diagnostics](#).

Problemas de leitor de cartão de mídia

Nenhuma letra de unidade está atribuída —

Quando o Microsoft Windows XP detecta o leitor de cartão de mídia, uma letra de unidade é atribuída automaticamente ao dispositivo como a próxima unidade lógica depois de todas as outras unidades físicas do sistema. Se a próxima unidade lógica após as unidades físicas estiver mapeada para uma unidade de rede, o Windows XP não atribuirá automaticamente uma letra de unidade ao leitor de cartão de mídia.

Para atribuir uma unidade manualmente ao leitor de cartão de mídia:

1. Clique com o botão direito em Meu computador e selecione **Gerenciar**.
2. Selecione a opção **Gerenciamento de disco**.
3. Clique com o botão direito na letra da unidade correspondente no painel direito que precisa ser alterada.
4. Selecione **Letra de unidade e caminhos**.
5. Na lista suspensa, selecione a nova atribuição de letra da unidade para o leitor de cartão de mídia.
6. Clique em **OK** para confirmar a seleção.

NOTA: Cada slot no leitor de cartão de mídia é mapeado para uma letra de unidade. Um slot do Leitor de cartão de mídia aparece apenas como uma unidade mapeada quando um cartão de mídia está instalado nele. Ao tentar acessar uma unidade mapeada para um slot do leitor de cartão de mídia vazio, será solicitado que você insira a mídia.

O dispositivo FlexBay está desativado —

Existe uma opção FlexBay desabilitado na configuração do BIOS que aparece apenas quando o dispositivo FlexBay está instalado. Se o dispositivo FlexBay estiver instalado fisicamente, mas não estiver em funcionamento, verifique se ele está habilitado na configuração do BIOS.

Problemas de memória

 **NOTA:** Seu computador pode emitir uma série de bipes (código de bipe) durante a inicialização se o monitor não puder mostrar erros ou problemas. Esta série de bipes identifica algum problema. Consulte [Códigos de bipe](#) para obter mais informações.

Preencha a [Lista de verificação de diagnósticos](#) conforme você conclui as verificações.

 **ADVERTÊNCIA:** Antes de começar qualquer procedimento descrito nesta seção, siga as instruções de segurança do *Guia de Informações do Produto*.

Se você receber uma mensagem de memória insuficiente —

1. Salve e feche todos os arquivos abertos e saia dos programas que você não estiver usando.
1. Consulte a documentação do software para saber quais são os requisitos mínimos de memória. Se necessário, instale memória adicional (consulte [Como instalar memória](#)).
1. Reconecte os módulos de memória para verificar se o computador está se comunicando perfeitamente com a memória (consulte [Memória](#)).
1. Execute o Dell Diagnostics (consulte [Dell Diagnostics](#)).

Se tiver outros problemas de memória —

1. Reconecte os módulos de memória para verificar se o computador está se comunicando perfeitamente com a memória (consulte [Como instalar memória](#)).
1. Verifique se as diretrizes de instalação de memória estão sendo seguidas (consulte [Memória](#)).
1. Execute o Dell Diagnostics (consulte [Dell Diagnostics](#)).

Problemas de mouse

 **ADVERTÊNCIA:** Antes de começar qualquer procedimento descrito nesta seção, siga as instruções de segurança do *Guia de Informações do Produto*.

Verifique o cabo do mouse —

1. Verifique se há pinos tortos ou quebrados no conector do cabo e se os cabos estão danificados ou desgastados. Endireite os pinos tortos.
2. Remova os cabos de extensão do mouse, se forem usados, e conecte o mouse diretamente ao computador.
3. Desligue o computador e reconecte o cabo do mouse conforme mostrado no *Guia de Referência Rápida* de seu computador e reinicie o computador.

Reinicialize o computador —

1. Pressione <Ctrl> e <Esc> simultaneamente para abrir o menu **Iniciar**.
2. Digite a, pressione as teclas de seta do teclado para realçar **Desligar** ou **Desativar** e pressione <Enter>.
3. Após desligar o computador, reconecte o cabo do mouse conforme mostrado no *Guia de Referência Rápida* para seu computador.
4. Inicie o computador.

Teste o mouse — Conecte um mouse em bom funcionamento e tente usá-lo. Se o novo mouse funcionar, é porque o mouse original está com defeito.

Verifique as configurações do mouse —

1. Clique no botão **Iniciar**, em **Painel de controle** e em **Impressoras e outros itens de hardware**.
2. Clique em **Mouse**.
3. Tente ajustar as configurações.

Se estiver usando um mouse PS/2

1. Entre na configuração do sistema (consulte [Como entrar na configuração do sistema](#)) e verifique se a opção **Mouse Port** (Porta do mouse) está configurada como **On** (ativada).
2. Saia da configuração do sistema e reinicie o computador.

Reinstale o driver do mouse — Consulte [Como reinstalar drivers e utilitários](#).

Execute o Dell Diagnostics — Consulte [Dell Diagnostics](#).

Verifique se há conflitos de software e de hardware — Consulte [Como solucionar problemas de incompatibilidade de software e hardware](#).

Problemas de rede

Preencha a [Lista de verificação de diagnósticos](#) conforme você conclui essas verificações.

 **ADVERTÊNCIA:** Antes de começar qualquer procedimento descrito nesta seção, siga as instruções de segurança do *Guia de Informações do Produto*.

Verifique o conector do cabo de rede — Verifique se o cabo de rede está inserido firmemente tanto no conector de rede, na parte traseira do computador, como na tomada da rede.

Verifique as luzes da rede na parte frontal ou traseira do computador, dependendo do tipo de chassi do sistema — Nenhuma luz de velocidade de conexão indica que não existe comunicação de rede. Troque o cabo de rede.

Reinicie o computador e conecte-se à rede novamente

Verifique as configurações de rede — Entre em contato com seu administrador de rede, ou com a pessoa que configurou a rede, para verificar se as configurações estão corretas e se a rede está funcionando.

Verifique se há conflitos de software e de hardware — Consulte [Como solucionar problemas de incompatibilidade de software e hardware](#).

Problemas de energia

Preencha a [Lista de verificação de diagnósticos](#) à medida que você termina a execução dos testes.

 **ADVERTÊNCIA:** Antes de começar qualquer procedimento descrito nesta seção, siga as instruções de segurança do *Guia de Informações do Produto*.

Se a luz de energia estiver verde e o computador não estiver respondendo — Consulte [Luzes de diagnóstico](#).

Se a luz de energia estiver verde e piscando — O computador está no modo de espera. Pressione uma tecla do teclado ou mova o mouse para retomar a operação normal.

Se a luz de energia estiver apagada — O computador está desligado ou não está recebendo energia.

- 1 Recoloque o cabo de alimentação tanto no conector de alimentação na parte traseira do computador como na tomada elétrica.
- 1 Se o computador estiver conectado em uma régua de energia, verifique se essa régua está conectada a uma tomada elétrica e se está ligada. Além disso, remova os dispositivos de proteção de alimentação, as régua de energia e os cabos de extensão, para verificar se o computador liga.
- 1 Verifique se a tomada elétrica está funcionando, testando-a com algum outro dispositivo, por exemplo, um abajur.
- 1 Certifique-se de que o cabo de alimentação e o cabo do painel frontal estejam conectados firmemente à placa do sistema.

Se a luz de energia estiver âmbar e verde ou âmbar contínuo — Um dispositivo pode estar funcionando incorretamente ou instalado incorretamente.

- 1 Remova e reinstale os módulos de memória.
- 1 Remova e reinstale as placas.
- 1 Remova e reinstale a placa gráfica, se aplicável.

Se a luz de energia estiver âmbar e piscando —

O computador está recebendo alimentação, mas pode existir um problema interno de energia.

- 1 Verifique se o seletor de tensão está ajustado para corresponder à tensão usada na sua região (se aplicável).
- 1 Certifique-se de que o cabo de alimentação do processador esteja conectado firmemente à placa do sistema.

Elimine interferências — Algumas causas possíveis de interferência são:

- 1 Cabos de extensão de alimentação, do teclado e do mouse.
- 1 Muitos dispositivos conectados à mesma régua de energia.
- 1 Diversas régua de energia conectadas à mesma tomada elétrica.

Problemas de impressora

Preencha a [Lista de verificação de diagnósticos](#) à medida que você termina a execução dos testes.

 **ADVERTÊNCIA:** Antes de começar qualquer procedimento descrito nesta seção, siga as instruções de segurança do *Guia de Informações do Produto*.

 **NOTA:** Se precisar de assistência técnica, entre em contato com o fabricante da impressora.

Consulte a documentação da impressora — Consulte a documentação da impressora para obter informações sobre configuração e solução de problemas.

Verifique se a impressora está ligada

Verifique as conexões dos cabos de impressora —

- 1 Consulte a documentação da impressora para obter informações sobre conexão do cabo.
- 1 Verifique se os cabos da impressora estão conectados firmemente à impressora e ao computador.

Teste a tomada elétrica — Verifique se a tomada elétrica está funcionando, testando-a com algum outro dispositivo, por exemplo, um abajur.

Verifique se a impressora é reconhecida pelo Windows —

1. Clique no botão Iniciar, Painel de controle e em **Impressoras e outros itens de hardware**.
2. Clique em **Exibir impressoras ou impressoras de fax instaladas**.

Se a impressora estiver na lista, clique duas vezes no ícone dessa impressora.

3. Clique em **Propriedades** e clique na guia **Portas**. Se a impressora for uma impressora paralela, verifique se a configuração **Imprimir na(s) porta(s) a seguir** é **LPT1 (porta de impressora)**. Para uma impressora USB, verifique se a configuração **Imprimir na(s) porta(s) a seguir** é **USB**.

Reinstale o driver da impressora — Consulte a documentação da impressora para obter instruções.

Como restaurar configurações padrão

Para restaurar as configurações do sistema do computador para seus valores padrão —

1. Ligue (ou reinicie) o computador.
2. Quando Press <F2> to Enter Setup (Pressione <F2> para entrar na configuração) aparecer no canto direito superior da tela, pressione <F2> imediatamente.

Depois de aguardar algum tempo e o logotipo do Microsoft® Windows® aparecer, continue aguardando até que a área de trabalho do Windows apareça. Em seguida, desligue o computador usando o menu **Iniciar** e tente novamente.

3. Em **Gerenciamento do sistema**, selecione a opção **Manutenção** e siga as instruções da tela (consulte [Opções de configuração do sistema](#)).

Problemas de um dispositivo serial ou paralelo

Preencha a [Lista de verificação de diagnósticos](#) à medida que você termina a execução dos testes.

 **ADVERTÊNCIA:** Antes de começar qualquer procedimento descrito nesta seção, siga as instruções de segurança do *Guia de Informações do Produto*.

 **NOTA:** Se estiver com problemas na impressora, consulte [Problemas de impressora](#).

Verifique a configuração da opção — Consulte a documentação do dispositivo para obter as configurações recomendadas. Em seguida, entre na configuração do sistema (consulte [Como entrar na configuração do sistema](#)) e verifique se a configuração da **Porta serial nº 1** (ou as configurações da **Porta serial nº 2** se você tiver um adaptador de porta serial opcional instalado) ou se a configuração **Modo de porta LPT** corresponde às configurações recomendadas.

Execute o Dell Diagnostics — Consulte [Dell Diagnostics](#).

Problemas de som e de alto-falante

Preencha a [Lista de verificação de diagnósticos](#) à medida que você termina a execução dos testes.

 **ADVERTÊNCIA:** Antes de começar qualquer procedimento descrito nesta seção, siga as instruções de segurança do *Guia de Informações do Produto*.

Não há som nos alto-falantes

 **NOTA:** O controle de volume de alguns dispositivos MP3 se sobrepõe à configuração de volume do Windows. Se ouviu músicas no formato MP3 recentemente, verifique se você não diminuiu o volume do dispositivo ou se não o desligou.

Verifique as conexões dos cabos dos alto-falantes — Verifique se os alto-falantes estão conectados conforme mostrado no diagrama de configuração fornecido com eles. Se você tiver uma placa de áudio, verifique se os alto-falantes estão conectados à placa.

Verifique se o subwoofer (caixa acústica de sons graves) e os alto-falantes estão ligados — Consulte o diagrama de configuração fornecido com os alto-falantes. Se seus alto-falantes tiverem controle de volume, ajuste o volume, os graves ou os agudos, para eliminar a distorção.

Ajuste o controle de volume do Windows — Clique ou clique duas vezes no ícone de alto-falante, no canto inferior direito da tela. Verifique se o volume está audível e se o som não foi suprimido (sem áudio).

Desconecte os fones de ouvido do respectivo conector — O som dos alto-falantes é desligado automaticamente quando os fones de ouvido são conectados ao conector de fone de ouvido no painel frontal do computador.

Teste a tomada elétrica — Verifique se a tomada elétrica está funcionando, testando-a com algum outro dispositivo, por exemplo, um abajur.

Ative o modo digital — Os alto-falantes não funcionarão se a unidade de CD estiver no modo analógico.

1. Clique no botão **Iniciar**, clique em **Painel de controle** e clique em **Sons, fala e dispositivos de áudio**.
2. Clique em **Dispositivos de sons e áudio**.
3. Clique na guia **Hardware**.
4. Clique duas vezes no nome da sua unidade de CD.
5. Clique na guia **Propriedades**.
6. Marque a caixa **Ativar áudio digital de CD para este dispositivo de CD-ROM**.

Elimine possíveis interferências — Desligue os ventiladores, as luzes fluorescentes ou as lâmpadas halógenas que estiverem por perto para verificar se há interferência.

Execute o diagnóstico do alto-falante

Reinstale o áudio som — Consulte [Como reinstalar drivers e utilitários](#).

Verifique a configuração de opções do dispositivo — Entre na configuração do sistema (consulte [Como entrar na configuração do sistema](#)) para verificar se a opção **Audio Controller** está configurada como **On**. Saia da configuração do sistema e reinicialize o computador.

Se você instalou uma placa de áudio:
Entre na configuração do sistema e verifique se **Integrated Audio** está configurado como **Off**.
Verifique se o alto-falante está conectado às entradas da placa de áudio

Execute o Dell Diagnostics — Consulte [Dell Diagnostics](#).

Execute o Diagnóstico do driver da placa de áudio, se aplicável —

Se você instalou uma placa de áudio, verifique a documentação da placa para obter detalhes.

Verifique se há conflitos de software e de hardware — Consulte [Como reinstalar drivers e utilitários](#).

Sem áudio nos fones de ouvido

Verifique a conexão do cabo do fone de ouvido — Verifique se o cabo do fone de ouvido está firmemente inserido no conector de fone de ouvido.

Desative o modo digital — Os fones de ouvido não funcionarão se a unidade de CD estiver no modo digital.

1. Clique no botão **Iniciar**, clique em **Painel de controle** e clique em **Dispositivos de som, fala e áudio**.
2. Clique em **Dispositivos de sons e áudio**.
3. Clique na guia **Hardware**.
4. Clique duas vezes no nome da sua unidade de CD.
5. Clique na guia **Propriedades**.
6. Desmarque a caixa **Ativar áudio digital de CD para este dispositivo de CD-ROM**.

Ajuste o controle de volume do Windows — Clique ou clique duas vezes no ícone de alto-falante, no canto inferior direito da tela. Verifique se o volume está audível e se o som não foi suprimido (sem áudio).

Problemas de vídeo e de monitor

Preencha a [Lista de verificação de diagnósticos](#) à medida que você termina a execução dos testes.

 **ADVERTÊNCIA:** Antes de começar qualquer procedimento descrito nesta seção, siga as instruções de segurança do *Guia de Informações do Produto*.

Se a tela estiver vazia

 **NOTA:** Consulte a documentação do monitor para obter informações sobre os procedimentos de resolução de problemas.

<p>Verifique a conexão do cabo do monitor —</p> <ul style="list-style-type: none">1 Se adquiriu uma placa gráfica, certifique-se de que o monitor esteja conectado à placa.1 Verifique se o monitor está devidamente conectado (consulte o <i>Guia de Referência Rápida</i> que acompanha o computador).1 Se você estiver usando um cabo de extensão de vídeo e a remoção desse cabo resolver o problema, o cabo está com defeito.1 Troque os cabos de força do computador e do monitor para verificar se o cabo está com defeito.1 Verifique se há pinos tortos ou quebrados no conector. (é normal que o conector do cabo do monitor esteja sem alguns pinos.)
<p>Verifique a luz de energia do monitor — Se a luz de energia estiver apagada, pressione firmemente o botão para garantir que o monitor esteja ligado. Quando a luz de alimentação estiver acesa ou piscando, o monitor está energizado. Se ela estiver piscando, pressione uma tecla ou mova o mouse.</p>
<p>Teste a tomada elétrica — Verifique se a tomada elétrica está funcionando, testando-a com algum outro dispositivo, por exemplo, um abajur.</p>
<p>Teste o monitor — Conecte um monitor que esteja funcionando corretamente ao computador e tente usá-lo. Se o novo monitor funcionar, é porque o monitor original está com defeito.</p>
<p>Verifique as luzes de diagnóstico — Consulte Luzes de diagnóstico.</p>
<p>Verifique a configuração da placa — Entre na configuração do sistema (consulte Como entrar na configuração do sistema) e verifique se a opção Primary Video (Vídeo principal) está configurada corretamente. Saia da configuração do sistema e reinicialize o computador.</p>
<p>Execute o autoteste do monitor — Verifique a documentação do monitor para obter mais informações.</p>

Se a tela não estiver legível

<p>Verifique as configurações do monitor — Consulte a documentação do monitor para obter instruções sobre ajuste de contraste e brilho, desmagnetização do monitor e execução do autoteste.</p>
<p>Afaste o subwoofer do monitor — Se o sistema de alto-falantes tiver um subwoofer (caixa acústica de sons graves), verifique se ele está a pelo menos 60 cm de distância do monitor.</p>
<p>Afaste o monitor de fontes de alimentação externas — Ventiladores, lâmpadas fluorescentes, lâmpadas de halogênio e outros dispositivos elétricos podem fazer com que a imagem da tela fique trêmula. Desligue os dispositivos próximos para verificar se há interferência.</p>
<p>Ajuste as configurações de vídeo do Windows —</p> <ol style="list-style-type: none">1. Clique no botão Iniciar, Painel de controle e clique em Aparências e temas.2. Clique em Vídeo e, em seguida, na guia Configurações.3. Teste várias configurações de Resolução de tela e de Qualidade da cor.

[Voltar à página do índice](#)

[Voltar à página do índice](#)

Chave de violação do chassi

Dell™ OptiPlex™ 745 Guia do Usuário

- [Como remover a chave de violação do chassi](#)
- [Como trocar a chave de violação do chassi](#)
- [Como redefinir o detector de violação do chassi](#)

⚠️ ADVERTÊNCIA: Antes de começar qualquer procedimento descrito nesta seção, siga as instruções de segurança contidas no *Guia de Informações do Produto*.

📌 NOTA: A chave de violação do chassi é opcional nos computadores minitorre, de mesa e de fator de forma pequeno. Ela pode não estar presente no seu sistema.

Como remover a chave de violação do chassi

1. Siga os procedimentos em [Antes de começar](#).
2. Desconecte o cabo da chave de violação do chassi da placa de sistema.

Preste atenção no roteamento do cabo de violação do chassi quando removê-lo do chassi. As alças do chassi podem prender o cabo no lugar, dentro do chassi.

3. Deslize a chave de violação do chassi para fora do slot e remova do computador a chave e o cabo a ele conectado.

Computador minitorre

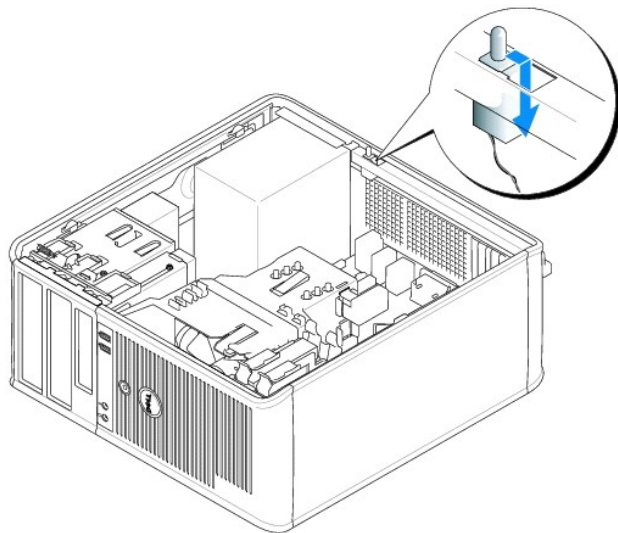

Computador de mesa

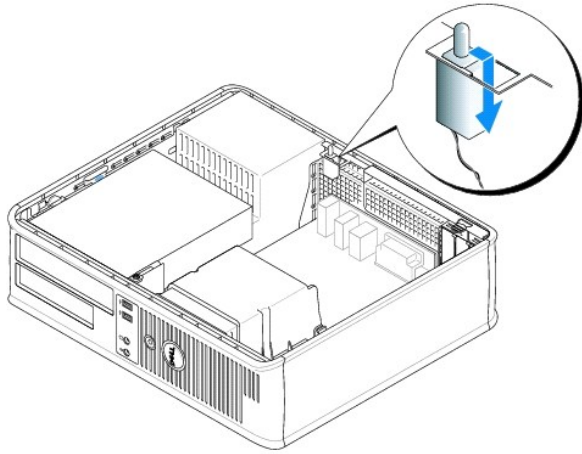

Computador de fator de forma pequeno

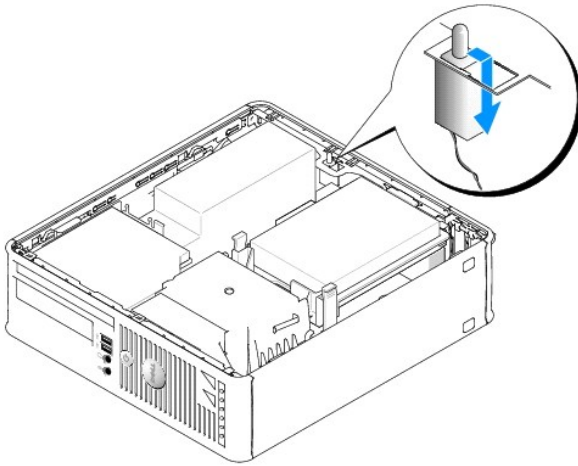

Computador de fator de forma ultrapequeno

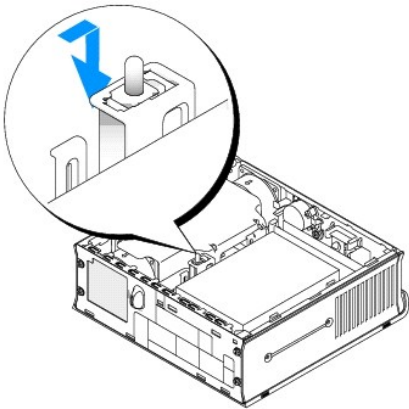

Como trocar a chave de violação do chassi

1. Empurre delicadamente a chave de violação do chassi no encaixe e conecte novamente o cabo à placa de sistema.
 2. Recoloque a tampa do computador (consulte [Como recolocar a tampa do computador](#)).
 3. Se estiver usando um suporte de computador, conecte-o ao computador.
-

Como redefinir o detector de violação do chassi

1. Ligue (ou reinicie) o computador.
2. Quando o logotipo azul da DELL™ aparecer, pressione <F2> imediatamente.

Se você esperar demais e o logotipo do sistema operacional aparecer, continue aguardando até que a área de trabalho do Microsoft® Windows® seja mostrada. Em seguida, desligue o computador e tente novamente.

3. Selecione a opção **Chassis Intrusion** (Violação do chassi) e, em seguida, pressione as setas para a direita ou para a esquerda para selecionar **Reset**. Altere a configuração para **On** (Ativada), **On-Silent** (Ativada em silêncio) ou **Disabled** (Desativada).

 **NOTA:** A configuração padrão é **On-Silent** (Ativada em silêncio).

4. Pressione <Alt> para reiniciar o computador e implementar as alterações.
-

[Voltar à página do índice](#)

[Voltar à página do índice](#)

Como trocar a placa do sistema

Dell™ OptiPlex™ 745 Guia do Usuário

Como remover a placa do sistema: Computador de fator de forma pequeno, computador de mesa e minitorre

1. Siga os procedimentos em [Antes de começar](#).

AVISO: Antes de tocar em qualquer parte interna do computador, aterre-se tocando em uma superfície de metal sem pintura, como o metal da parte traseira do computador. No decorrer do trabalho, toque periodicamente em uma peça metálica sem pintura para dissipar a eletricidade estática, que pode danificar os componentes internos.

2. Remova todos os componentes que restringem o acesso à placa do sistema (unidades ópticas, unidade de disquete, disco rígido, painel de E/S, conforme aplicável).
3. Remova o processador e o conjunto do dissipador de calor.
 - 1 minitorre: consulte [Processador](#)
 - 1 de mesa: consulte [Processador](#)
 - 1 fator de forma pequeno: consulte [Processador](#)
 - 1 fator de forma ultrapequeno: consulte [Processador](#)
4. Desconecte todos os cabos da placa de sistema.
5. Remova os parafusos da placa de sistema.
 - 1 minitorre: [Parafusos da placa do sistema de computadores minitorre](#)
 - 1 de mesa: [Parafusos da placa de sistema de computadores de mesa](#)
 - 1 fator de forma pequeno: [Parafusos da placa do sistema para computadores de fator de forma pequeno](#)
 - 1 fator de forma ultrapequeno: [Parafusos de placa do sistema de fator de forma ultrapequeno](#)
6. Deslize a montagem da placa de sistema em direção à frente do computador e, em seguida, levante a placa para removê-la.

Parafusos da placa do sistema de computadores minitorre

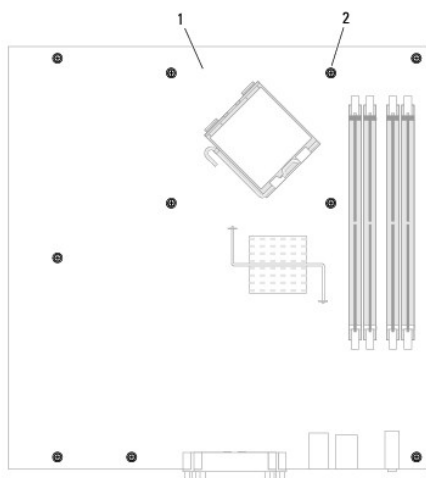

1	placa do sistema de computadores minitorre
2	parafusos (10)

Parafusos da placa de sistema de computadores de mesa

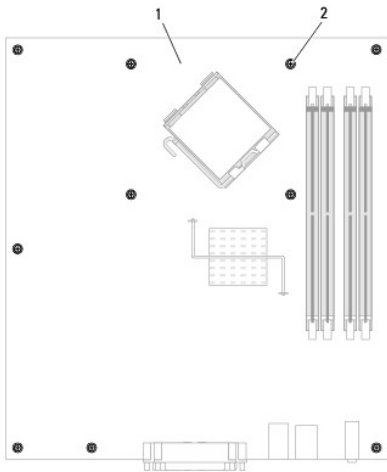

1	placa do sistema para computadores de mesa
2	parafusos (10)

Parafusos da placa do sistema para computadores de fator de forma pequeno

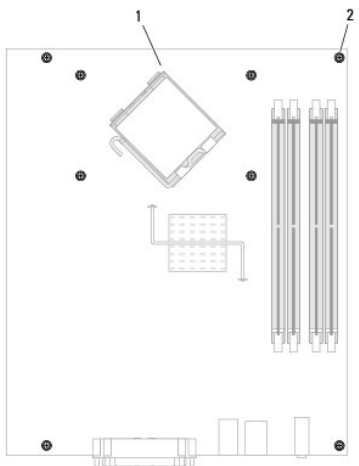

1	placa do sistema de computadores de fator de forma pequeno
2	parafusos (8)

Parafusos de placa do sistema de fator de forma ultrapequeno

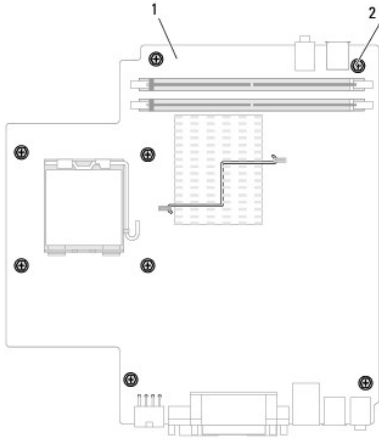

1	placa do sistema de fator de forma ultrapequeno
2	parafusos (10)

Coloque a montagem da placa de sistema que você acabou de remover junto à nova placa de sistema para verificar se ela é idêntica.

Como trocar a placa de sistema: Computadores minitorre, de mesa, de fator de forma pequeno e de fator de forma ultrapequeno

1. Alinhe delicadamente a placa no chassi e deslize-a em direção à parte de trás do computador.
2. Recoloque os parafusos na placa de sistema.
3. Recoloque todos os componentes e cabos removidos anteriormente da placa de sistema.
4. Reconecte todos os cabos em seus respectivos conectores na parte traseira do computador.
5. Recoloque a tampa do computador (consulte [Como recolocar a tampa do computador](#)).

[Voltar à página do índice](#)

[Voltar à página do índice](#)

Dell™ OptiPlex™ 745 Guia do Usuário

Notas, Avisos e Advertências

 **NOTA:** uma NOTA indica informações importantes que ajudam você a utilizar melhor o computador.

 **AVISO:** um AVISO indica um potencial de danos ao hardware ou a perda de dados e descreve como evitar o problema.

 **ADVERTÊNCIA:** uma ADVERTÊNCIA indica um potencial de danos ao equipamento, de lesões corporais ou mesmo de morte.

Se você adquiriu o computador Dell™ série n, as referências deste documento a sistemas operacionais Microsoft® Windows® não se aplicam.

**As informações deste documento estão sujeitas a alteração sem aviso prévio.
© 2006 Dell Inc. Todos os direitos reservados.**

É proibida a reprodução sem permissão por escrito da Dell Inc.

Marcas comerciais usadas neste texto: *Dell*, o logotipo da *DELL*, *OptiPlex*, *Inspiron*, *Dimension*, *Latitude*, *Dell Precision*, *DellNet*, *Travellite*, *Dell OpenManage*, *PowerVault*, *Axim*, *PowerEdge*, *PowerConnect* e *PowerApp* são marcas comerciais da Dell Inc. *Intel*, *Pentium* e *Celeron* são marcas registradas da Intel Corporation. *Microsoft*, *MS-DOS* e *Windows* são marcas registradas da Microsoft Corporation. *IBM* é marca registrada da International Business Machines Corporation. *Bluetooth* é marca comercial da Bluetooth SIG, Inc. e é usada pela Dell Inc. sob licença. *ENERGY STAR* é marca comercial registrada da EPA - U.S. Environmental Protection Agency (Agência de proteção ambiental dos Estados Unidos). Como parceira da ENERGY STAR, a Dell Inc. determinou que este produto atende às diretrizes da ENERGY STAR no que se refere à eficiência de energia.

Outros nomes e marcas comerciais podem ser usados neste documento como referência às entidades que reivindicam essas marcas e nomes ou aos seus produtos. A Dell Inc. declara que não tem interesse de propriedade sobre marcas comerciais e nomes de terceiros.

Modelos: DCTR, DCNE, DCSM e DCCY

Junho de 2006 KH288 Rev. A00

[Voltar à página do índice](#)

[Voltar à página do índice](#)

Computador minitorre

Dell™ OptiPlex™ 745 Guia do Usuário

- [Sobre o seu computador minitorre](#)
- [Parte interna do computador](#)

Sobre o seu computador minitorre

Vista frontal

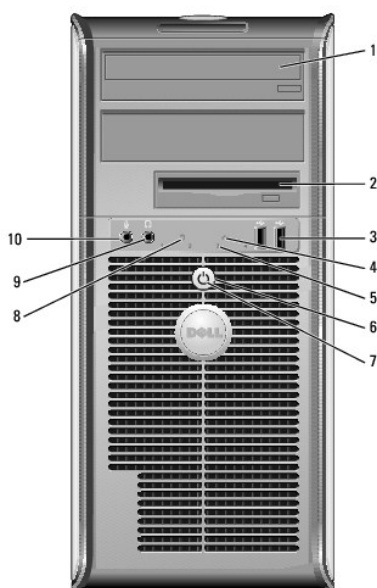

1	compartimento de unidades de 5,25 polegadas	Pode conter uma unidade óptica. Insira um CD ou DVD (se suportado) nesta unidade.
2	compartimento de unidade de 3,5 polegadas	Pode conter uma unidade de disquete ou um Leitor de cartão de mídia opcionais.
3	conectores USB 2.0 (2)	Use os conectores USB frontais para dispositivos que você conecta ocasionalmente, como joysticks ou câmeras, ou para dispositivos USB inicializáveis (consulte Configuração do sistema para obter mais informações sobre como inicializar em um dispositivo USB). É recomendável usar os conectores USB traseiros para dispositivos que geralmente permanecem conectados, como impressoras e teclados.
4	luz indicadora de rede (LAN)	Esta luz indica que uma conexão de LAN (rede de área local) foi estabelecida.
5	luzes de diagnóstico	Use as luzes para ajudar a solucionar problemas de um computador com base no código de diagnóstico. Para obter mais informações, consulte Luzes de diagnóstico .
6	botão liga/desliga	Pressione esse botão para ligar o computador. AVISO: Para evitar perda de dados, não use o botão liga/desliga para desligar o computador. Em vez disso, desligue-o através do sistema operacional. Consulte Como desligar o computador para obter mais informações. AVISO: Se a ACPI estiver ativada, o computador é desligado através do sistema operacional quando você pressiona o botão liga/desliga.

7	luz de alimentação	<p>A luz de alimentação acende e pisca ou permanece contínua para indicar diferentes modos de operação:</p> <ul style="list-style-type: none"> 1 Apagada — O computador está desligado. 1 Verde contínuo — O computador está no estado operacional normal. 1 Verde piscando — O computador está no modo de economia de energia. 1 Âmbar piscando ou contínuo — Consulte Problemas de energia. <p>Para sair do modo de economia de energia, pressione o botão liga/desliga ou use o teclado ou o mouse se eles estiverem configurados como dispositivos de acionamento no Gerenciador de dispositivos do Windows. Para obter mais informações sobre modos de repouso e sobre como sair de um modo de economia de energia, consulte Gerenciamento de energia.</p> <p>Consulte Luzes do sistema para obter uma descrição dos códigos de luzes que podem ajudar a solucionar problemas do seu computador.</p>
8	luz de atividade do disco rígido	Esta luz irá piscar quando o disco rígido estiver sendo acessado.
9	conector do fone de ouvido	Use o conector de fone de ouvido para conectar fones de ouvido e a maioria dos tipos de alto-falantes.
10	conector do microfone	Use o conector de microfone para conectar um microfone.

Vista traseira

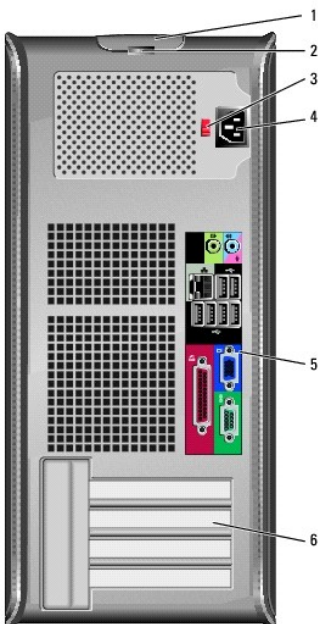

1	trava de liberação da tampa	Esta presilha abre a tampa do computador.
2	anel do cadeado	Use um cadeado para travar a tampa do computador.
3	chave seletora de tensão	<p>O computador está equipado com uma chave seletora manual de tensão.</p> <p>Para ajudar a evitar danos a computadores que têm chave seletora manual de tensão, coloque a chave na posição que mais se aproxima da tensão CA (Corrente Alternada) disponível na sua área.</p> <p>AVISO: No Japão, a chave seletora de tensão precisa ser configurada para a posição 115 V.</p> <p>Verifique também se o monitor e os dispositivos conectados são compatíveis com a alimentação CA disponível na sua área.</p>
4	conector de alimentação	Insira o cabo de alimentação.
5	conectores do	Conecte os dispositivos seriais, USB e outros aos conectores

6	painel traseiro	adequados. Consulte Conectores do painel traseiro .
6	slots de placa	Acesse os conectores das placas PCI e PCI Express instaladas.

Conectores do painel traseiro

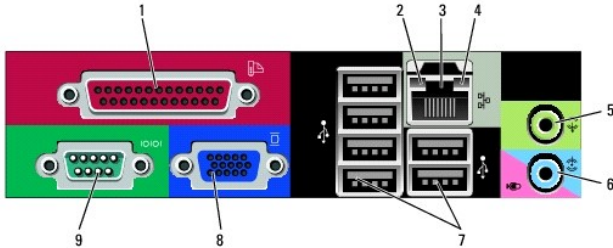

1	conector paralelo	<p>Conecte um dispositivo paralelo, como uma impressora, ao conector paralelo. Se você tiver uma impressora USB, conecte-a a um conector USB.</p> <p>NOTA: O conector paralelo integrado será desativado automaticamente se o computador detectar uma placa instalada que contenha um conector paralelo configurado com o mesmo endereço. Para obter mais informações, consulte Opções de configuração do sistema.</p>
2	luz de integridade de vínculo	<ul style="list-style-type: none"> 1 Verde — Boa conexão entre uma rede de 10 Mbps e o computador. 1 Laranja — Boa conexão entre uma rede de 100 Mbps e o computador. 1 Amarelo — Boa conexão entre uma rede de 1 Gbps (ou 1000 Mbps) e o computador. 1 Luz apagada — O computador não está detectando uma conexão física com a rede.
3	conector do adaptador de rede	<p>Para conectar o computador a uma rede ou a um dispositivo de banda larga, conecte uma extremidade de um cabo de rede a uma tomada de rede ou a um dispositivo de rede ou de banda larga. Conecte a outra extremidade do cabo ao conector do adaptador de rede no painel traseiro do computador. Um clique indica que o cabo de rede foi conectado com firmeza.</p> <p>NOTA: Não conecte um cabo de telefone ao conector de rede.</p> <p>Em computadores com placa de conector de rede, use o conector da placa.</p> <p>É recomendável usar cabeamento e conectores de categoria 5 para a rede. Se for necessário utilizar a fiação de Categoria 3, force a velocidade de rede para 10 Mbps a fim de assegurar uma operação confiável.</p>
4	luz de atividade da rede	<p>A luz amarela pisca quando o computador está transmitindo ou recebendo dados da rede. Um volume intenso de tráfego na rede pode dar a impressão de que a luz está constantemente acesa.</p>
5	conector de saída de linha	<p>Use o conector de saída de linha verde para conectar os fones de ouvido e a maioria dos alto-falantes com amplificadores integrados.</p> <p>Em computadores com placa de som, use o conector da placa.</p>
6	conector de microfone/entrada de linha	<p>Use o conector de microfone/entrada de linha azul e rosa para conectar um dispositivo de gravação/reprodução, como um toca-fitas, tocador de CD ou videocassete; ou um microfone de computador pessoal para entrada de voz ou música em um programa de som ou de telefonia.</p> <p>Em computadores com placa de som, use o conector da placa.</p>
7	Conectores USB 2.0 (6)	<p>Use os conectores USB traseiros para dispositivos que permanecem normalmente conectados, como impressoras e teclados.</p>
8	saída de vídeo	<p>Ligue o cabo do seu monitor compatível com VGA no conector azul.</p> <p>NOTA: Se você tiver comprado uma placa gráfica adicional, este conector estará coberto por uma tampa. Conecte o monitor ao conector da placa gráfica. Não remova a tampa.</p>

		NOTA: Se você estiver usando uma placa gráfica com suporte para dois monitores, use o cabo Y fornecido com o computador.
9	conector serial	<p>Conecte um dispositivo serial, por exemplo, um dispositivo de mão, à porta serial. Os nomes padrão são COM1 para o conector serial 1 e COM2 para o conector serial 2.</p> <p>Para obter mais informações, consulte Opções de configuração do sistema.</p>

Parte interna do computador

⚠️ ADVERTÊNCIA: Antes de iniciar qualquer procedimento desta seção, siga as instruções de segurança do *Guia de Informações do Produto*.

⚠️ ADVERTÊNCIA: Para proteger-se contra choques elétricos, desconecte sempre o computador da tomada antes de remover a tampa.

🔧 AVISO: Tenha cuidado ao abrir a tampa do computador para não desconectar cabos da placa de sistema acidentalmente.

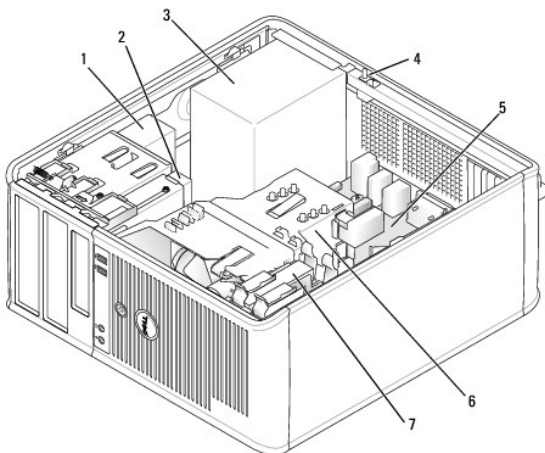

1	unidade óptica	5	placa de sistema
2	unidade de disquete ou leitor de cartão de mídia	6	conjunto do dissipador de calor
3	fonte de alimentação	7	disco rígido
4	chave de violação do chassi opcional		

Componentes da placa do sistema

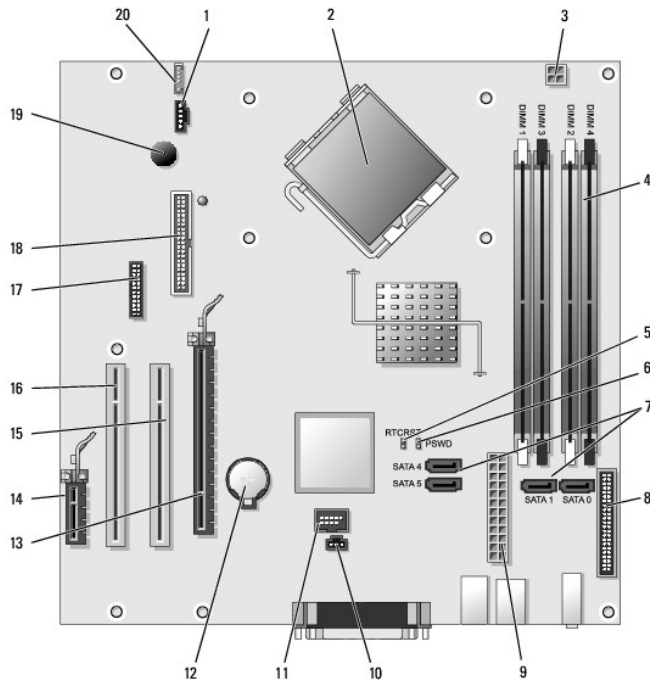

1	conector de ventilador (FAN)	11	USB interno (INTERNAL_USB)
2	conector do processador (CPU)	12	soquete da bateria (BATT)
3	conector de energia do processador (12VPOWER)	13	conector PCI Express x16 (SLOT1)
4	conectores dos módulos de memória (DIMM_1, DIMM_2, DIMM_3, DIMM_4)	14	conector PCI Express x1 (SLOT4)
5	jumper de redefinição RTC (RTCRST)	15	conector PCI (SLOT2)
6	jumper de senha (PSWD)	16	conector PCI (SLOT3)
7	conectores de unidade SATA (SATA0, SATA1, SATA4, SATA5)	17	conector serial (SER2)
8	conector do painel frontal (FNT_PANEL)	18	conector da unidade de disquete (DSKT)
9	conector de alimentação (POWER)	19	alto-falante da placa de sistema (BEEP)
10	conector da chave de violação (INTRUDER)	20	conector de alto-falante (INT_SPKR)

[Voltar à página do índice](#)

[Voltar à página do índice](#)

Ferramentas e utilitários para solução de problemas

Dell™ OptiPlex™ 745 Guia do Usuário

- [Dell Diagnostics](#)
- [Luzes do sistema](#)
- [Luzes de diagnóstico](#)
- [Códigos de bipe](#)
- [Mensagens de erro](#)
- [Como solucionar problemas de incompatibilidade de software e hardware](#)

Dell Diagnostics

 **ADVERTÊNCIA:** Antes de começar qualquer procedimento desta seção, siga as instruções de segurança do *Guia de Informações do Produto*.

Quando usar o Dell Diagnostics

Caso tenha algum problema com o computador, execute as verificações contidas nesta seção e execute o programa Dell Diagnostics antes de entrar em contato com a Dell para obter assistência técnica.

é recomendável que você imprima estes procedimentos antes de começar.

 **AVISO:** O Dell Diagnostics só funciona em computadores Dell™.

Entre na configuração do sistema (consulte [Como entrar na configuração do sistema](#)), analise as informações de configuração do computador e verifique se o dispositivo que você quer testar aparece na configuração do sistema e se está ativo.

Inicie o Dell Diagnostics a partir do disco rígido ou do CD *Drivers and Utilities* (um CD opcional conhecido também como ResourceCD). Consulte [Como iniciar o Dell Diagnostics a partir do disco rígido](#) ou [Como iniciar o Dell Diagnostics a partir do CD Drivers and Utilities \(opcional\)](#) para obter mais informações.

Como iniciar o Dell Diagnostics a partir do disco rígido

1. Ligue (ou reinicie) o computador.
2. Quando o logotipo DELL™ aparecer, pressione <F12> imediatamente.

 **NOTA:** Se aparecer uma mensagem informando que nenhuma partição do utilitário de diagnóstico foi encontrada, execute o Dell Diagnostics a partir do CD *Drivers and Utilities* opcional. Consulte [Como obter informações](#) para obter mais informações sobre o CD *Drivers and Utilities* opcional.

Se você esperar demais e o logotipo do sistema operacional aparecer, continue aguardando até que a área de trabalho do Microsoft® Windows® seja mostrada. Em seguida, desligue o computador e tente novamente.

3. Quando a lista de dispositivos de inicialização aparecer, realce **Inicialização na partição do utilitário** e pressione <Enter>.
4. Quando a tela **Main Menu** (Menu principal) do Dell Diagnostics aparecer, selecione o teste a ser executado (consulte [Tela "Main Menu" do Dell Diagnostics](#)).

Como iniciar o Dell Diagnostics a partir do CD Drivers and Utilities (opcional)

1. Insira o CD *Drivers and Utilities* (opcional).
2. Desligue e reinicialize o computador.

Quando o logotipo DELL aparecer, pressione <F12> imediatamente.

Se você esperar tempo demais e o logotipo do Windows aparecer, continue aguardando até que a área de trabalho do Windows apareça. Em seguida, desligue o computador e tente novamente.

 **NOTA:** As etapas a seguir alteram a sequência de inicialização para ser executada apenas uma vez. Na próxima inicialização, o computador inicializará de acordo com os dispositivos especificados na configuração do sistema.

3. Quando a lista de dispositivos de inicialização aparecer, destaque **Dispositivo IDE de CD-ROM** e pressione <Enter>.

4. Selecione a opção **Dispositivo de CD-ROM IDE** no menu de inicialização de CDs.
5. Selecione a opção **Inicializar a partir do CD-ROM** no menu que aparece.
6. Digite 1 para iniciar o menu do CD *Drivers and Utilities*.
7. Digite 2 para iniciar o Dell Diagnostics.
8. Selecione **Run the 32 Bit Dell Diagnostics** (Executar o Dell Diagnostics de 32 bits) na lista numerada. Se houver várias versões na lista, selecione a versão adequada para sua plataforma.
9. Quando o **Main Menu** do Dell Diagnostics aparecer, selecione o teste que deseja executar (consulte [Tela "Main Menu" do Dell Diagnostics](#)).

Tela "Main Menu" do Dell Diagnostics

1. Depois que o Dell Diagnostics for carregado e a tela **Main Menu** aparecer, clique no botão da opção desejada.

Opção	Função
Express Test (Teste expresso)	Executa um teste rápido dos dispositivos. Esse teste normalmente tem a duração de 10 a 20 minutos e não exige nenhuma interação por parte do usuário. Para aumentar as possibilidades de detectar o problema rapidamente, execute primeiro o Express Test (Teste expresso).
Extended Test (Teste completo)	Executa uma verificação completa dos dispositivos. Esse teste normalmente demora uma hora ou mais e exige que você responda a perguntas periodicamente.
Custom Test (Teste personalizado)	Testa um dispositivo específico. Você pode personalizar os testes que quer executar.
Symptom Tree (árvore de sintomas)	Mostra uma lista dos sintomas mais comuns encontrados e permite selecionar um teste com base no sintoma do problema que está ocorrendo.

2. Se for encontrado algum problema durante um teste, aparecerá uma mensagem mostrando o código de erro e uma descrição do problema. Anote esse código e a descrição do problema e siga as instruções da tela.

Se você não puder resolver a condição de erro, entre em contato com a Dell (consulte [Como entrar em contato com a Dell](#)).

 **NOTA:** A etiqueta de serviço do computador está localizada na parte superior de cada tela de teste. Se você entrar em contato com a Dell, o suporte técnico solicitará o número da etiqueta de serviço. A Etiqueta de serviço do seu computador está contida na lista da opção **System Info** (Informações do sistema) na configuração do sistema. Consulte [Configuração do sistema](#) para obter mais informações.

3. Se você executar um teste usando a opção **Custom Test** ou **Symptom Tree**, clique na guia apropriada descrita na tabela a seguir para obter mais informações.

Guia	Função
Results (Resultados)	Mostra os resultados do teste e as condições de erro encontradas.
Errors (Erros)	Mostra as condições de erro encontradas, os códigos de erro e a descrição do problema.
Help (Ajuda)	Descreve o teste e pode indicar os requisitos para a execução desse teste.
Configuration (Configuração)	Mostra a configuração de hardware do dispositivo selecionado. O Dell Diagnostics obtém as informações sobre a configuração de todos os dispositivos através do programa de configuração do sistema, da memória e de vários testes internos, e mostra essas informações na lista de dispositivos no painel esquerdo da tela. A lista de dispositivos pode não conter os nomes de todos os componentes instalados no computador ou de todos os dispositivos conectados a ele.
Parameters (Parâmetros)	Permite alterar as configurações de teste para personalizá-lo.

4. Quando os testes terminarem, se você estiver executando o Dell Diagnostics a partir do CD *Drivers and Utilities*, remova o CD.
5. Feche a tela de testes para retornar à tela **Main Menu**. Para sair do Dell Diagnostics e reiniciar o computador, feche a tela **Main Menu**.

Luzes do sistema

A luz do botão liga/desliga e a luz do disco rígido poderão indicar algum problema no computador.

Luz de alimentação	Descrição do problema	Solução sugerida

Verde contínuo	A energia está ligada e o computador está funcionando normalmente. No computador de mesa, uma luz verde contínua indica uma conexão de rede.	Não é necessário executar qualquer ação corretiva.
Verde piscando	O computador está em um modo de economia de energia (Microsoft® Windows® XP).	Pressione o botão liga/desliga, mova o mouse ou pressione uma tecla para ativar o computador.
A luz verde pisca várias vezes e depois apaga	Erro de configuração.	Verifique as luzes de diagnóstico para ver se o problema específico está identificado (consulte Luzes de diagnóstico).
Amarelo contínuo	O Dell Diagnostics está executando algum teste ou talvez algum dispositivo da placa de sistema esteja com problema ou tenha sido instalado incorretamente.	Se o programa estiver sendo executado, deixe que o teste seja concluído. Se não for possível inicializar o computador, entre em contato com a Dell para obter assistência técnica (consulte Como entrar em contato com a Dell).
Amarelo piscando	Falha na fonte de alimentação ou na placa de sistema.	Consulte Problemas de energia .
Verde contínuo e um código de bipe durante o POST	Foi detectado um problema enquanto o BIOS estava sendo executado.	Consulte Códigos de bipe para obter instruções sobre como diagnosticar o código de bipe. Além disso, verifique as luzes de diagnóstico para ver se o problema específico está identificado (consulte Luzes de diagnóstico).
Luz de energia verde contínuo, nenhum código de bipe e nenhuma imagem durante o POST	O monitor ou a placa gráfica pode estar com defeito ou ter sido instalado incorretamente.	Verifique as luzes de diagnóstico para ver se o problema específico está identificado (consulte Luzes de diagnóstico). Consulte Problemas de vídeo e de monitor .
Luz de energia verde contínuo e nenhum código de bipe, mas o computador trava durante o POST	Um dispositivo integrado da placa de sistema pode estar com defeito.	Verifique as luzes de diagnóstico para ver se o problema específico está identificado (consulte Luzes de diagnóstico). Se o problema não estiver identificado, entre em contato com a Dell para obter assistência técnica (consulte Como entrar em contato com a Dell).

Luzes de diagnóstico

⚠️ ADVERTÊNCIA: Antes de começar qualquer procedimento desta seção, siga as instruções de segurança do *Guia de Informações do Produto*.

Para ajudar a resolver problemas, o computador tem quatro luzes rotuladas como "1", "2", "3" e "4" no painel frontal ou no painel traseiro. Essas luzes podem estar verdes ou apagadas. Quando o computador é inicializado normalmente, os padrões ou códigos das luzes mudam à medida que o processo de inicialização é executado.

Se a parte POST da inicialização do sistema for concluída com sucesso, as quatro luzes ficarão verdes. Se o computador não funcionar corretamente durante o processo de POST, o padrão mostrado nas luzes poderá ajudar a identificar onde o computador parou no processo.

📌 NOTA: A orientação das luzes de diagnóstico pode variar dependendo do tipo do computador. Elas podem aparecer tanto na direção vertical como horizontal.

Padrão de luz	Descrição do problema	Solução sugerida
①②③④	O computador está desligado ou pode ter ocorrido uma falha pré-BIOS. As luzes de diagnóstico não ficarão acesas depois que o computador tiver inicializado corretamente o sistema operacional.	Conecte o computador a uma tomada elétrica que funcione e pressione o botão liga/desliga.
①②③④	Ocorrência de uma possível falha no BIOS; o computador está no modo de recuperação.	Execute o utilitário de recuperação do BIOS, aguarde até a recuperação ser concluída e reinicialize o computador.
①②③④	Ocorrência de uma possível falha no processador.	Reinstale o processador e reinicie o computador.
①②③④	Os módulos de memória foram detectados, mas ocorreu uma falha na memória.	<ul style="list-style-type: none"> 1 Se você tiver um módulo de memória instalado, reinstale-o e reinicie o computador. (consulte Memória para obter instruções sobre como remover e instalar módulos de memória.) 1 Se você tiver dois ou mais módulos de memória instalados, remova-os, reinstale um módulo e, em seguida, reinicie o computador. Se o computador inicializar normalmente, reinstale outro módulo. Continue até identificar o módulo com defeito ou até reinstalar todos os módulos sem erro. 1 Se disponível, instale no computador uma memória do mesmo tipo que esteja funcionando corretamente. 1 Se o problema persistir, entre em contato com a Dell (consulte Como entrar em contato com a Dell).
①②③④	Ocorrência de uma possível falha na placa gráfica.	<ul style="list-style-type: none"> 1 Se o computador tiver uma placa gráfica, remova-a, reinstale-a e reinicie o equipamento. 1 Se o problema persistir, instale uma placa gráfica que você sabe que funciona e reinicie o computador. 1 Se o problema persistir ou se o computador tiver placa de vídeo integrada, entre em contato com a Dell (consulte Como entrar em contato com a Dell).

1 2 3 4	Ocorrência de uma possível falha na unidade de disquete ou no disco rígido.	Encaixe novamente todos os cabos de dados e de força e reinicialize o computador.
1 2 3 4	Ocorrência de uma possível falha de USB.	Reinstale todos os dispositivos USB, verifique as conexões dos cabos e reinicie o computador.
1 2 3 4	Nenhum módulo de memória foi detectado.	<ul style="list-style-type: none"> 1 Se você tiver um módulo de memória instalado, reinstale-o e reinicie o computador. (consulte Memória para obter instruções sobre como remover e instalar módulos de memória.) 1 Se você tiver dois ou mais módulos de memória instalados, remova-os, reinstale um módulo e, em seguida, reinicie o computador. Se o computador inicializar normalmente, reinstale outro módulo. Continue até identificar o módulo com defeito ou até reinstalar todos os módulos sem erro. 1 Se disponível, instale no computador uma memória do mesmo tipo que esteja funcionando corretamente. 1 Se o problema persistir, entre em contato com a Dell (consulte Como entrar em contato com a Dell).
1 2 3 4	Os módulos de memória foram detectados, mas existe um erro de configuração ou de compatibilidade.	<ul style="list-style-type: none"> 1 Verifique se não existe nenhum requisito especial de posicionamento do módulo/conector de memória (consulte Memória). 1 Verifique se os módulos de memória que você está instalando são compatíveis com o computador (consulte Memória). 1 Se o problema persistir, entre em contato com a Dell (consulte Como entrar em contato com a Dell).
1 2 3 4	Ocorrência de uma falha. Este padrão aparece também quando você entra na configuração do sistema (consulte Como entrar na configuração do sistema) e pode não indicar um problema.	<ul style="list-style-type: none"> 1 Certifique-se de que os cabos entre a placa de sistema e as unidades de disco rígido, CD e DVD estejam conectados corretamente. 1 Verifique a mensagem do computador que aparece na tela do monitor. 1 Se o problema persistir, entre em contato com a Dell (consulte Como entrar em contato com a Dell).
1 2 3 4	Depois que o POST termina, as quatro luzes ficam verdes por um curto período e depois se apagam, indicando operação normal do sistema.	Nenhuma

Códigos de bipe

Seu computador pode emitir uma série de bipes durante a inicialização se o monitor não puder mostrar os erros ou problemas. Essa série de bipes, chamada de código de bipes, identifica um problema. Um possível código de bipe (código 1-3-1) consiste em um bipe, uma sequência rápida de três bipes e, em seguida, um bipe. Esse código de bipe informa que o computador encontrou um problema de memória.

Se o computador emitir bipes durante a inicialização:

1. Anote o código de bipe na [Lista de verificação de diagnósticos](#).
2. Execute o Dell Diagnostics para identificar uma causa mais séria (consulte [Dell Diagnostics](#)).
3. Entre em contato com a Dell para obter assistência técnica (consulte [Como entrar em contato com a Dell](#)).

Código	Causa
1-1-2	Falha de registro do microprocessador
1-1-3	Falha na leitura/gravação da memória NVRAM
1-1-4	Falha no total de verificação de ROM BIOS
1-2-1	Falha no temporizador de intervalo programável
1-2-2	Falha na inicialização do DMA
1-2-3	Falha de leitura/gravação no registro da página de DMA
1-3	Falha no teste da memória de vídeo
1-3-1 a 2-4-4	A memória não está sendo corretamente identificada ou usada
3-1-1	Falha no registro DMA escravo
3-1-2	Falha no registro DMA mestre
3-1-3	Falha de registro da máscara de interrupção mestre
3-1-4	Falha de registro da máscara de interrupção escrava
3-2-2	Falha de carregamento do vetor de interrupção
3-2-4	Falha no teste do controlador do teclado
3-3-1	Perda de força da NVRAM
3-3-2	Configuração inválida da memória NVRAM
3-3-4	Falha no teste da memória de vídeo
3-4-1	Falha de inicialização da tela
3-4-2	Falha de atualização da tela

3-4-3	Busca por falha ROM de vídeo
4-2-1	Sem marcação de tempo
4-2-2	Falha de desligamento
4-2-3	Falha na porta A20
4-2-4	Interrupção inesperada no modo de proteção
4-3-1	Falha de memória no endereço acima 0FFFFh
4-3-3	Falha do contador 2 do chip do temporizador
4-3-4	Relógio que marca as horas parou
4-4-1	Falha no teste de porta serial ou paralela
4-4-2	Falha em descomprimir o código para memória transitória
4-4-3	Falha de teste do co-processador matemático
4-4-4	Falha de teste de cache

Mensagens de erro

Preencha a [Lista de verificação de diagnósticos](#) à medida que você termina a execução dos testes.

⚠️ ADVERTÊNCIA: Antes de começar qualquer procedimento desta seção, siga as instruções de segurança do *Guia de Informações do Produto*.

Se a mensagem não estiver na lista, consulte a documentação do sistema operacional ou do programa que estava sendo executado no momento em que a mensagem apareceu.

<p>A filename cannot contain any of the following characters: \ / : * ? " < > (os nomes de arquivo não podem conter nenhum dos seguintes caracteres: \ / : * ? " < >) —</p> <p>Não use esses caracteres em nomes de arquivos.</p>
<p>A required .DLL file was not found (Um arquivo .DLL necessário não foi encontrado) — Arquivo essencial ausente no programa que você está tentando abrir. Para remover e reinstalar o programa:</p> <ol style="list-style-type: none"> 1. Clique no botão Iniciar, clique em Painel de controle e em Adicionar ou remover programas. 2. Selecione o programa que deseja remover. 3. Clique no ícone Alterar ou remover programas. 4. Consulte a documentação do programa para obter instruções de instalação.
<p>Alert! Previous attempts at booting this system have failed at checkpoint [nnnn]. (Alerta! Tentativas prévias de inicialização deste sistema falharam no ponto de verificação [nnnn]). Para obter ajuda para resolver esse problema, anote esse ponto de verificação e entre em contato com o suporte técnico da Dell — Entre em contato com a Dell (consulte Como entrar em contato com a Dell) e relate o código do ponto de verificação (nnnn) ao técnico de suporte.</p>
<p>Alert! Air temperature sensor not detected (Alerta! Sensor de temperatura do ar não detectado) — Para qualquer tipo de computador, exceto o computador de fator de forma ultrapequeno, verifique se todos os cabos estão firmemente presos no painel de E/S e na placa do sistema e reinicialize o computador. Se isso não resolver o problema ou se você possui um computador de fator de forma ultrapequeno, entre em contato com a Dell (consulte Como entrar em contato com a Dell).</p>
<p>Attachment failed to respond (Não houve resposta da conexão) — Consulte Problemas de unidades de disco.</p>
<p>Bad command or file name (Nome de arquivo ou comando incorreto) — Verifique se a ortografia do comando está correta, se você colocou espaços no lugar certo e se usou o caminho correto.</p>
<p>Bad error-correction code (ECC) on disk read (Código de correção de erro (ECC) incorreto na leitura do disco) — Consulte Problemas de unidades de disco.</p>
<p>Controller has failed (Falha do controlador) — Consulte Problemas de unidades de disco.</p>
<p>Data error (Erro de dados) — Consulte Problemas de unidades de disco.</p>
<p>Decreasing available memory (A memória disponível está diminuindo) —</p> <p>Consulte Problemas de travamento e de software.</p>

Diskette drive 0 seek failure (Falha ao varrer a unidade de disquete 0) — Consulte [Problemas de unidades de disco](#).

Diskette read failure (Falha ao ler disquete) —

Consulte [Problemas de unidades de disco](#).

Diskette subsystem reset failed (Falha na inicialização do subsistema de disquete) — Execute o Dell Diagnostics (consulte [Dell Diagnostics](#)).

Diskette write protected (Disquete protegido contra gravação) — Deslize o entalhe de proteção contra gravação no disquete para a posição aberta.

Drive not ready (A unidade não está pronta) — Coloque um disquete na unidade.

Gate A20 failure (Falha no gate A20) —

Consulte [Problemas de travamento e de software](#).

Hard-disk configuration error (Erro de configuração do disco rígido) —

Hard-disk controller failure (Falha do controlador de disco rígido) —

Hard-disk drive failure (Falha do disco rígido) —

Hard-disk drive failure (Falha do disco rígido) —

Consulte [Problemas de unidades de disco](#).

Insert bootable media (Inserir mídia inicializável) — Insira um disquete ou CD inicializável.

Invalid configuration information - please run SETUP program (Informação de configuração inválida - execute o programa de configuração do sistema) — Entre na configuração do sistema e corrija as informações de configuração do computador (consulte [Como entrar na configuração do sistema](#)).

Keyboard failure (Falha do teclado) — Consulte [Problemas de teclado](#).

Memory address line failure at address, read value expecting value (Falha na linha de endereço de memória *endereço*; valor lido: *valor*, valor esperado: *valor*) — Consulte [Problemas de travamento e de software](#).

Memory allocation error (Erro de alocação de memória) —

1. Desligue o computador, aguarde 30 segundos e reinicie-o.
2. Tente executar o programa novamente.
3. Se a mensagem de erro aparecer novamente, consulte a documentação do software para obter sugestões sobre solução de problemas.

Memory data line failure at address, read value expecting value (Falha na linha de dados de memória no *endereço*; valor lido: *valor*, valor esperado: *valor*) —

Memory double word logic failure at address, read value expecting value (Falha na lógica de palavra dupla da memória no *endereço*; valor lido: *valor*, valor esperado: *valor*) —

Memory odd/even logic failure at address, read value expecting value (Falha na lógica de paridade da memória no *endereço*; valor lido: *valor*, valor esperado: *valor*) —

Memory write/read failure at address, read value expecting value (Falha de gravação/leitura da memória no *endereço*; valor lido: *valor*, valor esperado: *valor*) —

Memory size in CMOS invalid (Tamanho inválido de memória no CMOS) —

Consulte [Problemas de travamento e de software](#).

No boot device available (Não há nenhum dispositivo de inicialização disponível) —

- 1 Se a unidade de disquete for o dispositivo de inicialização, verifique se o disquete inicializável está na unidade.
- 1 Se o disco rígido for o dispositivo de inicialização, verifique se os cabos estão conectados e se ele está instalado corretamente e particionado como um dispositivo de inicialização.
- 1 Entre na configuração do sistema e verifique se as informações de seqüência de inicialização estão corretas (consulte [Como entrar na configuração do sistema](#)).

No boot sector on hard-disk drive (Não há nenhum setor de inicialização no disco rígido) — Entre na configuração do sistema e verifique se as informações de configuração do computador para o disco rígido estão corretas (consulte [Como entrar na configuração do sistema](#)).

No timer tick interrupt (Sem interrupção do temporizador) — Execute o Dell Diagnostics (consulte [Dell Diagnostics](#)).

Non-system disk or disk error (Disco sem sistema ou erro de disco) — Substitua o disquete por um que tenha um sistema operacional inicializável, ou remova o disquete da unidade A e reinicie o computador.

Not a boot diskette (Este não é um disquete inicializável) — Insira um disquete de inicialização na unidade e reinicie o computador.

Not enough memory or resources. Close some programs and try again (Memória ou recursos insuficientes. Feche alguns programas e tente novamente) — Feche todas as janelas e abra o programa que deseja usar. Em alguns casos, convém reinicializar o computador para restaurar os recursos. Se esse for o caso, execute primeiro o programa que você quer usar.

Operating system not found (Sistema operacional não encontrado) — Entre em contato com a Dell (consulte [Como entrar em contato com a Dell](#)).

Plug and Play Configuration Error (Erro de configuração Plug & Play) —

1. Desligue o computador, desconecte-o da tomada e remova todas as placas, com exceção de uma.
2. Ligue o seu computador na tomada e reinicialize-o.
3. Se a mensagem reaparecer, a placa instalada pode estar com defeito. Se a mensagem não reaparecer, desligue o computador e insira novamente uma das outras placas.
4. Repita esse processo até identificar que a placa não está funcionando corretamente.

Read fault (Falha de leitura) —

Requested sector not found (Setor solicitado não encontrado) —

Reset failed (Falha de reinicialização) —

Consulte [Problemas de unidades de disco](#).

Sector not found (Setor não encontrado) —

- 1 Execute o utilitário de verificação de erros do Windows para examinar a estrutura de arquivos do disquete ou do disco rígido. Consulte a Ajuda do Windows para obter instruções.
- 1 Se houver um grande número de setores com defeito, faça backup dos dados (se possível) e reformate o disquete ou o disco rígido.

Seek error (Erro de busca) — Consulte [Problemas de unidades de disco](#).

Shutdown failure (Falha ao desligar) — Execute o Dell Diagnostics (consulte [Dell Diagnostics](#)).

Time-of-day clock stopped (O relógio parou) —

Time-of-day not set (Horário do dia não definido)-execute o programa de configuração do sistema —

Entre na configuração do sistema (consulte [Como entrar na configuração do sistema](#)) e corrija a data e a hora. Se o problema persistir, troque a bateria (consulte [Como trocar a bateria](#)).

Timer chip counter 2 failed (Falha no contador 2 do chip do temporizador) — Execute o Dell Diagnostics (consulte [Dell Diagnostics](#)).

Unexpected interrupt in protected mode (Interrupção inesperada no modo de proteção) — Execute o Dell Diagnostics (consulte [Dell Diagnostics](#)).

WARNING: Dell's Disk Monitoring System has detected that drive [0/1] on the [primary/secondary] EIDE controller is operating outside of normal specifications. It is advisable to immediately back up your data and replace your hard drive by calling your support desk or Dell. (ADVERTÊNCIA: O sistema de monitoramento de discos Dell detectou que a unidade [0/1] no controlador EIDE [principal/secundário] está operando fora das especificações normais. É aconselhável que você faça imediatamente um backup dos dados e substitua o disco rígido, ligando para o suporte ou para a Dell.) —

Se não tiver uma unidade de reposição disponível imediatamente e a unidade não for a única inicializável, entre na configuração do sistema (consulte [Como entrar na configuração do sistema](#)) e altere a configuração da unidade apropriada para **None** (Nenhuma). Em seguida, remova a unidade do computador.

Write fault (Falha de gravação) —

Write fault on selected drive (Falha de gravação na unidade selecionada) —

Consulte [Problemas de unidades de disco](#).

<drive letter>:\ is not accessible. The device is not ready (a <letra da unidade>:\ não está acessível. O dispositivo não está pronto) — A unidade selecionada não pode ler sua mídia. Dependendo do tipo de mídia, insira um disquete, um CD ou um disco ZIP na unidade e tente de novo.

Como solucionar problemas de incompatibilidade de software e hardware

Caso algum dispositivo não tenha sido detectado durante a configuração do sistema operacional ou tenha sido detectado, porém configurado incorretamente, é possível utilizar o Gerenciador de dispositivos ou o recurso Solução de problemas para solucionar o problema de incompatibilidade.

Microsoft® Windows® XP

Para resolver problemas de incompatibilidade utilizando o Gerenciador de dispositivos:

1. Clique no botão **Iniciar** e em **Painel de controle**.
2. Clique em **Desempenho e manutenção** e em **Sistema**.
3. Clique na guia **Hardware** e em **Gerenciador de dispositivos**.
4. Na lista **Gerenciador de dispositivos**, verifique se há dispositivos configurados incorretamente.

Os dispositivos configurados incorretamente são identificados por um ponto de exclamação amarelo (!), ou por um x vermelho se o dispositivo estiver desativado.

5. Clique duas vezes em qualquer dispositivo marcado com um ponto de exclamação para abrir a janela **Propriedades**.

A área de status **Dispositivo** na janela **Propriedades** informa quais dispositivos precisam ser reconfigurados.

6. Reconfigure os dispositivos ou remova-os do **Gerenciador de dispositivos**. Consulte a documentação fornecida com o mesmo para obter informações sobre como configurá-lo.

Para resolver os problemas de incompatibilidade utilizando o recurso Solução de problemas de hardware do Windows XP:

1. Clique no botão **Iniciar** e em **Ajuda e suporte**.
2. Digite solução de problemas de hardware no campo **Pesquisar** e clique na seta para iniciar a pesquisa.
3. Clique em **Solução de problemas de hardware** na lista **Resultados da pesquisa**.
4. Na lista **Solução de problemas de hardware**, clique em **Resolver um conflito de hardware em meu computador** e em **Avançar**.

[Voltar à página do índice](#)

[Voltar à página do índice](#)

Computador de fator de forma ultrapequeno

Dell™ OptiPlex™ 745 Guia do Usuário

- [Sobre o computador de fator de forma ultrapequeno](#)
- [Parte interna do computador](#)
- [Como conectar o adaptador de alimentação](#)
- [Símbolo](#)

Sobre o computador de fator de forma ultrapequeno

➔ **AVISO:** Não coloque o monitor sobre o computador. Use um suporte de monitor.



➔ **AVISO:** Ao configurar seu computador, prenda todos os cabos na parte traseira da área de trabalho para evitar que eles sejam puxados, entrelaçados ou pisoteados.

📌 **NOTA:** Se quiser colocar o computador sob a bancada ou preso na parede, use o suporte opcional de montagem na parede. Para pedir esse suporte, entre em contato com a Dell (consulte [Como obter ajuda](#)).

Vista frontal

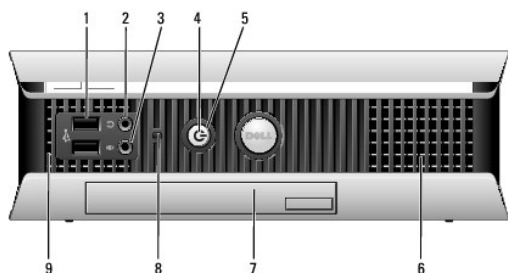

1	conectores USB (2)	Use os conectores USB frontais para dispositivos que você conecta ocasionalmente, como joysticks ou câmeras ou para dispositivos USB inicializáveis (consulte Configuração do sistema para obter mais informações sobre como inicializar a partir de um dispositivo USB). é recomendável usar os conectores USB traseiros para dispositivos que geralmente permanecem conectados, como impressoras e teclados.
2	conector do fone de ouvido	Use o conector de fone de ouvido para conectar fones de ouvido e a maioria dos tipos de alto-falantes.
3	conector do microfone	Use o conector de microfone para conectar um microfone.
4	luz de alimentação	A luz de alimentação acende e pisca ou permanece sólida para indicar estados diferentes: <ul style="list-style-type: none">1 Apagada — O computador está desligado.1 Verde contínuo — O computador está no estado operacional normal.1 Verde piscando — O computador está no modo de economia de energia.1 Amarelo piscando ou contínuo — Consulte Problemas de energia. Para sair do modo de economia de energia, pressione o botão liga/desliga ou use o teclado ou o mouse se eles estiverem configurados como dispositivos de acionamento no Gerenciador de dispositivos do Windows. Para obter mais informações sobre modos de repouso e como sair de um modo de economia de energia, consulte Gerenciamento de energia . Consulte Luzes do sistema para obter uma descrição de códigos de luzes que podem ajudar você a solucionar problemas do computador.
5	botão liga/desliga	Pressione esse botão para ligar o computador. AVISO: Para evitar perda de dados, não use o botão liga/desliga para desligar o computador. Em vez disso, desligue-o através do sistema operacional. Consulte Como desligar o computador para obter mais informações.
6	aberturas de ventilação	As aberturas ajudam a impedir o computador de superaquecimento. Para garantir a ventilação correta, não bloqueie estas aberturas de ventilação.

7	compartimento de módulos	Instale uma unidade óptica D-module, segundo disco rígido ou unidade de disquete no compartimento de módulos.
8	luz de acesso do disco rígido	A luz de acesso da unidade de disco rígido acende quando dados são lidos ou gravados nela pelo computador. Essa luz também poderá estar acesa quando dispositivos, por exemplo, o tocador de CD, estiverem funcionando.
9	aberturas de ventilação	As aberturas ajudam a impedir o computador de superaquecimento. Para garantir a ventilação correta, não bloqueie estas aberturas de ventilação.

Vista lateral



1	aberturas de ventilação	As aberturas localizadas em cada lateral do computador ajudam a impedir que o computador superaqueça. Para garantir a ventilação correta, não bloqueie estas aberturas de ventilação.
---	-------------------------	---

Vista traseira

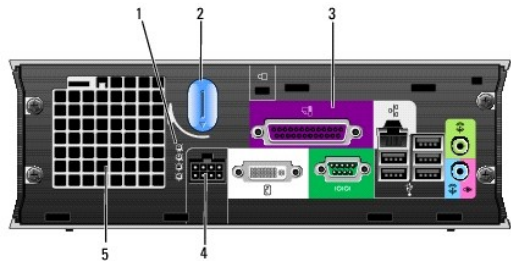

1	luzes de diagnóstico	Consulte Luzes de diagnóstico para obter uma descrição dos códigos de luzes que podem ajudar na solução de problemas relacionados ao computador.
2	botão de liberação da tampa do computador	Gire este botão no sentido horário para remover a tampa.
3	conectores do painel traseiro	Os conectores para seu computador (consulte Conectores do painel traseiro).
4	conector de alimentação	Insira o cabo de alimentação.
5	aberturas de ventilação	As aberturas ajudam a impedir o computador de superaquecimento. Para garantir a ventilação correta, não bloqueie estas aberturas de ventilação.

Conectores do painel traseiro

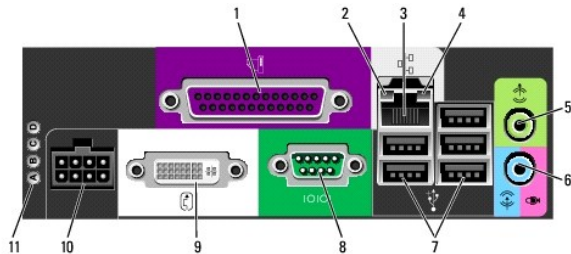

1	conector paralelo	Conecte um dispositivo paralelo, como uma impressora, ao conector paralelo. Se você tiver uma impressora USB, conecte-a a um conector USB.
2	luz de integridade de vínculo	<ul style="list-style-type: none"> 1 Verde — Boa conexão entre uma rede de 10 Mbps e o computador. 1 Laranja — Boa conexão entre uma rede de 100 Mbps e o computador. 1 Amarelo — Boa conexão entre uma rede de 1000 Mbps (1 Gbps) e o computador. 1 Apagada — O computador não está detectando uma conexão física com a rede ou o controlador de rede está desativado na configuração do sistema.

3	adaptador de rede	<p>Para conectar o computador a uma rede ou a um dispositivo de banda larga, conecte uma extremidade de um cabo de rede a uma tomada de rede ou a um dispositivo de rede ou de banda larga. Conecte a outra extremidade do cabo ao conector do adaptador de rede no painel traseiro do computador. Um clipe indica que o cabo de rede foi conectado com firmeza.</p> <p>NOTA: Não conecte um cabo de telefone ao conector de rede.</p> <p>Em computadores com placa de conector de rede, use o conector da placa.</p> <p>é recomendável usar cabeamento e conectores de categoria 5 para a rede. Se for necessário utilizar a fiação de Categoria 3, force a velocidade de rede para 10 Mbps a fim de assegurar uma operação confiável.</p>
4	luz de atividade da rede	A luz âmbar pisca quando o computador está transmitindo ou recebendo dados da rede. Um volume intenso de tráfego na rede pode dar a impressão de que a luz está constantemente acesa.
5	conector de saída de linha	Use o conector de saída verde para acoplar um conjunto de amplificadores.
6	conector de microfone/entrada de linha	Use o conector de microfone/entrada de linha azul e rosa para conectar um dispositivo de gravação/reprodução, como um toca-fitas, tocador de CD ou videocassete; ou um microfone de computador pessoal para entrada de voz ou música em um programa de som ou de telefonia.
7	conectores USB (5)	Use os conectores USB traseiros para dispositivos que permanecem normalmente conectados, como impressoras e teclados.
8	conector serial	Acople um dispositivo serial, como um dispositivo portátil, ao conector serial.
9	saída de vídeo	Se você tiver um monitor compatível com DVI, conecte o cabo do monitor ao conector branco no painel traseiro. Se você tiver um monitor VGA, consulte Como conectar um monitor VGA .
10	conector de alimentação	O conector do adaptador de alimentação.
11	luzes de diagnóstico	Consulte Luzes de diagnóstico para obter uma descrição dos códigos de luzes que podem ajudar na solução de problemas relacionados ao computador.

Como conectar um monitor VGA

Se você tiver um monitor VGA, conecte o cabo do adaptador no conector branco da tela DVI e conecte o cabo do monitor ao adaptador.

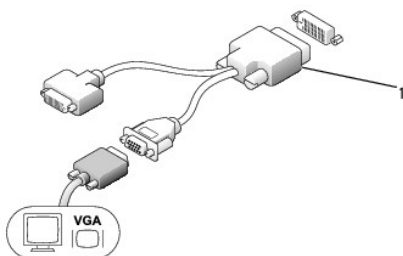

1 cabo adaptador

Conexão de dois monitores

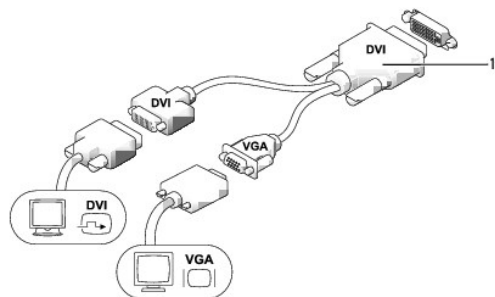

1 adaptador do cabo

Use o adaptador para conectar um monitor VGA e um monitor DVI ao conector DVI-I do painel traseiro.

Quando você conecta dois monitores, o driver detecta esta conexão e ativa a funcionalidade multi-monitor.

Parte interna do computador

⚠️ ADVERTÊNCIA: Antes de executar qualquer procedimento desta seção, siga as instruções de segurança contidas no *Guia de Informações do Produto*.

⚠️ ADVERTÊNCIA: Para evitar choques elétricos, desconecte sempre o computador da tomada antes de remover a tampa.

⚠️ AVISO: Para evitar dano por estática aos componentes internos do computador, descarregue a eletricidade estática de seu corpo antes de tocar em qualquer componente eletrônico do computador. É possível fazê-lo tocando em uma superfície de metal não pintada na parte traseira do chassi do computador.

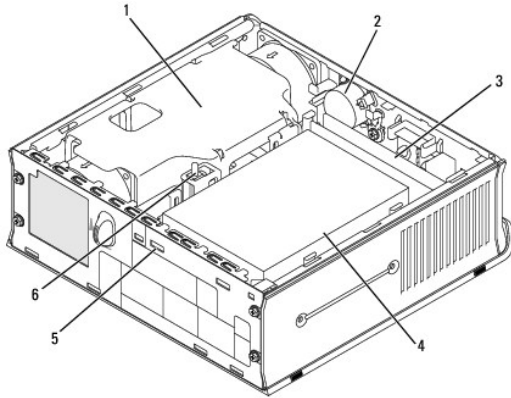

1	defletor de ventilador/conjunto do dissipador de calor	4	disco rígido
2	alto-falante (opcional)	5	encaixe do cabo de segurança
3	módulos de memória (2)	6	chave de violação do chassi

Componentes da placa do sistema

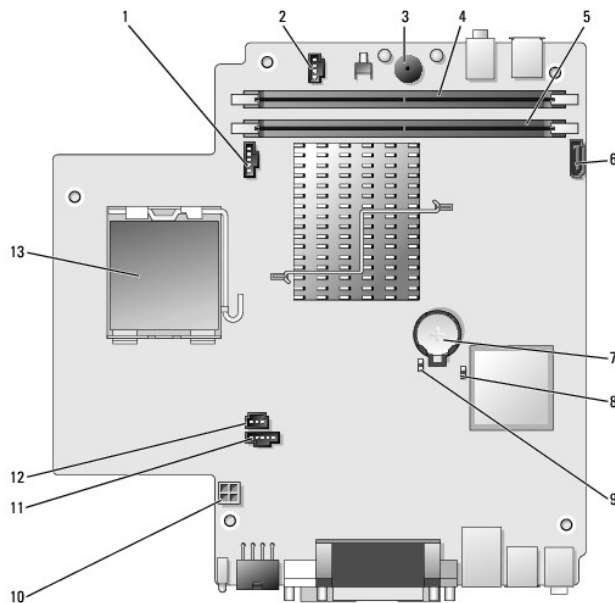

1	conector do ventilador (FAN_FRONT)	8	jumper de apagamento do CMOS (RTCST)
2	conector de alto-falante interno (INT_SPKR)	9	jumper de senha (PSWD)
3	alto-falante da placa de sistema (BEEP)	10	conector de alimentação do disco rígido (SATA_PWR)
4	conector do canal B de memória (DIMM_2)	11	conector do ventilador (FAN_REAR)
5	conector do canal A de memória (DIMM_1)	12	conector da chave de violação (INTRUDER)
6	conector do cabo de dados SATA (SATA0)	13	processador (CPU)
7	bateria (BATT)		

Tampa do cabo (opcional)

Como instalar a tampa do cabeamento

1. Os cabos de todos os dispositivos precisam ser passados pelo orifício da tampa dos cabos.
2. Conecte todos os cabos de dispositivos aos seus respectivos conectores na parte de trás do computador.
3. Segure a parte inferior da tampa do cabo e alinhe as quatro guias com as quatro aberturas no painel traseiro do computador.
4. Insira as abas nas aberturas e deslize o dispositivo na direção das luzes de diagnóstico (veja a ilustração) até que a tampa do cabeamento fique firmemente posicionada.
5. Instale um dispositivo de segurança na abertura dos cabos (opcional).

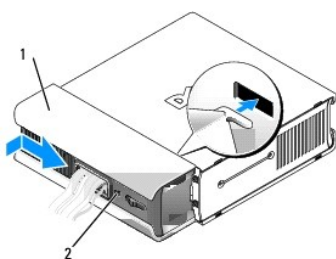

1	tampa dos cabos
2	encaixe do cabo de segurança

Como remover a tampa do cabo

1. Se houver um dispositivo de segurança na abertura dos cabos, remova-o.

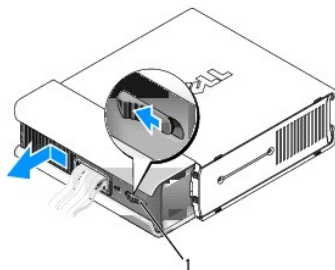

1	botão de liberação
---	--------------------

2. Pressione o botão de liberação, segure a tampa e empurre-a para a esquerda até que ela pare e então remova a tampa.

Como conectar o adaptador de alimentação

⚠️ ADVERTÊNCIA: Antes de executar qualquer procedimento desta seção, siga as instruções de segurança contidas no *Guia de Informações do Produto*.

1. Conecte o adaptador de alimentação externo ao conector localizado na parte de trás do computador. Para garantir que a conexão está firme, as travas precisam estar completamente encaixadas. (Um clique será ouvido ou sentido.)
2. Conecte uma extremidade do cabo de alimentação CA ao adaptador de alimentação.

⚠️ ADVERTÊNCIA: Se seu adaptador de alimentação tiver um fio terra verde, não deixe que ele entre em contato com o fio terra verde, pois isso pode provocar choque elétrico, incêndio ou dano ao computador.



3. Se o cabo de alimentação CA tiver um fio terra verde para conexão a uma tomada elétrica, conecte a garra metálica à fonte de aterramento da tomada (veja a ilustração abaixo):
 - a. Afrouxe a fonte de aterramento.
 - b. Deslize o conector do terra metálico por trás da fonte de aterramento e prenda a fonte de aterramento.

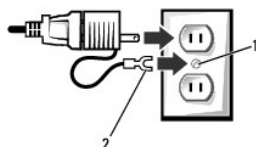

1	fonte de aterramento
2	conector metálico de terra

4. Conecte o cabo de alimentação CA à tomada.



O adaptador de alimentação tem uma luz de status que estará apagada, se o adaptador CA não estiver conectado à tomada, e estará verde ou âmbar para diferentes estados:

- 1 luz verde — verde contínuo indica que o adaptador de alimentação está conectado à tomada CA e ao computador.
- 1 luz âmbar — âmbar contínuo indica que o adaptador de alimentação está conectado à tomada CA, mas não ao computador. O computador não funcionará sob esta condição. Conecte o adaptador de alimentação ao sistema USFF e/ou reinicialize o adaptador de alimentação desconectando e reconectando a alimentação CA.

Símbolo

⚠️ ADVERTÊNCIA: Antes de executar qualquer procedimento desta seção, siga as instruções de segurança contidas no *Guia de Informações do Produto*.

Este símbolo na parte frontal do computador pode ser girado. Para girar o símbolo:

1. Remova a tampa do computador (consulte [Como remover a tampa do computador](#)).
2. Puxe a alavanca para soltar a ranhura do encaixe.
3. Gire o símbolo até a posição desejada, encaixando a ranhura no encaixe.

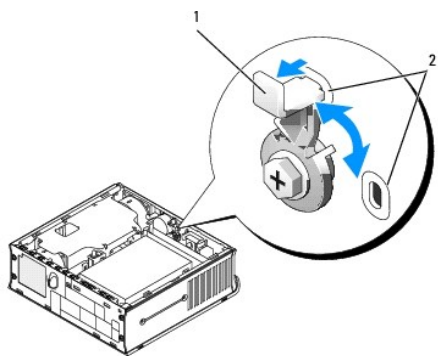

1	alavanca de liberação
2	slots

[Voltar à página do índice](#)

[Voltar à página do índice](#)

Dell™ OptiPlex™ 745 Guia do Usuário

● [Compartimento de módulos](#)

Compartimento de módulos

⚠️ ADVERTÊNCIA: Antes de executar qualquer procedimento descrito nesta seção, siga as instruções de segurança contidas no *Guia de Informações do Produto*.

Você pode instalar um dispositivo portátil Dell™, como uma unidade de disquete, unidade óptica ou segundo disco rígido, no compartimento de módulos.

O computador Dell é fornecido com uma unidade óptica ou um dispositivo de preenchimento (placa de preenchimento) instalado no compartimento de módulos. Você pode colocar um dispositivo nesse compartimento de duas formas:

- 1 Chave de bloqueio (acessada com a remoção da tampa do computador)
- 1 Parafuso do dispositivo (fornecido separadamente)

Consulte [Como fixar um dispositivo no compartimento de módulos](#) para obter mais informações sobre como fixar um dispositivo no computador.

⚠️ AVISO: Para evitar danos aos dispositivos, coloque-os em local seguro e seco quando não estiverem instalados no computador. Evite pressioná-los ou colocar objetos pesados sobre eles.

Como instalar um dispositivo quando o computador está desligado

Para instalar um dispositivo no compartimento de módulos:

1. Se o compartimento de módulos tiver um dispositivo de preenchimento e não um dispositivo real, puxe o dispositivo de preenchimento para fora do compartimento de módulos e vá para [etapa 5](#). Se o dispositivo de preenchimento estiver bloqueado, remova o parafuso do dispositivo.

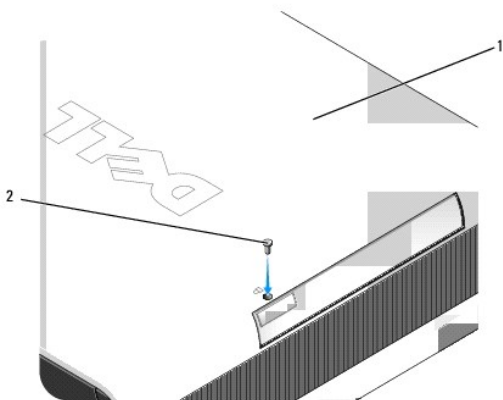

1	parte inferior do computador
2	parafuso do dispositivo

2. Se o compartimento de módulos contiver um dispositivo bloqueado, remova a tampa (consulte [Como remover a tampa do computador](#)) e mova a chave de bloqueio do módulo para a posição destravada levantando a chave de bloqueio. Se o dispositivo tiver um parafuso de segurança, remova-o.

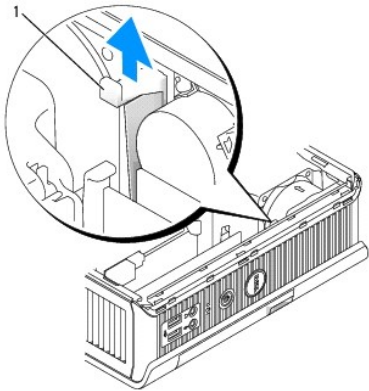

1 chave de bloqueio do módulo

3. Pressione a aba de liberação da trava do dispositivo para ejetá-la.

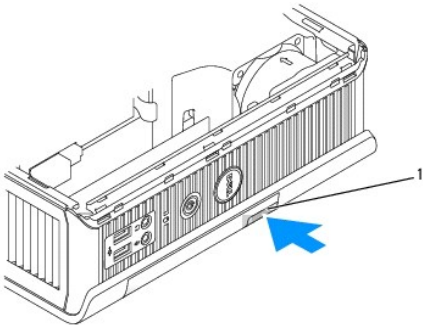

1 aba de liberação da trava do dispositivo

AVISO: Não coloque objetos pesados sobre o computador. Isso pode abaular o chassi e dificultar a remoção de módulos.

4. Puxe o dispositivo pela trava de liberação para removê-lo do compartimento de módulos.

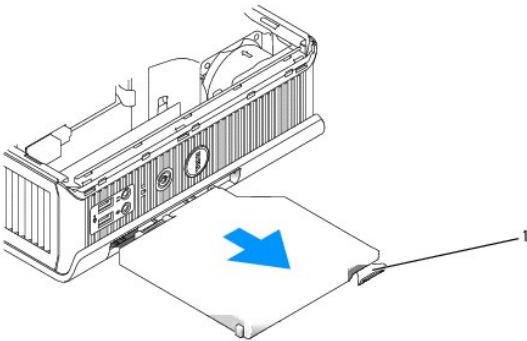

1 trava de liberação

5. Deslize o novo dispositivo para dentro do compartimento de módulos.
6. Se for o caso, você pode usar a chave de bloqueio para prender o novo dispositivo no compartimento.
7. Se você removeu a tampa para boquear o dispositivo no compartimento de módulos, recoloque-a (consulte [Como recolocar a tampa do computador](#)).

Como instalar um dispositivo em computadores Microsoft® Windows®

1. Se houver um dispositivo instalado no compartimento de módulos, clique duas vezes no ícone **Remover hardware com segurança** na barra de tarefas.
2. Clique no dispositivo que você quer ejetar.

 **NOTA:** Você não poderá remover um dispositivo se o computador estiver ligado e o dispositivo estiver bloqueado no compartimento de módulos. Você precisa desligar o computador e seguir as etapas em [Como instalar um dispositivo quando o computador está desligado](#) para remover um dispositivo bloqueado.

 **AVISO:** Não coloque objetos pesados sobre o computador. Isso pode abaular o chassi e dificultar a remoção de módulos.

3. Quando aparecer uma mensagem indicando que você pode remover o dispositivo, desconecte o dispositivo do computador.
4. Deslize o novo dispositivo para dentro do compartimento de módulos.

Como fixar um dispositivo no compartimento de módulos

1. Para prender um dispositivo no compartimento de módulos, o computador usa uma chave de bloqueio. Para usar esta chave:
 - a. Remova a tampa do computador (consulte [Como remover a tampa do computador](#)).
 - b. Pressione delicadamente a chave de bloqueio do módulo até que ela se encaixe no lugar.

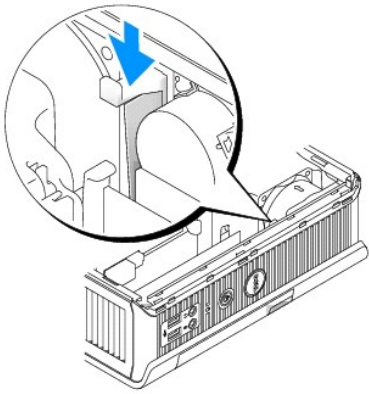

- c. Recoloque a tampa do computador (consulte [Como recolocar a tampa do computador](#)).

O módulo não poderá ser removido do computador até que a chave de bloqueio seja destravada (empurrada para cima).

2. Você pode também prender o dispositivo usando um parafuso (fornecido separadamente).

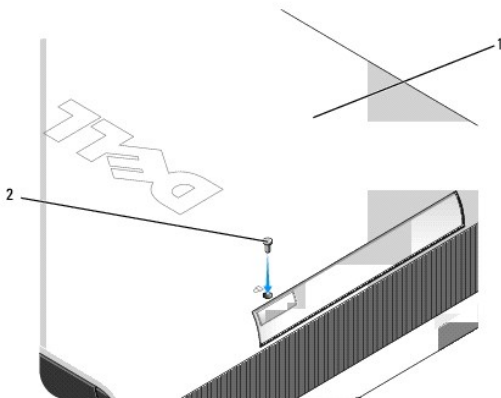

1	parte inferior do computador
2	parafuso do dispositivo

[Voltar à página do índice](#)

[Voltar à página do índice](#)

Dell™ OptiPlex™ 745 Guia do Usuário

● [Processador](#)

Processador

⚠ ADVERTÊNCIA: Antes de executar qualquer procedimento descrito nesta seção, siga as instruções de segurança contidas no *Guia de Informações do Produto*.

⚠ ADVERTÊNCIA: Para evitar choques elétricos, desligue sempre o computador da tomada elétrica antes de remover a tampa.

➡ AVISO: Ao trocar o processador, não toque no lado de baixo do novo processador.

➡ AVISO: Ao trocar o processador, não toque em nenhum dos pinos dentro do soquete e nem deixe cair qualquer objeto sobre eles.

1. Siga os procedimentos em [Antes de começar](#).
2. Levante o defletor do ventilador para removê-lo.

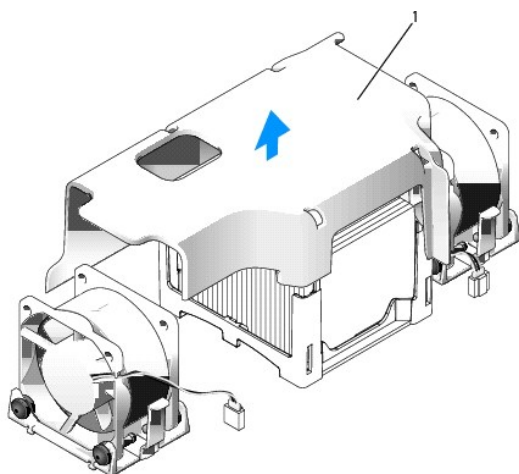

1 defletor do ventilador

⚠ ADVERTÊNCIA: O dissipador de calor pode ficar extremamente quente. Verifique se o dissipador de calor teve tempo de esfriamento suficiente antes de tocá-lo.

3. Remova o dissipador de calor.
 - a. Remova o módulo de memória mais próximo do dissipador de calor (consulte [Como instalar memória](#)).
 - b. Pressione a alavanca de liberação para que o dissipador de calor se solte.

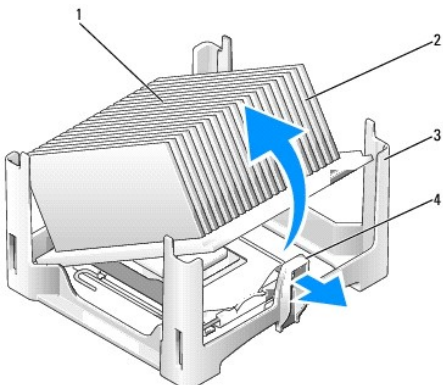

1	topo do dissipador de calor
2	dissipador de calor
3	base de fixação
4	alavanca de liberação

- c. Levante delicadamente o dissipador de calor do processador.
- d. Coloque o dissipador de calor apoiado sobre a sua parte superior, com a graxa térmica voltada para cima.

➔ **AVISO:** A menos que seja necessário um novo dissipador de calor para o novo processador, reutilize o conjunto do dissipador original ao trocar o processador.

4. Puxe a alavanca verticalmente para cima até que o processador se solte e, então, remova-o do soquete.

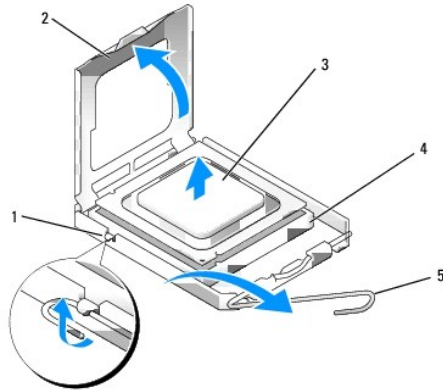

1	prendedor da trava central da tampa
2	tampa do processador
3	processador
4	soquete
5	alavanca de liberação

➔ **AVISO:** Proteja-se tocando em uma superfície de metal não pintada na parte de trás do computador.

➔ **AVISO:** Ao trocar o processador, não toque em nenhum dos pinos dentro do soquete e nem deixe cair nenhum objeto sobre eles.

5. Desembale o novo processador, tomando cuidado para não tocar sua parte de baixo.
 6. Se a alavanca de liberação no soquete não estiver totalmente estendida, mova-a para essa posição.
 7. Oriente os entalhes de alinhamento frontal e posterior do processador com os respectivos entalhes no soquete.
 8. Alinhe os cantos do pino 1 do processador e do soquete.
- ➔ **AVISO:** Para evitar danos, verifique se o processador está devidamente alinhado ao soquete e não utilize muita força ao instalar o processador.
9. Coloque o processador sobre o soquete e verifique se o primeiro está posicionado de forma correta.
 10. Quando o processador estiver totalmente assentado no soquete, gire a alavanca de liberação na direção do soquete até que ela se encaixe no lugar, prendendo o processador.

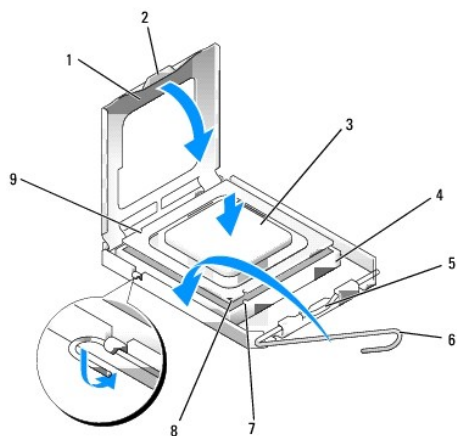

1	tampa do processador	6	alavanca de liberação
2	aba	7	entalhe de alinhamento frontal
3	processador	8	indicador do pino 1 do soquete e processador
4	soquete do processador	9	entalhe de alinhamento traseiro
5	trava central da tampa		

Se você estiver instalando um kit Dell de reposição do processador, devolva o processador para a Dell na mesma embalagem na qual o kit de reposição foi enviado.

➔ **AVISO:** Proteja-se tocando em uma superfície de metal não pintada na parte de trás do computador.

11. Limpe a graxa térmica da parte inferior do dissipador de calor.

➔ **AVISO:** Aplique nova graxa térmica. A aplicação de uma nova camada de graxa térmica é crítica para assegurar a ligação térmica adequada, que é um requisito para o funcionamento perfeito do processador.

12. Aplique a graxa térmica na parte superior do processador.

13. Coloque uma extremidade do dissipador de calor sob a guia da base de retenção no lado oposto à alavanca de liberação.

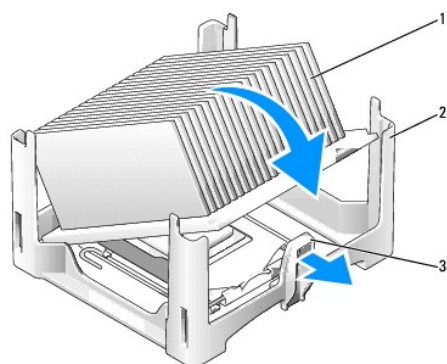

1	dissipador de calor
2	base de fixação
3	alavanca de liberação

14. Abaixe o dissipador de calor sobre o processador de forma que o dissipador se encaixe firmemente sob a aba no outro lado da base de retenção.

15. Recoloque a tampa do computador (consulte [Como recolocar a tampa do computador](#)).

16. Recoloque a tampa do cabo, se usada (consulte [Tampa do cabo \(opcional\)](#)).

[Voltar à página do índice](#)

Unidades

Dell™ OptiPlex™ 745 Guia do Usuário

- [Disco rígido](#)
- [Como trocar o ventilador do disco rígido](#)

Seu computador admite:

- 1 Um disco rígido SATA (serial ATA)
- 1 Uma unidade óptica D-module, segundo disco rígido ou unidade de disquete no compartimento de módulos

Diretrizes gerais de instalação

 **NOTA:** Para obter informações sobre como instalar unidades D-module, consulte a documentação que acompanha o dispositivo opcional.

Um disco rígido SATA deve ser conectado ao conector rotulado "SATA0" na placa do sistema (consulte [Componentes da placa do sistema](#)).

Como conectar cabos de unidades

Ao instalar uma unidade, conecte dois cabos — um cabo de alimentação ADC e um cabo de dados — na parte traseira da unidade.

Conectores de interface da unidade

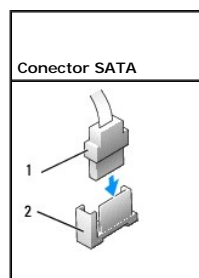

1	conector de cabo de interface
2	conector de interface

A maioria dos conectores de interface é marcado para inserção correta; ou seja, um entalhe ou um pino ausente em um conector se encaixam em uma aba ou em um orifício preenchido no outro conector. Conectores de formatos especiais garantem que o fio do pino 1 no cabo (indicado pela faixa colorida em uma borda de determinados cabos—cabos SATA não usam uma faixa colorida) se encaixe na extremidade do pino-1 do conector. A extremidade do pino 1 de um conector em uma placa é geralmente indicada pela inscrição "1" impressa diretamente na placa.

 **AVISO:** A inserção incorreta de um cabo impede o funcionamento da unidade e pode danificar o controlador, a unidade ou os dois.

Conectores dos cabos de alimentação

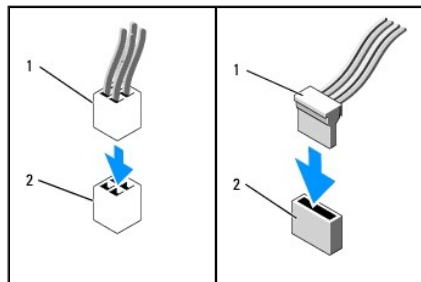

1	cabo de alimentação
2	conector de entrada de energia

Como conectar e desconectar cabos de unidades de disco

Para conectar e desconectar um cabo de dados ATA, segure o cabo pelo conector preto em cada extremidade. Ao remover um cabo com uma aba de puxar, segure a aba de puxar colorida e puxe até que conector se solte.

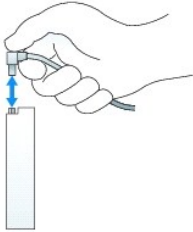

Disco rígido

⚠️ ADVERTÊNCIA: Antes de começar qualquer dos procedimentos descritos nesta seção, siga as instruções de segurança contidas no *Guia de Informações do Produto*.

⚠️ ADVERTÊNCIA: Para evitar choque elétrico, desconecte sempre o computador da fonte de alimentação antes de remover o disco rígido.

🕒 AVISO: Para evitar dano por estática aos componentes internos do computador, descarregue a eletricidade estática de seu corpo antes de tocar em qualquer componente eletrônico do computador. É possível fazê-lo tocando em uma superfície de metal não pintada na parte traseira do chassi do computador.

🕒 AVISO: Para evitar danos à unidade, não a coloque sobre uma superfície dura. Coloque-a sobre uma superfície acolchoada, por exemplo, uma almofada de espuma, para acomodá-la adequadamente.

Como instalar um disco rígido

1. Se você estiver instalando uma nova unidade, e não trocando uma unidade, conecte os trilhos da unidade — que estão dentro da tampa — à nova unidade e prossiga com a [etapa 8](#).

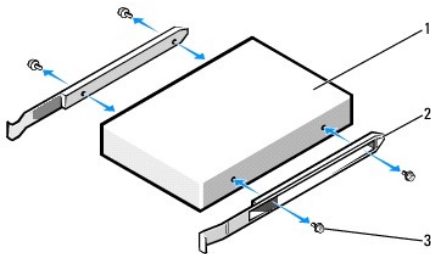

1	unidade
2	trilhos da unidade (2)
3	parafusos (4)

2. Se você estiver substituindo um disco rígido que contém dados que você quer manter, faça backup dos seus arquivos, antes de iniciar esse procedimento.
3. Consulte a documentação da unidade para verificar se a mesma está configurada para o seu computador.
4. Siga os procedimentos em [Antes de começar](#).
5. Segure os trilhos da unidade, empurre os dois trilhos um contra o outro, deslize a unidade ligeiramente para a frente e gire o disco rígido para cima e para fora do suporte.

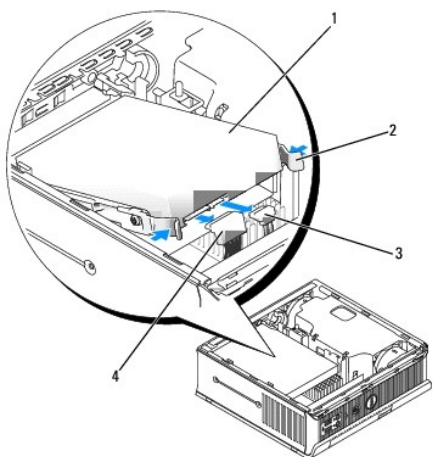

1	disco rígido
2	trilhos da unidade (2)
3	conector do cabo de alimentação
4	conector do cabo de dados

6. Remova os cabos de força e de dados nos conectores da unidade.
7. Remova os trilhos do disco rígido existente e conecte-os ao novo disco rígido.

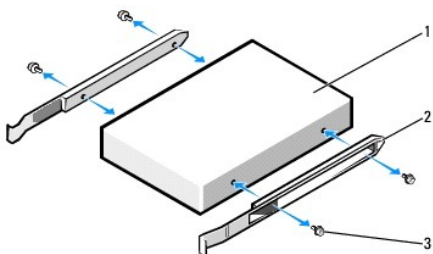

1	unidade
2	trilhos da unidade (2)
3	parafusos (4)

➡ **AVISO:** Os conectores de dados Serial ATA e de alimentação têm formatos especiais para inserção correta, isto é, um entalhe ou um pino ausente em um conector corresponde a uma aba ou a um orifício preenchido no outro conector. Ao conectar os cabos da unidade, oriente-os corretamente.

8. Ao conectar os cabos de dados e de alimentação aos conectores do disco rígido, verifique se eles estão orientados corretamente antes de conectá-los.
9. Encaixe o disco rígido no suporte.

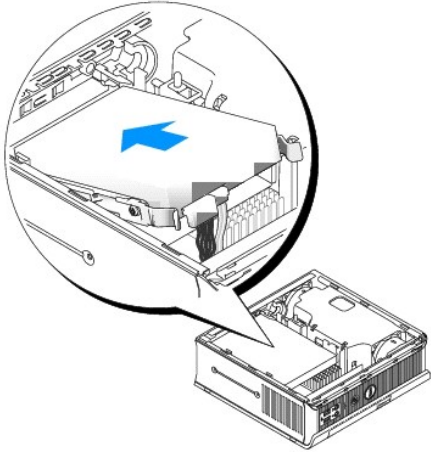

10. Recoloque a tampa do computador (consulte [Como recolocar a tampa do computador](#)).

11. Recoloque a tampa do cabeamento, se for o caso.

Consulte a documentação fornecida com a unidade para obter instruções sobre como instalar os softwares necessários para a sua operação.

12. Reinicialize o computador.

13. Particione e formate logicamente a unidade antes de passar para a próxima etapa.

Para obter instruções, consulte a documentação fornecida com o sistema operacional.

14. Teste o disco rígido, executando o Dell Diagnostics (consulte [Dell Diagnostics](#)).

15. Instale o sistema operacional no disco rígido.

Para obter instruções, consulte a documentação fornecida com o sistema operacional.

Como trocar o ventilador do disco rígido

1. Siga as instruções em [Antes de começar](#).

2. Remova o disco rígido (consulte [Disco rígido](#)).

3. Para remover o ventilador do disco rígido:

- a. Desconecte o ventilador.
- b. Pressione a aba de liberação na parte traseira do ventilador.
- c. Sem soltar a aba de liberação, deslize o ventilador em direção à frente do sistema, de forma que as abas laterais se soltem dos encaixes correspondentes no suporte do disco rígido.
- d. Levante para remover o ventilador do suporte do disco rígido.

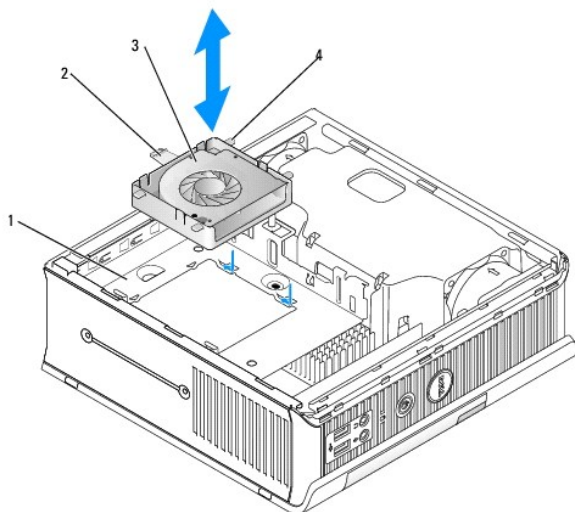

1	suporte da unidade de disco rígido
2	aba de liberação do ventilador
3	ventilador
4	aba lateral

4. Para substituir o ventilador do disco rígido:

- Alinhe suas quatro abas laterais e a aba de liberação com os cinco encaixes correspondentes no suporte do disco rígido.
- Empurre a aba de liberação para baixo do alojamento de metal cobrindo seu encaixe e, conforme você empurra o ventilador em direção à parte traseira do computador, as outras quatro abas devem se encaixar no lugar.

[Voltar à página do índice](#)

[Voltar à página do índice](#)

Dell™ OptiPlex™ 745 Guia do Usuário

• [Como remover a tampa do computador](#)

Como remover a tampa do computador

⚠ ADVERTÊNCIA: Antes de executar qualquer procedimento descrito nesta seção, siga as instruções de segurança contidas no *Guia de Informações do Produto*.

👉 AVISO: Para evitar dano por estática aos componentes internos do computador, descarregue a eletricidade estática de seu corpo antes de tocar em qualquer componente eletrônico do computador. É possível fazê-lo tocando em uma superfície de metal não pintada na parte traseira do chassi do computador.

1. Execute os procedimentos descritos em [Antes de começar](#).

👉 AVISO: Antes de tocar em qualquer componente na parte interna do computador, elimine a eletricidade estática de seu corpo tocando em uma superfície metálica sem pintura. No decorrer do trabalho, toque periodicamente em uma peça metálica sem pintura para dissipar a eletricidade estática, que pode danificar os componentes internos.

2. Se aplicável, remova a tampa do cabo, (consulte [Tampa do cabo \(opcional\)](#)).

3. Remova a tampa do computador.

- Gire a tampa para soltar o botão no sentido horário, conforme mostrado na ilustração.
- Deslize a tampa do computador em cerca de 1 cm ou até que ela pare e levante-a.

⚠ ADVERTÊNCIA: O dissipador de calor da placa gráfica pode esquentar muito durante a operação normal. Verifique se o dissipador de calor da placa gráfica teve tempo suficiente para esfriar antes de você tocá-lo.

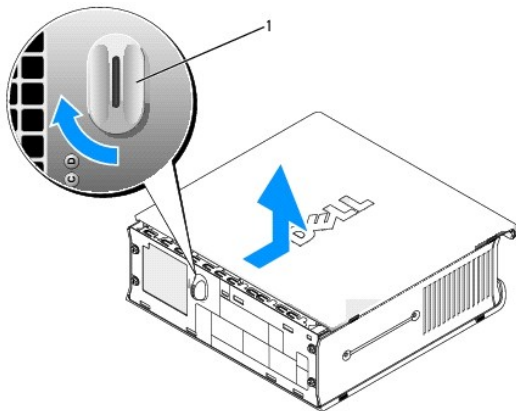

1 botão de liberação

[Voltar à página do índice](#)

[Voltar à página do índice](#)

Dell™ OptiPlex™ 745 Guia do Usuário

- [Especificações do computador de fator de forma ultrapequeno](#)

Especificações do computador de fator de forma ultrapequeno

Microprocessador	
Tipo do microprocessador	processador Intel® Pentium® 4, Pentium® D, Celeron® ou Core™
Cache interno	pelo menos 512 KB de pipelined-burst, em modo eight-way set associative, SRAM de write-back

Memória	
Tipo	SDRAM DDR2 de 533 ou 667 MHz
Conectores de memória	2
Módulos de memória suportados	256 MB, 512 MB, 1 GB ou 2 GB não-ECC
Memória mínima	canal duplo: 512 MB canal único: 256 MB
Máximo de memória	4 GB
Endereço de BIOS	F0000h

Informações sobre o computador	
Chipset	Intel® Q965 Express
Largura do barramento de dados	64 bits
Largura do barramento do endereço	32 bits
Canais DMA	oito
Níveis de interrupção	24
Chip do BIOS (NVRAM)	8 MB
NIC	interface de rede integrada com suporte para ASF 1.03 e 2.0, conforme definido pela DMTF capacidade de comunicação de 10/100/1000

Vídeo	
Tipo	Intel® Graphics Media Accelerator 3000 com DVI-I integrado com suporte para monitor duplo

Áudio	
Tipo	áudio de alta definição ADI 1983
Conversão estéreo	20 bits analógico para digital e 20 bits digital para analógico

Controladores	
Unidades	um controlador serial ATA com suporte para um dispositivo

Barramento de expansão	
Tipo de barramento	SATA 1.0a e 2.0; #USB 2.0
Velocidade do barramento	SATA: 1,5 e 3,0 Gbps USB: 480 Mbps

Unidades	
Acessíveis externamente	um compartimento D-module para uma unidade óptica, segundo disco rígido ou unidade de disquete
Acessíveis internamente	um compartimento para uma unidade de disco rígido de 2,54 cm (1 polegada)

Conectores	
Conectores externos:	
Serial	conector de 9 pinos; compatível com 16550C
Paralela	conector de 25 furos (bidirecional)
Vídeo	DVI de 28 furos (bidirecional)
Adaptador de rede	conector RJ45
USB	dois conectores compatíveis com USB 2.0 no painel frontal e cinco no painel traseiro
áudio	dois conectores para entrada de linha/microfone e saída de linha no painel traseiro; dois conectores no painel frontal para fones de ouvido e microfone.
D-Dock	conector D-dock padrão para dispositivos, como estações de expansão e replicadores de porta avançados D-Dock.
Conectores da placa de sistema	
SATA	conector de 7 pinos
Ventilador	um conector de 3 pinos e dois conectores de 5 pinos

Combinações de teclas	
<Ctrl> <Alt> 	Mo Microsoft® Windows® XP, abre a janela de Segurança do Windows; no modo MS-DOS®, reinicializa o computador.
<F2> ou <Ctrl> <Alt> <Enter>	Abre o programa embutido de configuração do sistema (apenas durante a inicialização).
<Ctrl> <Alt> 	Inicia o computador automaticamente no ambiente de rede especificado pelo ambiente de inicialização remota (PXE) e não em um dos dispositivos da opção de seqüência de inicialização (somente durante a inicialização).
<F12> ou <Ctrl> <Alt> <F8>	Mostra um menu de dispositivos de inicialização que permite que o usuário escolha um dispositivo para uma única inicialização e escolha também as opções de execução de diagnósticos de disco rígido e do sistema.

Controles e luzes	
Controle de alimentação	push button
Luz de alimentação	luz verde — Verde piscando indica um modo de repouso; verde contínuo indica funcionamento normal. luz âmbar — âmbar piscando indica um problema com um dispositivo instalado; âmbar contínuo indica um problema interno de energia (consulte Problemas de energia).
Luzes de status da fonte de alimentação	luz verde — verde contínuo indica que o adaptador de alimentação está conectado à tomada CA e ao computador. luz âmbar — âmbar contínuo indica que o adaptador de alimentação está conectado à tomada CA, mas não no computador.
Luz de acesso ao disco rígido	verde
Luz de integridade de vínculo (no adaptador de rede integrado)	luz verde para operação de 10 Mb; luz laranja para operação de 100 Mb e luz amarela para uma operação de 1.000 Mb (1 Gb)
Luz de atividade (no adaptador de rede integrado)	luz amarela piscando
Luzes de diagnósticos	quatro luzes no painel traseiro - Consulte Luzes de diagnóstico .
Indicador de energia do modo de espera	AUX_PWR na placa de sistema

Energia	
Fonte de alimentação de CC externa:	NOTA: O consumo de energia pode ser zero quando o computador está desligado.
Potência	220 W
Dissipação de calor	751 BTU/h NOTA: O cálculo da dissipação de calor é feito com base na potência nominal da fonte de alimentação.
Tensão	fontes de alimentação com detecção automática — 90 a 135 V em 50/60 Hz; 180 a 265 V em 50/60 Hz
Bateria de backup	célula de lítio tipo moeda CR2032 de 3 V

Características físicas	
Sem a tampa do cabeamento:	
Altura	26,4 cm
Largura	8,9 cm
Profundidade	25,3 cm
Peso	4,5 kg
Com a tampa padrão de cabeamento:	
Altura	26,4 cm
Largura	8,9 cm
Profundidade	33 cm
Peso	4,9 kg
Com a tampa de cabeamento estendida:	
Altura	26,4 cm
Largura	8,9 cm
Profundidade	36,1 cm

Requisitos ambientais	
Temperatura:	
Operação	10 °C a 30 °C
Armazenagem	-40°C a 65°C
Umidade relativa	20% a 80% (sem condensação)
Vibração máxima:	
Operação	0.25 G em 3 a 200 Hz, 0,5 oitava/min
Armazenagem	0,5 G em 3 a 200 Hz, 1 oitava/min
Choque máximo:	
Operação	metade inferior de pulso senoidal, com variação de velocidade de 50,8 cm/s
Armazenagem	onda quadrada de 27 G com variação de velocidade de 508 cm/s
Altitude:	
Operação	-15,2 m a 3.048 m
Armazenagem	-15,2 m a 10.668 m

[Voltar à página do índice](#)

Dell™ OptiPlex™ 745 Guia do Usuário

Computador de fator de forma ultrapequeno



Sobre o seu computador

[Como obter informações](#)

[Computador de fator de forma ultrapequeno](#)

[Especificações do computador de fator de forma ultrapequeno](#)

[Recursos avançados](#)

[Como limpar o computador](#)

[Como reinstalar drivers e o sistema operacional](#)

[Como solucionar problemas](#)

[Recursos do Microsoft® Windows® XP](#)

[Ferramentas e utilitários para solução de problemas](#)

[Como obter ajuda](#)

[Garantia](#)

[Avisos de FCC \(apenas EUA\)](#)

[Glossário](#)

Como remover e instalar peças

[Antes de começar](#)

[Como remover a tampa do computador](#)

[Chave de violação do chassi](#)

[Unidades](#)

[Compartimento de módulos](#)

[Processador](#)

[Battery](#)

[Como trocar a placa do sistema](#)

[Memória](#)

[Como recolocar a tampa do computador](#)

Notas, Avisos e ADVERTÊNCIAS

 **NOTA:** uma NOTA indica informações importantes que ajudam você a utilizar melhor o computador.

 **AVISO:** um AVISO indica um potencial de danos ao hardware ou a perda de dados e descreve como evitar o problema.

 **ADVERTÊNCIA:** uma ADVERTÊNCIA indica um potencial de danos ao equipamento, de lesões corporais ou mesmo de morte.

Se você adquiriu o computador Dell™ série n, as referências deste documento a sistemas operacionais Microsoft® Windows® não se aplicam.

As informações deste documento estão sujeitas a alteração sem aviso prévio.
© 2006 Dell Inc. Todos os direitos reservados.

É proibida a reprodução sem permissão por escrito da Dell Inc.

Marcas comerciais usadas neste texto: *Dell*, o logotipo da *DELL*, *OptiPlex*, *Inspiron*, *Dimension*, *Latitude*, *Dell Precision*, *DellNet*, *TravelLite*, *Dell OpenManage*, *PowerVault*, *Axim*, *PowerEdge*, *PowerConnect* e *PowerApp* são marcas comerciais da Dell Inc. *Intel*, *Pentium* e *Celeron* são marcas registradas da Intel Corporation. *Microsoft*, *MS-DOS* e *Windows* são marcas registradas da Microsoft Corporation. *IBM* é marca registrada da International Business Machines Corporation. *Bluetooth* é marca comercial da Bluetooth SIG, Inc. e é usada pela Dell Inc. sob licença. *ENERGY STAR* é marca comercial registrada da EPA - U.S. Environmental Protection Agency (Agência de proteção ambiental dos Estados Unidos). Como parceira da ENERGY STAR, a Dell Inc. determinou que este produto atende às diretrizes da ENERGY STAR no que se refere à eficiência de energia.

Outros nomes e marcas comerciais podem ser usados neste documento como referência às entidades que reivindicam essas marcas e nomes ou aos seus produtos. A Dell Inc. declara que não tem interesse de propriedade sobre marcas comerciais e nomes de terceiros.

Junho de 2006 KH288 Rev. A00

[Voltar à página do índice](#)

Garantia

Dell™ OptiPlex™ 745 Guia do Usuário

A Dell Inc. ("Dell") fabrica produtos de hardware utilizando peças e componentes novos ou equivalentes, segundo práticas padrão do setor. Para obter informações sobre a garantia da Dell para o seu computador, consulte o *Guia de Informações do Produto* ou o documento de garantia separado fornecido com o computador.

[Voltar à página do índice](#)